

קונטרס

דפי עזר

ללימוד שו"ע עם משנה ברורה לפי סדר הלוח "הלכתא דיומא"

מחזור שינתיים

חלק ב'

כולל בתוכו:

דפי חזרה

דפי ציורים וטבלאות

דפי סיכום

שופטים תשע"א לפ"ק

יוצא לאור ע"י
מפעל הלכתא דיומא



האם מותר להסיק היסק ראשון לתנור ביו"ט?

תנור וכירים חדשים אין סכין אותם בשמן ולא טשין אותן במטלית, אבל מותר להסיקן אפילו היסק ראשון, ותנורים שלנו מתחסמין שפיר ע"י היסק ראשון ואסור, ויש חולקין ע"ז, ובלבד שלא יפיגם בצונן כדי לחסמן. ואם הוסקו יותר מדאי והוצרכו להפיגן בצונן כדי לאפות בהן מותר אע"פ שממילא מתחסם לית לן בה, ויש שכתבו דהפגת צונן אינו עושה רק רק חיסום כל דהו, ולהכי שרי חכמים כל שאינו מכוין להדיא לחסמה, ולדינא נקטינן כרוב הפוסקים להקל.

האם מותר לשרות המכבדת במים?

מותר לשרות במים המכבדת שמכבדין בה התנור אע"פ שמכבה, ודוקא אם בלא זה יתקלקל הפת, אבל אם לא יתקלקל רק שיהיה מתחרך מעט אסור, ולאחר שכיבד התנור אסור לטבול המכבדת במים שלא תשרף מפני ניצוצי אש שיש בה, ואפילו אם הוא צריך לה עוד לאפיה ביום זה, וכ"כ הגר"ז דכל זמן שאפשר לו להשאל מכבדת אחרת אסור אע"פ שתשרף כולה, ולהפרמ"ג אפילו אין לו ממי להשאל אסור, וצ"ע. ובפמ"ג מסתפק אם ע"י עכ"ם מותר בכד"ג, ואם יהיה קשה לו אח"כ להשיג לשאול יש להקל ע"י עכ"ם.

כמה פת מותר לאפות בתנור אחד?

מותר לאפות תנור מלא פת אע"פ שאינו צריך אלא פת א', וי"א דדוקא במתכוין שע"ז יושבח הפת, אבל במתכוין לצורך חול אסור דכל כיכר צריך טרחא בפ"ע. ודוקא בתנוריהם שהיו קטנים והיו מדבקים הפת בדפנותיהם, וובמקומות שאין דרכן לדבק גדול וקטן שוה לאיסור, אבל בתנורים שלנו אין לאפות יותר ממה שצריך אפילו ע"י עכ"ם, ויש מתירין אף בתנור שלנו, ודוקא כשצריך באמת עכ"פ פת אחד ליו"ט, אבל אם אינו צריך רק שמערים לאכול מעט ממנו כדי להתיר לו האפיה אסור, ובשעת הדחק כגון מי שלא הניח ערובי תבשילין וצריך לו פת לשבת יש לסמוך על דעה זו לאפות קודם אכילת שחרית אם צריך עכ"פ לפת אחד בו ביום עצמו, אבל אם אינו צריך לא. והאופים שמכוונים לעשות מלאכתם ע"י עכ"ם ביו"ט כדי שיהיה מוכן להם

הפת תיכף למוציו"ט ומערימין לאכול מהם פת אחד בו ביום עושין איסור לכו"ע.

האם מותר לגבל עפר או אפר לצורך אוכל נפש?

מותר לסתום פי התנור בטיט ורפש שעל שפת הנהר, והוא שרכבו מאמש או עשה בו סימן ונתקו לצד אחד דאל"ה עושה גומא בנשילתו, לרש"י צריך ליחדו במעשה ולרמב"ם א"צ שום יחוד אלא צריך רק לראות אם לא נתגבל ביו"ט גופא, והמחבר הרכיב שתי הסברות וצ"ע, וברפש או טיט מרוכך שברחוב שתלושים הם מן הקרקע א"צ שום סימן וניתוק רק שיהיה דעתו עליהו מעיו"ט לסתום בהם פי התנור, וי"א שאין לחלק בזה, ויש ראי' לדבריו.

האם מותר לגבל טיט ועפר ביו"ט?

אבל לגבל טיט ועפר ביו"ט אסור, ואפילו כבר נתן עליו מים מבע"י אפ"ה אסור ביו"ט לגבלו, ואפילו יש לו טיט או עפר מוכן בביתו אלא שהם יבשים ורוצה ליתן עליהם מים ללחלח ג"כ אסור, וי"א מה"ת משום גיבול, ולפ"ז אם גיבלו מעיו"ט ולמחר נתייבש הטיט כגון בימי הקיץ אפשר דמותר שפיר לגיבולו או עכ"פ ליתן מים בטיט ללחלח, וי"א מגזירה דרבנן, ולסברא זו אפילו גיבל מאתמול ונתייבש למחרתו ג"כ אסור לגבלו או אפילו לתת מים בתוכו דאכתי מחזי כמגבל לבנין, וע"י עכ"ם יש להקל דהוא שבות דשבות לצורך יו"ט. ומותר לגבל אפר לסתום בו פי התנור, ומ"מ אם יש לו טיט מגובל אסור לגבל אפר ביו"ט, וי"א שאין לגבל אפר ביו"ט ואע"פ שאינו כן מעיקר הדין מ"מ המחמיר תע"ב, וכ"ז דוקא באפר שהסיקו מעיו"ט דאינו מוקצה.

האם מותר ללבן רעפים או לבנים לצורך אוכל נפש?

אין מלבנים את הרעפים לצלות או לאפות עליהם מפני שמחסמן ואפילו בישנים אסור, וי"א דדוקא בחדשים אבל לא בישנים, אבל אבנים מותר ללבן. ואין שוברין את החרס ואין חותכין את הנייר לצלות עליהם, ואין פוצעין את הקנה לעשותו כמו שפוד לצלות בו, וה"ה דאין פוצעין אותו לחצאין לתתו תחת הדג על האסכלא.

קנה תנור וע"ג כירה חדשה על פסח ולא השתמש בו עד הפסח האם מותר לבשל בו ביו"ט? **הגב' בעצמך...**

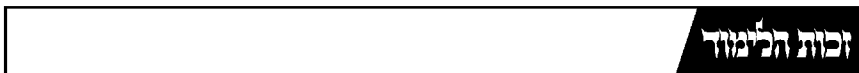

ל"יבחר שחזן עירך ארוח עם משנה ברורה

כל הזכויות שמורות
 האתר לזמינות מ"ל ויחיד
 © מתחלת ומסגל

דפי ציונים וטבלאות

משנה ברורה

מן סימן תקז סעיף ה
עד סימן תקט סעיף א

כ"ח אב

מחזור שינתיים

חלק ב'

1 800 466-7593

www.HilchusaDyoma.org

כל הזכויות שמורות
ואסור להעתיקם בלי רשות
© מהגות המפעל

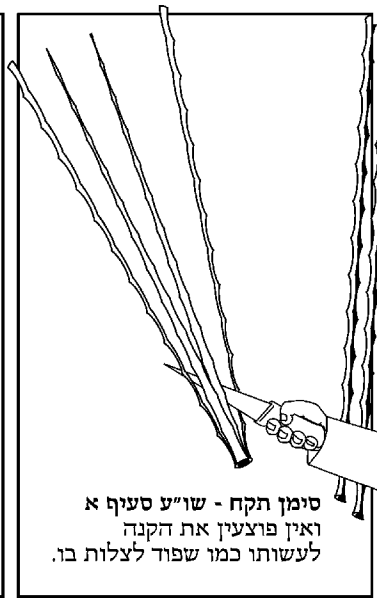

סימן תקח - שו"ע סעיף א
ואין פוצעין את הקנה
לעשותו כמו שפוד לצלות בו.



מ"ב ס"ק ג
שכשצולין דגים על האסכלא שוברין
חרס או חותכין נייר ושורין אותו במים
וסודרין ע"ג האסכלא שלא ישרף הדג
וביו"ט אסור משום תיקון מנא

מ"ב ס"ק ד
וה"ה דאין פוצעין אותו לחצאין
לתתו תחת הדג על האסכלא

דפי ציונים וטבלאות

משנה ברורה

מן סימן תקט סעיף א
עד סימן תקי סעיף א

כ"ט אב

מחזור שינתיים

שנה ב'

1 800 466-7593

www.HilchusaDyoma.org

כל הזכויות שמורות
ואסור להעתיקם בלי רשות
© מהגות המפעל



סימן תקט - שו"ע סעיף א
שפוד שנרצף אע"פ שהוא
יכול לפשטו בידו,



שו"ע סעיף ב
אין משחזין את הסכין במשחות
שלה, אבל מחודדה על גבי העץ
או חרס או אבן

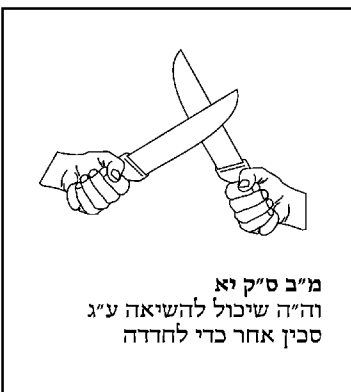

מ"ב ס"ק יא
וה"ה שיכול להשיאה ע"ג
סכין אחר כדי לחדדה



שו"ע סעיף ד
מותר לחתוך בי"ט אגד
גדיים ועופות מקולסים
וחוטים תפורים

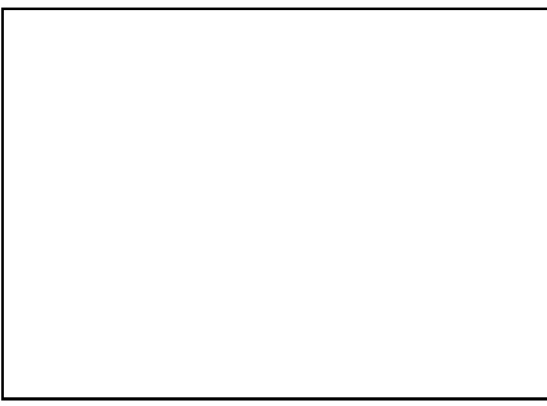

שפוד שנעקם האם מותר לתקנו ביו"ט?

שפוד שנעקם ביו"ט אע"פ שהוא יכול לפשטו בידו ואין צריך להכות עליו בפטיש, בין שנעקם מעט או הרבה עד שאין יכול לצלות כלל בלי תיקון, אין מתקנין אותו. ולרמ"א דוקא שיוכל לצלות בו ע"פ הדחק בלא תיקון, אבל אם אינו יכול לצלות בו כך כגון שנעקם השפוד הרבה או שנשבר ראש השפוד ביו"ט, מותר לתקנו לחדרו מעט שיהיה יכול לתחוב עליו הבשר, ואין מורים כן לרבים או לתלמידיו, וה"ה שלא יעשה כן בפני רבים, ולדינא אין להקל לעשות מעשה אפילו לעצמו. אבל לתקנו תיקון גמור לכו"ע אסור, וי"א דיש להחמיר בזה ואם יכול להשיג לשאול מאחרים לכו"ע אסור. וה"ה לכל מכשירין שא"א לעשותן מערב יו"ט, ולרמב"ם דוקא בסכין שנפגמה הוא דאין מורין כן שלא יבוא לחדר במשחזת שלה, אבל בשאר מכשירי אוכל נפש שא"א לעשותן מבעוד יום הלכה ומורין כן. וכ"ז דוקא לענין שפוד שהוא מכשירי אוכל נפש, אבל שאר כלי שנתקלקל כגון מחט שנתעקמה אפילו מעט אין לפושטה לכו"ע. ואם נעקם או נשבר בעיו"ט שיהיה באפשר לתקנו מבע"י אסור מדינא לתקנו, ואם נשבר ביו"ט ראשון אסור לתקנו ביו"ט שני, וי"א דאם לא היה צריך להשפוד ביו"ט ראשון מותר לרמ"א לתקן ביו"ט שני כשצריך לו.

האם מותר להשחיז את הסכין ביו"ט?

שפוד שרוצים לצלות בו והיה ארוך יותר מדאי אסור לחתכו ולא לשרפו, ואף אם לא היה לו שהות לתקנו מעיו"ט אסור. אין משחיזין את הסכין במשחזת שלה של אבן ואפילו נתקלקל חידודה ביו"ט, אבל מחדדה אפילו על משחזת של עץ או חרס או אבן דעלמא שאיננה משחזת, וה"ה שיכול להשיאה ע"ג סכין אחר כדי לחדדה, ומ"מ אף זה לא הותר כ"א בנפגמה ביו"ט ולא בנפגמה מעיו"ט וה"ה לענין לחדר ע"ג חברתה, ואין מורים דבר זה לרבים כדי שלא יבא לרדדה במשחזת, אבל להעביר שמנונית של סכין ע"ג משחזת של עץ או חרס או אבן או ע"ג חברתה מורין ברבים להתיר, וע"ג משחזת אפילו להעביר שמנוניתא אין מורין לרבים. בד"א כשיכולה לחתוך בדוחק או שנפגמה, אבל אם אינה יכולה לחתוך כלל אין משחיזין אותה אפילו על העץ.

האם מותר לתפור ולחתוך חוטי אוכל ביו"ט?

עופות שממלאים אותם בשר וביצים מותר לתפרם ביו"ט, והוא שיתקן מעיו"ט החוט וישימנו במחט מבע"י דאם ישימנו ביו"ט אסור, ואם לא שמוהו במחט מבע"י אסור ליתנו במחט ביו"ט, אם לא ששם מעיו"ט ונלקח ממנו החוט ביו"ט דאז מותר ליתן החוט במחט ביו"ט ויחתוך הנשאר אחר תפירתו. ויזהר שלא יחתוך החוט ביו"ט קודם התפירה לעשות אותו כדי מדתו אבל לאחר התפירה מה שנשאר מן החוט מותר לחתוך. וכן נהגו לשרוף החוט הנשאר בעוף לאחר שתפרו בו, אבל קודם התפירה אסור אף לשרוף.

איזה ליבון מותר ללבן ביו"ט?

מותר ללבן ביו"ט כלי ברזל שאפו בו גבינה ואחר הליבון יאפו בו בשר, דכיון דהתירא בלע אין צריך ליבון גמור שתשרף קליפתה אלא סגי בליבון קצת עד שקש נשרף עליו מבחוץ לכן מותר, אבל אם הוא בלוע מנבילה וכיו"ב שצריך ליבון גמור עד שיהא ניצוצות נתזין הימנה אסור ללבנו אפילו לאפות בו דבר היתר, ואף אם לא היה אפשר לו ללבן מעיו"ט כגון שנטרפה ביו"ט גופא ג"כ אסור, ויש מקילים כשא"א לו ללבן מעיו"ט מיהו עכ"פ לכו"ע אין להורות כן לאחרים.

ליבון קל אימתי ילבנו ביו"ט?

אפי' בליבון קל אינו מותר רק שכשיתלבן יתנו אותו על המאכל מיד, ואז אפי' היה אפשר לו ללבן הכלי מעיו"ט ג"כ שרי, אבל אם ימתין מלאפות עד שיצטנן ויחממה מחדש נראה כמתקן, ואף אם לא היה אפשר לו ללבן מעיו"ט ג"כ אסור, ולדעת היש מקילין גם בזה שרי מצד הדין אך אין להורות כן לאחרים.

האם מותר להגעיל כלי ביו"ט?

אסור להגעיל כלי ביו"ט אפילו אם רוצה להשתמש בהכלי אח"כ לצורך יו"ט, ואם לא היה אפשר להכשיר הכלי מעיו"ט כגון שנטרפה היום וכה"ג יש מקילים מצד הדין, אך אין להורות כן לאחרים, אכן אם היה לו מים רותחין שהרתיחן לצורך אוכל נפש מותר להורות לאחרים להגעיל בהן, וכשהיה בהן ששים נגד הכלי שמגעיל. ומותר ללבן שפוד שצלו בו בשר שאינו מלוח ורוצה לחזור ולצלות בו ביו"ט, ואפילו היה באפשרו ללבנו קודם יו"ט. בחול מותר להגעיל כלי מחלב לבשר או איפכא והעולם נוהגין איסור בדבר, והמנהג להטריף מקודם.

האם מותר לנקוב נקב ביו"ט?

אין נוקבין נקב חדש בחבית ביו"ט אפילו לצורך שתיה וכל דינו כמו בשבת, ואם לא היה אפשר לו לנקבה מעיו"ט מותר לו לנקבה ביו"ט, אכן אין מורין כן.

האם מותר לטבול כלי ביו"ט?

להטביל כלי חדש ביו"ט יש מחמירים, ורק אם לא היה אפשר לו להטביל מעיו"ט מותר לו להטביל ביו"ט לדיה לצורך תשמישו היום, אך אין מורין כן לאחרים, אכן בכלי זכוכית דחויב טבילתו הוא רק מדרבנן יכולין אף להורות כן לאחרים לטבול לצורך היום אם לא היה אפשר לו לטבול מעיו"ט. ודין הדחה ושפשוף כלים ביו"ט דינו כמו בשבת.

האם מותר לטלטל מוקצה ביו"ט?

מותר לטלטל מוקצה לצורך אוכל נפש ושמחת יו"ט, כגון לטלטל האפר כדי לאפות במקומו, או לטלטל האבנים המונחים על הפירות כדי לאכול הפירות, אבל לאכול או ליהנות מדבר המוקצה גופא כגון להסיק במוקצה וכה"ג אסור.

הקופסאות החתומים שאסור לפתחן בשבת האם מותר לפתחן ביו"ט?



זכות הלימוד

ללימוד שבתון עירך ארוך עם משנה ברורה

כל הזכויות שמורות
אסור להעתיק מל ידוע
© מנהלת המוסד

האם מותר למלול מלילות ולברור ביו"ט?

מוללין מלילות ומפרכין קטניות כדרך ביו"ט, ויש מחמירין דוקא בשינוי בראשי אצבעותיו, ובפמ"ג מפפק בזה, ומנפח מעט מעט ואוכל, ואפילו בקנון ותמחוי, אבל לא בטבלה ולא בנפה ולא בכברה. הבורר קטניות ביו"ט בורר כדרך הפסולת מן האוכל וא"צ לשנות לברור האוכל מן הפסולת, וגבי צרור בחוטי אסור לברור ביו"ט דאפילו בחול דרך לישלו שלא בכלי, והגר"ז מחלק דלא התייר בורר כדרך אלא בקטניות שאין דרך להכין לימים רבים, אבל לא חשין שדרכו להכין לימים רבים, ולפ"ז בדגן יהיה אסור לברור אפילו ביד. ואף כדי להניח שרי לברור, ואם היה אפשר לברור מבע"י לכתחלה יברור האוכל מתוך הפסולת כדי לשנות, וכמדימה שכן נוהגין העולם, ובדיעבד אם בורר בקנון ותמחוי חשיב שינוי לגבי יו"ט, וכ"כ כשבורר בידו דחשיב שינוי, והנהוג כן יש לו על מי לסמוך. ובורר בחיקו ובתמחוי אם רוצה לאכלו בו ביום אבל לא בטבלה ולא בנפה ולא בכברה, ואם דעתו לאכל למחר אסור לעשות שום הכנה מיו"ט לחבירו, ואפי' אין דעתו לאכול לאתרו כ"א לאחר זמן שרי.

אימתי מותר לברור רק האוכל מן הפסולת?

בד"א כשהאוכל מרובה על הפסולת, אבל אם היתה הפסולת מרובה על האוכל בורר את האוכל ומניח את הפסולת, ואם הם שוין בכמותן בורר איזה מהם שירצה, אכן אם האוכל הוא דק יברור הפסולת. ואם היה טורח בברירת הפסולת מן האוכל יותר מטורח ברירת האוכל מן הפסולת, כגון שהפסולת הוא דק מאוד ויש טורח רב לבררם אעפ"י שהאוכל מרובה בורר את האוכל ומניח את הפסולת. ולזוים ובטנים שנשתברו ועדיין בקליפיהם לא מקרי הקליפה פסולת כיון דאורחיהו כהכי ועדיין מעורבין וכמין אחד דמי ויכול לברור אחד מחבירו איזה שירצה, ומ"מ אף בכאן יברור איזה שקל יותר לו לברור.

האם מותר לסנן או למתק החרדל ביו"ט?

אין מסננים החרדל במסנתת שלו ואם מסנן על ד"א שלא כדרך מותר, ואם לא היה אפשר לסנן מעיו"ט מותר לסנן אפי' במסנתת, וי"א דאין חילוק כלל בין אפשר לאי אפשר, דבסינון החרדל בכל גונו אסור משום דדרך לעשותו לימים הרבה, ובשמרים בכל גונו שרי, אלא דיש מחמירין גבי שמרים אם אפשר לעשותו מבעוד יום, אבל בסינון חרדל אין להקל אף באי אפשר אם לא ע"י שינוי. ואין ממתקין אותו בגחלת של עץ, ואם א"א לעשותו מאתמול שרי, ויש מחמירין שאפילו באופן זה אין לעשות כ"א ע"י שינוי, ונע"י שינוי מותר אפילו היה אפשר לעשות כן מבערב. אבל בשל מתכות מותר, ומותר ליתן שפוד של מתכות מלובן לתוך משקה כדי שיתחמץ אם ראוי לשתותו בו ביום, ולהסוברין דצירוף הוא דאורייתא אין להקל בזה.

האם מותר ליתן משמרת לסנן ביו"ט?

אין תולין המשמרת ביו"ט לסנן בה שמרים, אבל אם היתה תלויה ועומדת מותר ליתן בה שמרים לסנן באופן שאם היה עושהו

מאתמול לא היה טוב כ"כ, דאל"ה אסור משום בורר, וע"י שינוי מותר בכל גונו. ואף אם לא היתה תלויה מבע"י יכול להערים ותולה אותם ליתן בה רמונים, ונותן בה רמונים מתחלה ואחר כך נותן בה שמרים, אבל כשאינו נותן בה רמונים אסור. ושאר דיני סינון ביו"ט כמו בשבת ואסור לסנן מים בסודר משום ליבון.

האם עושין גבינה, חמאה, סמעטענע, ביו"ט?

אין עושין גבינה ביו"ט ואפילו א"א לעשותה קודם יו"ט, מיהו ע"י שינוי יש להקל, וי"א דאם א"א מבעוד יום שרי, ויש מחמירין אפי' ע"י שינוי, ואין מעמידין חלב ביו"ט ע"י קיבה או שארי דברים, וכן אסור לעשות סיראוויטקע שנותן מעט חומץ בחלב כדי שיתברר המי חלב, ואם העמיד החלב במקום חם כדי שיקפא גם זה הוא בכלל בורר, ובפמ"ג מסתפק אם מותר לעשות ד"ז בעצמו לחולה שאין בו סכנה, ובעו"ש מיקל בא"א לעשותו מעיו"ט שהיה טרוד, ולהפרמ"ג כל שנעשה לימים הרבה אפילו בא"א לעשות מבע"י אסור, ומ"מ ע"י עכורם יש להקל. ואין עושין חמאה מן החלב ביו"ט, ואפילו ע"י עכורם יש להחמיר, ויש מקילין בזה אם הוא לצורך שמחת יו"ט, ואין להקל אלא לצורך גדול. ומותר לקלוט בעצמו שומן הצף על פני החלב שקורין סמעטענע אפילו בשבת, ורק כשיגיע סמוך לחלב יזהר להניח קצת עם החלב שלמטה, ודוקא כשצריך לאכלו בו ביום דאל"ה אסור משום הכנה, ואם א"צ לו רק שחושש שיפסיד ויתקלקל מותר לעשותו ע"י עכורם. וגם בעשיית חמאה ג"כ מותר ע"י עכורם אם הוא חושש שיתקלקל הסמעטענע אם לא יעשנה חמאה. אין גוזזין את הירק במספרים שדרכן לחתכן בהן מן המחובר, אבל לחתוך ירק דק דק שרי ביו"ט כטחינת תבלין, הא בכלי שלהם כעין סכין קבוע בדף עץ אסור שדרך לעשות לימים הרבה.

איזה מלאכות מותר לעשות בירקות?

מתקנים את הקונדס והעכביות, וה"ה שאלאטיין ירק מר מותר להוציא מימיו. ומותר למלוח הרבה חתיכות צנון ביו"ט אם רוצה לאכלן אע"פ שאסור בשבת, ויש מחמירין, וטוב לחוש לדבריהם לכתחלה.

מהו השיעור שמותר להוציא ביו"ט?

אע"פ שהותרה הוצאה ביו"ט אפילו שלא לצורך, לא ישא משאות גדולות כדרך שהוא עושה בחול אלא צריך לשנות. כיצד, המביא כדי יין ממקום למקום לא יביאם בסל ובקופה לתת לתוכו ד' או ה', ואפילו רק שני כדים אפילו לצורך שתית היום, אלא יביאם על כתפו או לפניו אחד או שנים דמוכח שלצורך י"ט הביאם, ואפילו בעושה כ"ז לצורך סעודה אפי"ה בעינן שיהיה מוכח, ואם זימן הרבה אורחים וצריך להביא במהרה לכולם ביחד מותר לשאת בקופות ד' וה' קבין. ודוקא כשמוליכין ממקום למקום במבואות דשכיחי בה רבים, אבל מזוית לזוית או מבית לבית באותו חצר שרי בכל ענין אפילו יותר מד' וה' כדים ויש מקילין אפי' בתוך העיר, ואדרבה מוטב להוליך הרבה ביחד משיוליך מעט מעט ויצטרך להרבות בהילוך.

ההולך מביתו ביו"ט לדור בבית אביו היאך יטלטל חפציו ממקום למקום?

הגנה בעצמך...



כל הוציאת שמורות אסור לזנוקם מל ידוע ע"מ משנה ברורה

Sponsored By: DollarPhone

זכות הלימוד

דפי שיזורים וטבלאות

משנה ברורה

מן סימן תקי סעיף א
עד סימן תקי סעיף ט

ל' אב

מחזור שינתיים

חלק ב'

1800 466-7593

www.HilchusDiyoma.org

כל הזכויות שמורות
ואסור להעתיקם בלי רשות
© מהגות המפעל

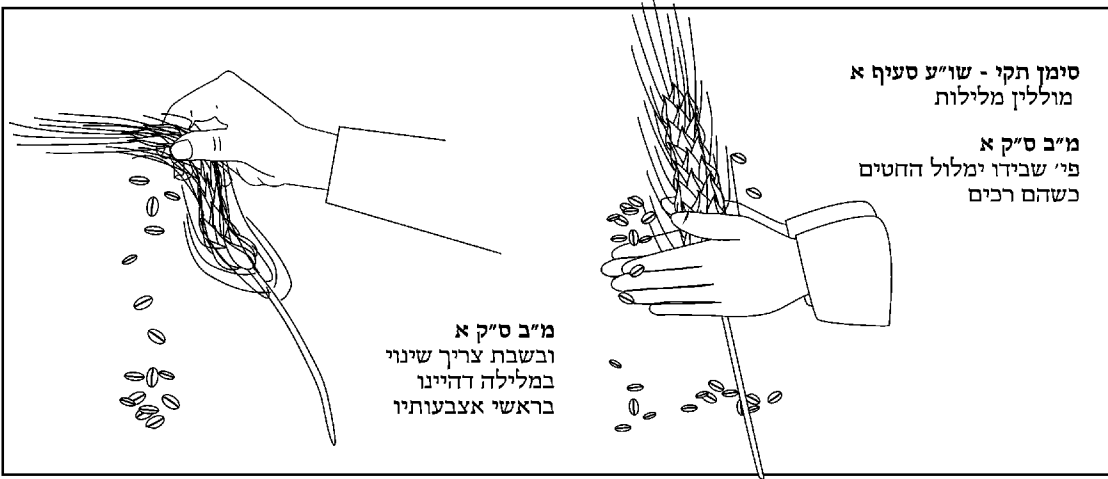

סימן תקי - שו"ע סעיף א
מוללין מלילות

מ"ב ס"ק א
פי' שבידו ימלול החטים
כשהם רכים

מ"ב ס"ק א
ובשבת צריך שינוי
במלילה דהיינו
בראשי אצבעותיו

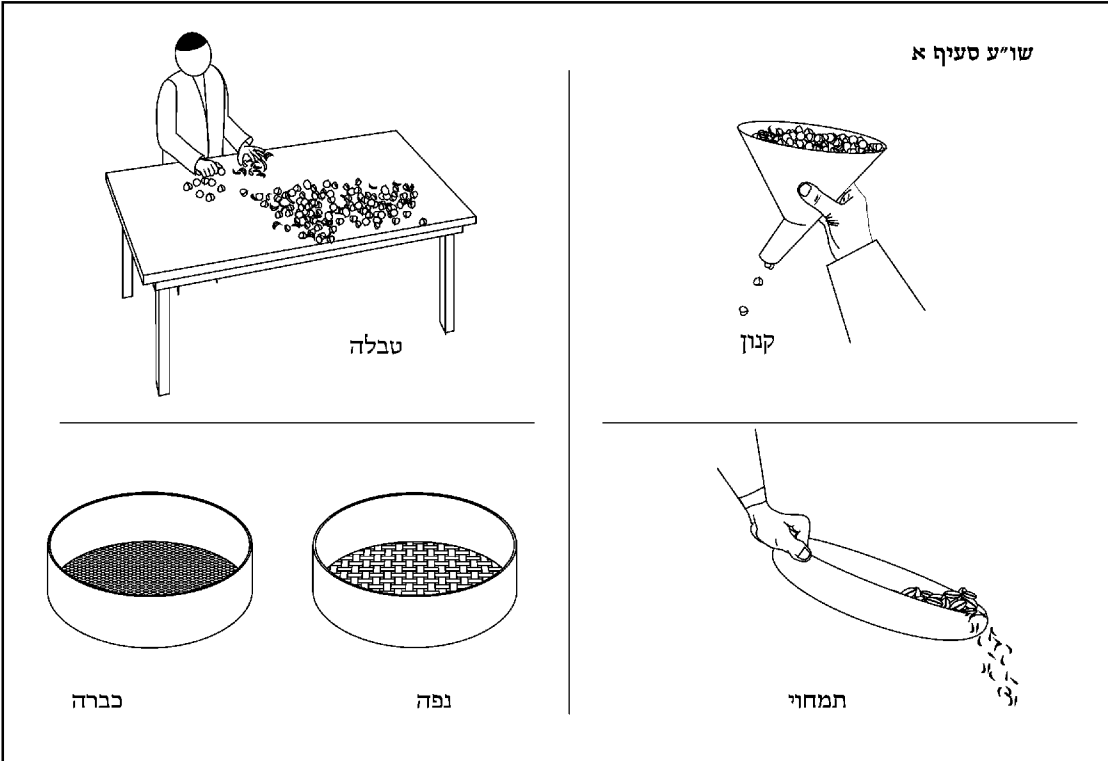

שו"ע סעיף א

טבלה

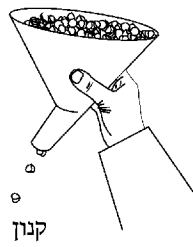

קנון

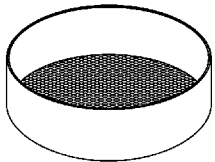

כברה

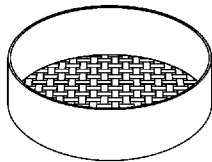

נפה

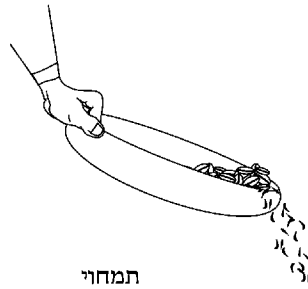

תמחוי

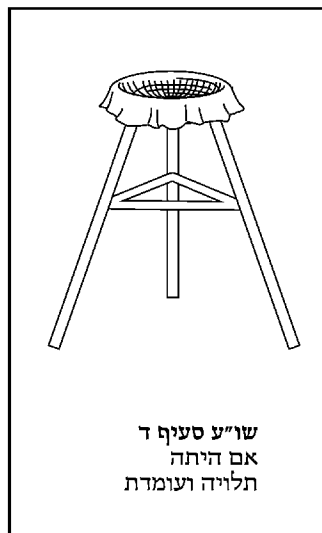

שו"ע סעיף ד
אם היתה
תלויה ועומדת



שו"ע סעיף ד
אין תולין
המשמרת בי"ט
לסנן בה שמרים,

מ"ב ס"ק טז
היינו שמותח פי המשמרת ע"ג כלי
בעיגול ונעשה כאוהל על חלל הכלי

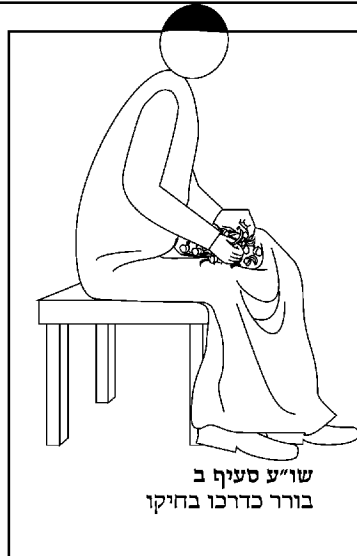

שו"ע סעיף ב
בורר כדרכו בחיקו

היאך נושאים משא ביו"ט?

משאות שדרכן לישא אותם במוט ישא אותן על גבו מאחוריו, ושדרכן לישא אותן מאחוריו ישא אותן על כתיפו, ושדרכן להנשא על הכתף ישא אותן בידו לפניו, או יפרוש עליהן בגד במשאות יבשות כגון פירות וכה"ג או ביין דאין בסחיטתו משום ליבון, אבל במים אין לפרוס בגד מלמעלה דלא יפול במים ויבוא לידי סחיטה. וכל כיוצא בזה משינוי המשא, ואם א"א כגון שזימן הרבה אורחים וצריך למחר ולהביא לפניהם וכשעושה כדרכו יובא לפניהם במהרה יותר, ואורחים נקרא לענין זה אפילו מאותה העיר, וה"ה אם א"א לו לשנות מפני סיבה אחרת כגון שאין לו בגד לכסות וכה"ג, עושה כדרכו. בדי"א בנושא על האדם אבל על גבי בהמה לא יביא כלל.

באיזה אופן מותר להביא עצים ביו"ט?

אין מביאים עצים אפי' ממקומות המותרין להביא, לא בחבל ולא בקופה ולא במחצלת, אבל מביא במטפחת ובחיקו. ויש לענין אם בזה ג"כ דוקא אם מביא ממקום למקום אבל מותר לזוית או באותה חצר מותר להניח בקופה, או לדמא מה שהניח העצים בתוך הקופה וזה נופא עובדא דחול וצ"ע.

האם מותר לעשות מדורה ביו"ט?

מותר לעשות מדורה להתחמם כנגדה, וי"א דכל מידי דהנאת הגוף בכלל אוכל נפש הוא ורק שיהא שוה לכל נפש. וי"א דאסור להחם בית החורף ביו"ט כשאין ממשל שם שום תבשיל רק להחם בלבד, בזמן שאין הקור גדול שאין דרך סתם בני"א להקפיד על צינה זו, ואם נזדמן ביו"ט שהיה קור גדול מותר לכו"ע, ואף אם לא היה קור כ"כ שצריך להבעיר מפני צינה ורק שהמאכלים השמנים יקרוש מחמת קור מותר להבעיר תנור בית החורף להעמידם שם כדי שלא יקרוש. וכ"ז דוקא על ידי ישראל, אבל ע"י עכו"ם לכו"ע שרי, ונהגו להקל אף ע"י ישראל.

האם מותר להחם מים לרחיצה ביו"ט?

מותר להחם ביו"ט מים לרחוץ פניו ידיו ורגליו אף שאינן ראויין לשתיה רק לרחיצה, ומ"מ לא ירחצם במרחץ, אבל אסור להחם מים כדי רחיצת כל גופו אפילו אינו רוחצו בבת אחת אלא אבר אבר, וכן אפילו להשתטף אסור, דבמים שהוחמו ביו"ט אסור לרחוץ בכל גווני. לתוס' הוא מראויותיה ולהרמב"ם הוא מדרבנן, וי"מ שאסור להתוס' להחם אפילו לצורך חולה שאין בו סכנה ולהרמב"ם שרי, ואינו מותר כ"א ע"י שטני. ולדוחין דיו ורגליו מותר אפי' אם חימם המים כדי לרחוץ כל גופו. רחיצת שאר אברים שאינם בכלל פניו ידיו ורגליו (בשבת בחמין שהוחמו בערב שבת, וביו"ט בחמין שהוחמו ביו"ט), יש להקל לטבילת מצוה, ויש להסתפק אם אף לרחיצת רשות, ויש אוסרין, ולהחם ביו"ט לצורך זה הרבה ראשונים אוסרים, ויש מקולין, ובחשש איסור תורה אין להקל.

לצורך תינוק או חולי האם מותר לחמם?

אבל מותר לרחוץ תינוק במים שהוחמו על ידי ישראל ביו"ט, כגון שעבר וחממו, או שהחם לצורך שתיה או פניו ידיו ורגליו דשרי, ולגדול אסור אף בכה"ג לרחוץ ביו"ט ואף להמתירין רחיצה בחמין שהוחמו מעיו"ט, ודוקא בקטן שרגילין לרחצו בכל יום, ותלוי לפי ענין הקטן, אבל כל שרגילין שלא לרחצו ב' או ג' ימים אסור. אבל אסור לחמם לצרכו אפילו על ידי נכרי, ואפילו לגבי תינוק דהוא רביתו וצריך לבריאותו אינו נחשב ע"ז שוה לכל נפש, מיהו במקום חולי קצת יש להתיר, אבל כשצריך להם לבשל או להדיח או מותר להרבות בשבילו שישאר גם לקטן לרחיצה, ובלבד שלא יסוף מים בקדרה לאחר שהעמיד אותה על האש רק שיקח מתחלה כלי גדול, ואף דבאופן זה גם בשביל גדול היה מותר להרבות מים ללא תועלת הוא דא"כ יהא אסור לרחוץ במ, דאפילו אם החימם היה על היתר לגמרי כגון לשתיה לכד ג"כ אסור לרחוץ במ כל גופו.

האם מותר לתת מטפחת בעת רחיצת התינוק?

מה שנותנין מטפחת בעריבה תחת הקטן בעת הרחיצה יש בזה איסור כיבוס, ויש ליהרר עכ"פ שיהיו המטפחת נקיים מכובסים מכבר, דבלא"ה אין להקל ליתנם לתוך המים כ"א ע"י עכו"ם, ואפילו אם הם נקיים ומכובסים טוב שיתנן לתוך המים ע"י עכו"ם אם באפשר.

האם מותר לרחוץ ביו"ט במים שהוחמו מאתמול?

במים שהוחמו מעיו"ט מותר לרחוץ כל גופו אפילו כאחד, מיהו דוקא חוץ למרחץ, אבל במרחץ אפילו בבית החיצון אסור, ולא הותר שם אלא להשתטף בהם, ויש אוסרים בכל ענין וכן נהגין, ודוקא כל גופו כאחד אבל אבר אבר לכריע מותר לרחוץ, ואפילו להשתטף באותן חמין אסור לדעה זו. מיהו לענין תינוק מקילינין ביו"ט יותר מבשבת ומותר לרחצו אפילו בחמין שהוחמו ביו"ט וכ"ש בחמין שהוחמו מעיו"ט, אכן בתינוק שאין מורגל כ"כ אף בימי החול ברחיצת כל הגוף אף בהוחמו מעיו"ט יש להחמיר, ולעת הצורך יש להקל. ורוב הפוסקים ס"ל כדעה הראשונה אלא שנוהגין לאסור ואין לשנות המנהג.

אשה האם מותרת לטבול ביו"ט?

אשה שחל טבילתה ביו"ט צריך ליהרר שלא יהיה במקוה רק פושרין דאל"כ אסור לטבול בה, וכ"ז אם הוחמו המים מעיו"ט, אבל ביו"ט אסור להחם ע"י ישראל וע"י עכו"ם יש להקל, רק במקום שנהגו לאיסור אין להקל, וכ"ז להחם בליל יו"ט ב', אבל להחם ביו"ט א' לצורך ליל ב' אין להקל כלל, אם לא שהישראל יקח מהמים לשתות מהם קאפע או להדיח כליו דבזה מותר מדינא, ואף שהוא עושה הערמה מ"מ ע"י עכו"ם ולצורך מצוה אין להחמיר, ורק שצריך ליהרר בכ"ז שלא להוסיף אח"כ מים להיורה אלא בתחלה ימלא כל היורה מים כפי השיעור הצריך לו, ואף בזה אין להחמיר רק כשמיחם העכו"ם ביו"ט א' לצורך ליל ב', אבל כשמיחם בליל ב' גופא ע"י עכו"ם אין להחמיר בזה.

האם מותר לעשות מוגמר ביו"ט?

אין עושים מוגמר דהיינו לפזר מיני בשמים על הגחלים של עץ אפילו אם הובערו לצורך אוכל נפש, וכ"ש אם הבעיר הגחלים בשביל זה, וע"ז גחלים של מתכות מותר לפזר בשמים להרית, אכן הרא"ה כ' דקולא זו לא הוי כ"א לגבי עישון פירות ולא לענין להרית, וצ"ע, ואף בגחלת של חרס אסור בין להרית ובין לגמר הבית או הכלים, ודוקא כשעושה זה ביו"ט, אבל מותר ליקח מעיו"ט כלי של ברזל מלא נקבים ומעשנין אותה בבשמים ופוקקין הנקבים, ולמחר פותחין הנקבים והבית מתגמר מאליו, ושרי לעשות כן אפילו בשבת. אבל אם עושה כדי ליתן ריח טוב בפירות למתקן לאכילה מותר, ואפילו טובים כך אלא שרוצה למתקן יותר שרי אפילו אם מפזרין על גבי גחלת של עץ, וי"א דדוקא אם הגחלים הובערו מכבר לצורך אונ' לקדרה וכה"ג, אבל אסור להבעיר עצים לכתחלה כדי לפזר מיני בשמים תחת הפירות ע"ג גחלתן. ואסור לסחוף כוס מבושם על הבגדים משום דמוליד בהן ריחא, ואפילו בגד שמרית כבר אין ליתן עליו כדי שיריח יותר, ומ"מ אתרוג שהיה מונח מעיו"ט על הבגד ונטלו ממנו מותר להחזירו. וה"ה דאסור ליתן ביו"ט דבר המרית לתוך המים כדי שיריחו.

האם מותר להעלות עשן ביו"ט?

לענין שתיות טיטון ביו"ט יש אוסרין והרבה מקולין, ורק שצריך ליהרר מכובי שלא להבעיר מנייר ורק משלהבת, וגם מנחלת מותר דהיינו לקחת נחלת בוערת ומיר שהדליק הטיטון ישליכנו בחזרה על האש בענין שלא יהיה כיבוי כלל, וגם שלא לכסות במכסה שאינו מנוקב, ושלא להרבות עוד טיטון בעוד שהתחזקו בו, וגם בניגארין רגילין בחול להסיר הנשרף כאצבע או לרחוץ בקיר יש ליהרר בזה ביו"ט, ויש שנהגו להחמיר ביו"ט ראשון וכשני יש לה ריה ולהקל ביו"ט שני וכן נהגין לעשות, ומ"מ הנהגין להקל אף ביו"ט ראשון אין למחות בין דין ורק שיהיו בענין כיבוי, וכ"ז דוקא באותן מקומות שהעולם רגילין בזה והוא דבר השוה בכל נפש דאל"ה מדינא אסור, ואפילו במקומות שרגילין הכל בזה ואין איסור מצד ההבערה עכ"פ יש להוזהר ולהזהיר להעם שיהיו וזהירן מתשש כיבוי.

בימינו שהרופאים בכל העולם קבעו שהעישון מזיק לבריאות האם יש היתר לעשן ביו"ט?

הגנה בעצמך...



התלכתא דיומא

לימוד שבתון עירך ארוז עם משנה ברורה

כל הזכויות שמורות המחזור לתינוק מ' וי"ט © מתחילת תשס"ג



זכות הלימוד

דפי שיעורים וטבלאות

משנה ברורה

מן סימן תקי ט עד סימן תקיב סעיף א

א' אלול

מחזור שנתיים

חלק ב'

1800 466-7593

www.HilchusOyomo.org

כל הזכויות שמורות
ואסור להתייחס בלי רשות
© מהדורת המפעל



הלבנת דיומא

סימן תקי"ו - שו"ע סעיף ט
המוליך את התבן



אלא נוטלה בידו



לא יפשיל את
הקופה לאחוריו



ישא אותן על גבו מאחוריו



שו"ע סעיף י
וכן משאות שדרכן
לישא אותם במוט,



ישא אותן בידו לפניו



ושדרכן להנשא על הכתף



ישא אותן על כתיפו



סימן תקי"ז - שו"ע סעיף י
ושדרכן לישא אותן מאחוריו

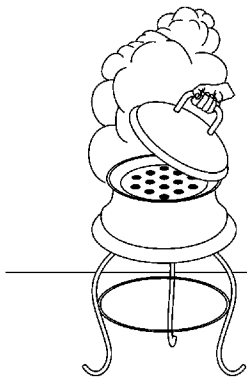

מ"ב ס"ק כג
אבל מותר ליקח מעיו"ט כלי של ברזל
מלא נקבים ומעשנין אותה בשמים
ופוקקין הנקבים ולמחר פותחין הנקבים
ונמצא הבית מתגמור מאליו

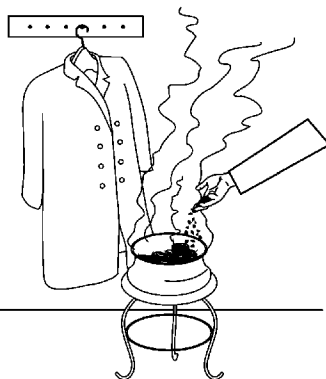

סימן תקי"א - שו"ע סעיף ד
אין עושין מוגמר דהיינו לפור מיני
בשמים על הגחלים, בין להריח ובין
לגמר הבית או הכלים



שו"ע סעיף יא
אבל מביא
במטפחת ובחיקו

לומד נכבד! - הננו בזה להבהיר
שהציורים אלו נעשו כפי הבנתנו בדברי
המשנה ברורה, - ואם דעת הלומד נוטה
אחרת ורואה איזה שגיאה בהציורים, -
או שיש לו איזה הארה או הערה, נא
שיואל בטובו להודיענו מזה, ולזכות
את הרבים,

הגהות אלו יתקבלו אך ורק ע"י הפעק"ס
אם ברעת הקורא שצריכין לעשות ציור
על איזה דבר במקום שלא עשינו ציור,
נא להודיענו גם מזה, ואם ביכלתו
לשלוח גם הציור שחושב שצריך להיות
שם, - ואי"ה במהדורת הבא יוצג על
מקומו, ויזקף לזכותו.

ציורים אלו הם בפירוש לא לפסוק מזה
הלכה למעשה, ולא נעשה רק להקל על
הלומד בשעת לימודו להבין דברי
המשנה ברורה, ולהלכה למעשה צריכין
לעיין בפנים המשנה ברורה,

בכל הכבוד, הנהלת המפעל

לאיזה גוים אסור לבשל ביו"ט?

אין מבשלים לצורך כותים ביו"ט, וה"ה כל מלאכות שמותר לעשות בשביל ישראל בשביל נכרי אסור, ולצורך קראיים יש אוסרין ויש מתירין, ומומר לעכו"ם או לחלל שבת בפרהסיא דינו כעכו"ם. הוצאה לצורך נכרי ובהמה להמחבר לצורך בהמה מותר ולצורך נכרי אסור.

האם מותר להזמין ולשלוח לגוי ממה שבישל ביו"ט?

אסור להזמין שמא ירבה בשבילו, ואינו מועיל מה שכבר הבינו כל צרכי סעודה, ואפילו יהיה לו ע"י איבה אסור, אם לא שהענין נוגע לבטול שמחת יו"ט יש להקל להזמין לאכול ממה שהכין לעצמו, ודוקא להזמין לביתו, אבל לשלוח לו לביתו ע"י כותי שרי היכא דאיכא משום דרכי שלום ואפילו דרך ר"ה, אבל לא ע"י ישראל כשיש איסור טלטול לבית העכו"ם אפילו אם הוא רק כרמלית, אבל אם העכו"ם דר תוך הרחוב שהוא מותר לטלטל שם גם על ידי שליח ישראל מותר, ודוקא אם שולח לו ממה שהכין לעצמו, אבל אם הרבה בשבילו אפילו באותה קדרה שבישל ג"כ לעצמו אסור.

האם יש היתר להוסיף בבישול בשביל הנכרי?

מה שמשלחין ביו"ט דורון לנכרי שרוצה לכבדו ומוסיפין בשבילו שלא כדין הם עושין, ולא מבעיא שאסור לאפות בשבילו חלה אחת וכדו', אלא אפילו מה שמרבין לבשל בשבילו דגים כשמבשל ביחד גם לצורך עצמו אסור, וכ"ש אם הניח עבור הנכרי אחר שכבר הונחה המחבת על האש דאסור, ויש מקילין כשמבשל ביחד גם לצורך עצמו, ובמקום איבה או הפסד ממון אפשר שיש לסמוך ע"ז.

גוי הבא מאליו האם מותר ליתן לו לאכול?

אבל עבדו ושפחתו, וכן שליח שנשתלח לו, וכן כותי שבא מאליו אף אם הוא אדם חשוב, מותר להאכילו עמו ולא חיישינן שמא ירבה בשבילו, ודוקא שבא אחר שכבר הכין סעודתו, וי"א דאם הוא אדם חשוב צריך שיאמר לו הישראל קודם שמאכילו אם יספיק לך במה שהכינו לעצמנו בא ואכול, וי"א דאם בא מאליו והישראל נותן לו לאכול בלי הזמנה והפצרה שיאכל אצלו מותר, אפילו כשאוכל עמו על שולחנו, אבל אם להפציר בו שיאכל אצלו אע"פ שבא מאליו אסור. ומותר להרבות בשביל עבדו ושפחתו באותה קדירה שמבשל בה לעצמו, אך צריך ליהרר שלא יאמר בפירוש שמבשל בשבילם, אבל בעכו"ם הבא מאליו שהוא מכובד אצלו דוקא כשנותנו ממה שהכין עבור עצמו, אבל להרבות בשבילו אפילו בקדירה אחת אסור. ולענין בהמה יש להקל בקדרה אחת כשמבשל

בשביל עצמו להרבות גם כשבילה אף כשאין לו במה לפייסה בד"א.

האם מותר גם להוסיף בבישול או באפי"ן?

ודוקא בב"א דחד טרחא הוא, אבל להוסיף אח"כ בשר בשביל עבדו ושפחתו אסור, אלא א"כ יש לו מאכלים אחרים שיוכל לפייסם בם ונמצא שכל הבשר היה ראוי בשביל ישראל, ואז מותר ליתן להם לאכול מזה. ופת אין להתיר אפילו אופה בתנור אחד, א"כ יוכל לפייסן בדברים אחרים ונמצא שכל הפת ראוי בשביל ישראל, ואז מותר ליתן גם להם לאכול ממנו, ובתנור אחר או בקדרה אחרת אפילו יוכל לפייסן אסור, וכל היתר הפת אינו כ"א בתנורים שלהם, אבל בתנורים שלנו אפילו בשביל ישראל אין לאפות יותר ממה שצריך לו, אכן לעת הצורך יש להקל גם בתנורים שלנו.

אפה לבני החיל האם מותר ליתן מזה לתינוק?

בני החיל של כותים שנתנו קמח שלהם לישראל לאפות להם פת, אם אינם מקפידים כשישראל נותן ממנו לתינוק מותר לאפות להם, ואם הוא אופה פתין גדולים דבוראי יקפידו אם יתן פת שלם לתינוק ורק לפרוס קצת ממנו וא"כ באותו פת גופא חציו אופה בשביל עכו"ם, אפשר דכיון שא"א לו ליקח המעט עבור התינוק אם לא יאפה כולם שרי, אכן מהמאירי משמע דיש להחמיר, וצ"ע. וי"א דלא שרי א"כ נותן ממש לאכול ולא ע"י שיכול ליתן. וה"ה אם הישראל נותן להם הקמח מחוק המלכות, אלא שאין הישראל רשאי לאפות מקמח פת אחת לתינוק א"כ יאפה להם כל הפת, מותר לאפות להם ביו"ט ע"י שיתן פת אחד מהם לתינוק, ואין לסמוך על קולא דנתנית פת אחת אלא בכה"ג שהוא שעת הדחק.

איזה מלאכה מותר לעשות בשביל בהמה וחיה?

אסור לבשל ולאפות לצורך כלבים אפילו כלבים דמוזנותיהם עליו ומכ"ש כלבים של הפקר, ולא דוקא כלבים אלא ה"ה שאר בהמה חיה ועוף אסור לעשות שום מלאכה עבורם, אבל מותר לטלטל מוזנות וליתן לפניהם. אבל אסור להוציא בשבילן מרשות לרשות אפילו להוציא מרה"י לכרמלית, ובפרמ"ג משמע דלכרמלית שרי, וע"י עכו"ם שרי, אפילו דרך ר"ה. וכן אסור לגבל המורסן לעופות כ"א ע"י שינוי, וצריך גם ביו"ט השינוי המבוואר בשבת. ומותר להרבות בשביל הכלבים או שאר בהמה וחיה אפילו לא היו מוזנותיהן עליו באותה קדירה שמבשל בה לעצמו, אפי"ן אין לו דבר אחר שיוכל ליתן לכלבים אם היה רוצה, אבל בקדירה אחרת בשבילן אסור בכל ענין, וי"א דאם היה לו ד"א במה לפייסן אפילו קדרה אחרת שרי להרבות בשבילן אם המאכל הזה ראוי לעצמו.

הגנה בעצמך... הקוראין לעכו"ם לעשות איזה מלאכה ביו"ט ונותנין לו ממאכלי יו"ט, איזה מאכל מותר ליתן לו?



זכות הלימוד



כל הזכויות שמורות
המחזור לזמניקם מל ירוש
עם משנה ברורה

ביצה שנולדה ביו"ט מה דינה?

ביצה שנולדה ביו"ט אפילו מתרנגולת העומדת לאכילה דליכא בה מוקצה אסור אפי' ליגע בה כיון שמתנועע, וי"א דגם בביצה דוקא טלטול אסור אבל נגיעה בעלמא שרי, וכ"ש שלא לאכלה, ואם נתערבה אפילו באלף כולן אסורות באכילה ובטלטול. ספק אם נולדה ביו"ט או בחול אסורה, ואם נתערבה באחרות יש להחמיר, ויש מקילין דבטל כיון דהוא מילתא דרבנן, אבל אם היה זה ביו"ט שאחר שבת דהוא ספק דאורייתא אין להקל בנתערבה, ובמקום הפסד יש לסמוך עלייהו.

ביצה שנולדה ביו"ט שנתבשלה באחרות מה דינה?

ביצה שנולדה ביו"ט שנתבשלה בשוגג עם בשר ותבשיל, אם יש ס' כנגדו הכל מותר בין שהיתה הביצה שלמה וקלופה, [דאם לא היתה קלופה היה מותר אפילו בדליכא ס' כנגדה, בין שנתבשל עם בשר ותבשיל ובין שנתבשלה עם ביצים אחרות], ובין שנטרפה ונתערבה עם התבשיל, חוץ מן הביצה אף שעדיין שלמה, ואפ"ה דוקא כשנתבשלה עם בשר שרי, אבל עם ביצים אחרים אף שהוא מכיר אותה ביצה מ"מ אסורים כל הביצים, אפילו כשהם עדיין בקליפתן, וי"א דכיון שהוא רק טעמו בלבד ולא ממשו של איסור בטיל אפילו בדבר שיש לו מתירין, ובמקום מניעת שמחת יו"ט יש לסמוך ע"ז, [ודוקא בפליטה ולא בנימוח], ואם היה במזיד לא מהני ליה הבטול אף באיסור דרבנן. אבל אם לבנו בו התבשיל וכיוצא בזה מידי דלחזותא וטעמא עביד לא בטיל, ובעיני דוקא תרוייהו חזותא וטעמא, וי"א דהכונה לחזותא או לטעמא.

האם מותר ליתן כלי על הביצה?

מותר לכפות עליה כלי כדי שלא תשבר ובלבד שלא יגע בה הכלי, אבל אסור ליתן תחתיה כלי בעת שהתרנגולת מטילתה שתפול בו דמבטל כלי מהיכנו.

נולדה ביו"ט ראשון מהו ביו"ט שני?

אם נולדה ביו"ט ראשון מותרת בליל יו"ט שני בשני יו"ט של גליות, אבל בשני יו"ט של ר"ה, וכן בשבת וי"ט הסמוכים זה לזה בין שהוא יו"ט אחר שבת או שבת אחר יו"ט, נולדה בזה אסורה בזה עד הערב, י"א דאינה אסורה אלא מר"ס וי"א דהוא דאורייתא וצ"ע, ובספק אם נולדה ביו"ט ראשון מותר אף ביו"ט שני של ר"ה, ויש מחמירין. ואם יו"ט ביום א' ב' ונולדה בשבת שלפניהם מותר ביום ב' של גליות, לאפוקי אם יו"ט היה ביום ש"ק וביום א' אסור ביום ראשון אף שהוא יום שני של יו"ט דשמא היום קודש, ולאפוקי של ר"ה דשניהם הם כיום אחד ארוך אף ביום שני אסור, וה"ה אם חל ר"ה ביום ה' וי"ז ונולדה ביום ה' אסור מהאי טעמא אף בשבת, לגומעה חיה ואף לטלטלה אסור.

מצא ביצים ביו"ט בבוקר אימתי נולדה?

ביצה שיצאה רובה מעי"ט וחזרה ואח"כ נולדה ביו"ט מותרת, לפיכך אפילו בדק בקינה של תרנגולת עי"ט סמוך לחשיכה ולא מצא בה ביצה, ולמחר השכים קודם עלות השחר [דאם לאח"כ תלינן שהיום ילדה] ומצא בה ביצה מותרת, והוא שיש תרנגול זכר תוך ס' בתים ואינו מפסיק נחר שאין בו גשר, שאם לא כן אפשר שתלד בלילה ואסור. אבל אם לא בדק מעי"ט והשכים קודם עמוד השחר ומצא, אפילו ליכא זכר בהדה שריא שאנו תולים שמאתמול נולדה, אבל אם לאחר עמוד השחר מצא אסור מספק.

עכ"ם שהביא ביצים אימתי תלינן זמן לידתם?

בלא זכר רובן יולדת ביום, לפיכך מותר ליקח ביצים מן הנכרי בליל ראשון של יו"ט דתלינן שמעי"ט נולדו, וכן בליל שני של שני ימים טובים של גליות, אבל אם הביא ביום אפילו ביו"ט שני של גליות אסורה דשמא היום נולדה. אבל לא בליל שני של ר"ה ולא בליל יו"ט שאחר השבת ואפילו אם חל יו"ט שני אחר השבת. ודוקא שאין העכ"ם מספר כלל אימתי נולדה, או שמספר שנולדה קודם ואינו לפי תומו, כגון לאחר ששאלו ישראל אימתי נולדה משיבו שקודם ר"ה או קודם שבת.

עכ"ם מסל"ת שנולדו מאתמול האם נאמן?

א"י המביא ביצים ביו"ט ראשון ומסל"ת שנולדו מאתמול מותר לסמוך עליו, ודוקא דלא ידע הנכרי דביצה שנולדה היום אסורה לישראל, דאם ידע אף שהוא מסל"ת אינו נאמן כשהביצים הם שלו, אבל אם הביצים הם של ישראל והעכ"ם מסל"ת שנולדו מעיו"ט, אע"פ שהוא יודע שביצה שנולדה היום אסורה לישראל מותר לסמוך עליו. ודוקא ביו"ט שחל באמצע השבוע, אבל ביו"ט שחל באחד בשבת שיש לחוש שנולדה בשבת ואסור מדאורייתא ביו"ט אין נכרי מסל"ת נאמן, וי"א דאפילו נולדה בשבת ליכא איסור דאורייתא לאכלה אלא עיקר החשש שמא נולדה היום ונגמרה מאתמול במעיה ושבת הכין ליו"ט ואסור מה"ת, ולפי"ז אם הביאה ביום א' קודם עמוד השחר דליכא למיחש שמא נולד בלילה ועכ"ם מסל"ת נולד מע"ש שרי.

במדינותינו האם עכ"ם מסל"ת נאמן?

במדינותינו ששכיחי הרבה ביצים ומביאים הרבה בבת אחת ודאי רוב מהביצים שמביאים למכור הם מהנולדים מכבר וע"כ נאמן הנכרי כשמסל"ת ואומר שנולדו קודם שבת, והמיעוט הם בטלים ברוב, ואפילו לוקח הרבה ביצים שרי דמה"ת חד בתרי בטל, ואפשר דבזה יש להחמיר לאכול כ"א בפ"ע. ולהגרו' בלא לפ"ת אין להקל. ודוקא כשמביא העכ"ם הביצים לבית ישראל, ואם הולך הישראל לבית העכ"ם ליקח ביצים יש אוסרים, ובמדינותינו שמצוי הרבה ביצים בבת אחת יש להקל לכו"ע. ודוקא ביו"ט ראשון, אבל ביו"ט שני אפילו ר"ה שחל ביום השבת וביום א' והביא העכ"ם ביום א' נאמן במסל"ת דאינו אלא דרבנן.

הגנה בעצמך... מי שיש לו שכן נכרי האם מותר לזוות ממנו ביצה ביו"ט?



ל"בחד שחזן עירק ארז
עם משנה ברורה

כל הזכויות שמורות
המחבר לזכויותיו מ"ל וי"ח
© מתחילת המאה



זכות הלימוד

מה אסור ליקח מנר הדלוק?

אסור להטות הנר כדי להרחיק השמן מן הפתילה ויכבה מהר, ואצ"ל שאסור להסתפק מן השמן שבנר בשעה שהוא דולק, ואם לוקח שמן כדי לאכול מותר, ויש אוסרין וצ"ע למעשה, ו**חתיכות חלב או שעה המונחות בנר מותר ליקח אחת מן החתיכות הרחוקות מן הפתילות**, וכן אסור ליקח פתילה מנר הדלוק אפילו ליתנה בנר אחר שהרי כשמוציאה מיד הוא מכבה אותה, וה"ה לאותו נר גופא, וע"כ הלאמפי"ן שלנו בעת שמתמעט הנפט יש שנוהגין להתיר השרוי"ף ולהגביה אותו מעט עם הפתילה ושופכין לתוכו הנפט, צריכין עכ"פ לזוהר שלא יוציאו לגמרי הפתילה מן הנפט, אלא יהיה תחוב קצה הפתילה במעט הנפט שיש שם בשולי הלאמפ, דבאופן זה עכ"פ לדעת הט"ז שרי, וגם באופן זה אין היתר ברור כ"כ, ואין למחות ביד המקילין דיש להם על מי לסמוך, אבל להגביה את הפתילה לגמרי מן הנפט בודאי אסור, ורק אם כלה הנפט לגמרי ולא נשאר רק לחות הפתילה אז אין איסור בהגבתה כשהוא דלוק.

האם מותר לעשות תחבולות שיתמעט השמן?

בד"א כשמוציאה לגמרי מן השמן, אבל מותר להוציא מקצתה העליון חוץ לשמן כדי שתאחז האור בזה המקצת, ואם אינו יכול לאחוז בפתילה להוציא מקצתה חוץ לשמן, מותר להגביה הנר מעט כדי שיתלק השמן מעט לאחוריו ויוכל לאחוז בפתילה ולהוציא מקצתה, ואח"כ יחזור ויקרב השמן אל האש כמו שהיה, ויש מחמירין, והנהג כהמקילין אין למחות בידו, ואף אם לא יחזור ויקרב השמן להפתילה ג"כ אין לאסור. ויש שרוצים להורות מזה קולא בלאמפי"ן שלנו בעת הדלקה לעשות ביו"ט כמו בחול, שדרך הוא להוציא הפתילה ולהדליקה ואח"כ להמשיך הפתילה לתוכה ע"י השרוי"ף הנעשה לזה ולהעמיד הזכוכית עליה ואח"כ מוציאה לחוץ, אבל באמת אינו כן ואסור, ומה שאמרו שהוא לתועלת הלא אפשר לצמצם בתחלה להכניס לתוך המאשינקע את האור ולהדליק שם הפתילה, ולא להוציא הפתילה לחוץ להדליקה ואח"כ להורידה ולהמשיכה למטה.

האם מותר לגרום הכיבוי ע"י הוספת נר?

מותר להוסיף פתילות לנר דולק כדי שיבעיר הרבה ויכבה במהרה, וה"ה דמותר לכפול נר שעה הדלוק ולהדליק גם ראש התחתון כדי שישרף במהרה, ואם מכויין שיכבה אורה לאו לכו"ע הוא רק לדעת המתירין וראוי להחמיר בזה, וממילא לכפול נר של שעה הכתוב מקודם ג"כ יש להחמיר. וכן אסור להטות מעט נר הדולק כדי שיתך השעוה ויחזירו למעלה וכן כמה פעמים עד שיכלה וישרף במהרה. אסור לחמם נר של שעה ולדבוק בכותל או במנורה.

האם מותר לכבות דליקה בבקעת או בקדירה ביו"ט?

אסור לכבות דליקה ביו"ט אפילו אם רואה ביתו שנשרף אם אין שם סכנת נפשות, ואפילו אין לו בית אחר לדור שם וימנע משמחת יו"ט. ואין מכבין הבקעת ואפילו כדי שלא יתעשן הבית, או הקדירה אף שאין לו מקום אחר להעמיד הקדרה, וכ"ש אם כונתו לכבות בשביל שחם עליו שלא ישרף כולו אף שדעתו שישאר לבשל בו עוה"פ באותו היום אסור. וי"א דוקא אם אפשר להציל הקדירה מעישון בלא כיבוי, כגון שיכול לעשות אש במקום אחר ולהעמידה שם, או שיש לו מקום להשליך הבקעת לחוץ, אבל אם א"א להציל או לבשל הקדירה בענין אחר רק שיכבה מותר לכבות, ואם האש גדול ומקדיח להתבשיל וצריך להסיר משם קצת אף שעיי"ז בודאי יכבה האש מהן שרי.

האם מותר לכבות הנר ביו"ט לצורך תה"מ?

אסור לכבות הנר כדי לשמש מטתו ואפילו אין לו בית אחר להוציא שם הנר, וגם אין לו ממה לעשות מחיצה להפסיק, ולא כלי לכפות על הנר ואפילו היא בעילת מצוה, וי"א דמותר לכבות אם אין לו עצה אחרת ורק שאין מורין כן לאחרים, ואין לסמוך ע"ז להקל, ורק ביו"ט שני של גלויות י"א דיש להקל בזה, ויש מחמירין אף ביו"ט שני, ובודאי מהנכון להחמיר בזה, אם לא כשיצרו מתגבר עליו או ליל טבילה, או יש לסמוך על המתירין ביו"ט שני לכבות, ואם יכול להדביק הנרות לעשותן כאבוקה כדי שידלק מהר לא יכבה, וכן יוכל להעמיד הנר במים וכשיגיע שם ממילא יכבה, כ"ז יש להתיר ביו"ט שני לצורך תה"מ.

האם מותר לכבות דליקה בבית ביו"ט?

וכן בבית אם ישרף הבית לא יהיה לו מקום לאכול שם ויפסיד סעודתו, אף שעצם הסעודה יכול להציל בלי כיבוי רק שלא יהיה לו מקום לאכול, או שישרפו כלי אכילה ולא יכול להשיג כלים אחרים לסעודתו מותר לכבות, ואם יכול להשאיל אסור. אבל אם יתקלקל סעודתו המוכנת ע"י השריפה אז אפילו היה מוצא אח"כ מקום לאכול ג"כ שרי לכבות. ואם ימצא מקום לאכול אפילו בבית עכו"ם אסור לכבות ובא"ר מסתפק בזה. אבל אם יש לו בית אחר לאכול שם אסור לכבות משום הפסד ממונו, ובעישון הבית אף אם אין לו בית אחר לכו"ע אסור לכבות, ובזה"ז שאנו שרויים בין הנכרים דיש חשש סכנת נפשות מותר לכבות אפילו בשבת.

הגנה בעצמך... אש שעל הכירה המקדיח תבשילו ביו"ט האם מותר להקטינו?
 Sponsored By: DollarPhone
 זכות הלימוד

הלכתא דיומא
 כל הזכויות שמורות
 האתר לזמינות מלא וישת
 © מתחלת ומסגרת