

קונטרס

# דפי עזר

ללימוד שו"ע עם משנה ברורה לפי סדר הלוח "הלכתא דיומא"

■ מחזור שינה אחת ■

כולל בתוכו:

דפי חזרה

דפי ציורים וטבלאות

דפי סיכום

ואתחנן תשע"א לפ"ק

יוצא לאור ע"י  
מפעל הלכתא דיומא



נתחייב ממציקיו לאיזה עונש והוצרך לקיים צריך להשלים כל התעניות שקיבל עליו ולא דוקא אותו יום משום דהתחיל להתענות אלא אפילו אם קיבל על עצמו כמה תעניות בשביל אותו דבר מחוייב להשלימם וכן שארי נדרי צדקה שקיבל עליו בשביל שיחיה פלוני אף אם מת צריך לקיים ודוקא בשלא נדר כלשון תנאי אבל אם אמר אם יחיה פלוני אתענה או אתן כך וכך לצדקה ומת אינו מחוייב להתענות וליתן. אבל צבור שמתענין על שום דבר ונענו קודם חצות לא ישלימו אבל בהתענו בשביל חולה שיתרפא ומת אפילו צבור חייבין להשלים אף שמת קודם חצות ויש מקילין בצבור אף בכה"ג.

**אם כבר עברה הצרה קודם קבלת התענית האם צריך להתענות? יחיד שמתענה על צרה ונודע שקודם קבלת התענית כבר עברה א"צ להשלים אבל אם עברה אחר קבלת התענית אף שלא התחיל עדיין להתענות צריך להשלים, וה"ה לצבור ששמעו אפילו אחר חצות שקבלו התענית בטעות א"צ להשלים וכ"ש קודם חצות, ובה אין שייך לת"ח ורוב צבור להחמיר אם לא שכבר העריב היום ביותר.**

**נדר להתענות וחל שבתות וימים טובים ביניהם האם מתענה? יחיד שקבל עליו תענית כך וכך ימים ואירע בהם שבתות וימים טובים או ר"ח חנוכה ופורים או ערב יוה"כ אם קבלו בלשון קבלת תענית בעלמא אין צריך התרה ואם קבלו בלשון הרי עלי שאמר הרי עלי אכילת יום פלוני קונם צדיק התרת חכם אבל בשבועה שנשבע להתענות בימים אלו אינו חל, ואם אמר הריני נודר להתענות יום אחד לא מקרי נדר ולכן מי שאמר הריני נודר להתענות ב' וה' כל ימות השנה א"צ להתענות בר"ח וא"צ התרה. וכשצריך התרה יראה להתיר כדי שלא יהיה מחוייב להתענות ואם לא התיר והתענה צריך למיתב אח"כ תענית לתעניתו וכשמתיר לו ממילא הותר כל הימים. ואם גזר תענית על הצבור בא"י והתחילו להתענות ואירע בהם אלו הימים חל גזירתם בדיעבד. מי שנדר להתענות סך ימים ואמר חוץ מ"ט אין חנוכה ופורים ככלל ואם אמר שדעתו היה עליהם הולכים אחריו ואין מחוייב להתענות אבל ערב יוה"כ ככלל.**

**האם מותר להתענות אם הוא חלש? היושב בתענית אם יכול לסבול התענית נקרא קדוש ואם לאו כגון שאינו בריא וחזק נקרא חוטא. ודוקא כשמתענה משום תשובה על עונות שאדם דש בעקביו אבל בעונות הידועים המבואר ברובן ובכתבי האר"י כמה ימים צריך להתענות עליהם בזה צריך להתענות אפילו לא מצי לצעורי נפשיה. ואם באמצע אכילתו בעוד שהוא מתאוה לאכול מושך ידו ממנו זה נחשב ג"כ לסיגוף ומתכפרים עונותיו. וכשאדם רוצה להתנרב תענית טוב יותר שיקבל תענית מן הדבור ממה שיקבל עליו מן האכילה.**

**ת"ח ומלמדים האם מותרים להתענות? ת"ח אינו רשאי לישב בתענית אפילו אם יכול לסבול התענית מפני שממעט במלאכת שמים אלא אם כן כשהצבור מתענים שלא יפרוש עצמו מהם, ומי שתורתו אומנתו נקרא ת"ח לענין זה אף בזה"ז, ומלמדי תינוקות דינם כת"ח. וכ"ז בשאין לו עונות ידועים אבל ביש לו עונות ידועים שצריך להתענות עליהם גם ת"ח צריך להתענות ואפילו היכי שקשה לו התענית ומ"מ א"צ לסגף עצמו כ"כ בתענית וילמוד יותר ממה שהיה רגיל.**

**קטן וקטנה שקיבלו להתענות האם צריכין להתענות? קטן בן י"ג שנה ויום אחד וקטנה בת י"ב שנה ויום אחד שקבלו על עצמן תענית נדרין קיים [אפילו אין יודעין לשם מי נדרו דאם יודעין נדרין חל מה"ת בשנה אחת מקודם בקטן משנעשה בן י"ב ויום אחד ובקטנה משנעשת בת י"א ויום אחד] ואין האב יכול להפיר נדרי בתו אלא עד שתהא בת י"ב שנה וששה חדשים וצריך שיאמר לה דוקא בלשון הפרה ומכאן ואילך נעשית בוגרת ואינה ברשותו ואפילו השנה י"ג היא שנה מעוברת כיון שהגיע הששה חדשים הוי בוגרת, והאב נאמן לבר על שנותיהם אפילו הוא קטן מאוד לפי הנראה ואחר אינו נאמן אא"כ יש שני עדים, ואם אין יודעין שנותיו אין נדרו נדר אם לפי הנראה בקומה שלו הוא קטן שלא הגיע לכלל שנותיו דאל"כ הוי ספיקא דאורייתא.**

**מת אביו באדר בשנה פשוטה ושנה זזו מעוברת אימתי יתענה? כשאירע יום שמת אביו או אמו באדר ובשנה שמת בו אביו לא היה השנה מעוברת ובשנים הבאים אח"כ היה השנה מעוברת י"א דיתענה באדר ב' וי"א דיתענה בראשון אם לא שמת בשנת העיבור באדר ב' דאז נוהגים להתענות בשני וכן המנהג מיהו יש מחמירין להתענות בשניהם, ואם קבל עליו בנדר להתענות יום שמת בו אביו או רבו מחוייב להתענות בשניהם, אכן אם לא קבל עליו בפירוש רק מצד מנהגא שמנהג להתענות יום שמת בו אביו ואמו א"צ להתנהג לעולם אלא כמו שנהג בפעם ראשונה כשמתרמי לו השנה מעוברת אכן בפעם ראשונה גופא אם בא לימלך כיצד לעשות הנכון לומר לו שיתענה בשניהם אכן אם קשה לו להתענות בשניהם טוב יותר שיברור לו יום ראשון, אכן האבילים אין צריכין ליתן לו קדיש אלא פ"א.**

**מת אביו בר"ח אדר ב' או בר"ח כסלו אימתי יתענה? אם מת אביו ביום א' דר"ח אדר ב' יתענה לשנה הבאה שהיתה שנה פשוטה ביום א' דר"ח אדר ולא בכ"ט בו דלעולם אדר של שנה פשוטה עומד תחת אדר שני של שנה מעוברת. ומי שמת אביו ביום א' דר"ח כסלו ולשנה הבאה היה חשוך חסר ור"ח כסלו אינו אלא יום אחד אם שנה ראשונה למיתת אביו השנה היא חסרה וא"כ עדיין לא הוקבע הענין עליו בנדר יקבע היא"צ בכ"ט לחודש חשוך אבל כששנה הראשונה היא ג"כ מלאה א"כ צריך ליקבע היום בר"ח [לא להתענות בו דאין מתענין בר"ח אלא להדליק בו נר ולומר קדיש] ולכן אף בשנים הבאים אחריהם אף שהם חסרים יקבע בר"ח וי"א דלעולם יקבע בר"ח והעולם נוהגין כרעה הא'.**

**מאימתי מונין יום מיתת אביו? אין צריך להתענות אלא ביום מיתת אביו דאם מת בג' ימים לאיזה חודש צריך להתענות בשנה הבאה ג"כ בג' ימים לחודש זה ואף דאינו אותו יום של ימות השבוע ולא ביום קבורה ואפילו בשנה ראשונה שהאבילות של יב"ח מתחלת מיום הקבורה אפ"ה יא"צ הוא ביום המיתה ולא מיבעי אם יום הקבורה היה למחרת יום המיתה דאז נשלם הי"ב חודש של אבילות ג"כ ביום המיתה עצמה אלא אפילו היה יום הקבורה שנים או ג' ימים אחר יום המיתה דאז נמשך האבילות י"ב חודש אחר יום המיתה מ"מ היא"צ לעולם ביום המיתה קבעין וי"א דכשיום הקבורה נמשך איזה ימים לאחר יום המיתה קבעין היא"צ בשנה ראשונה ג"כ ביום הקבורה אבל בשאר השנים לכו"ע יקבע ביום המיתה.**

**חל היא"צ בשבת ור"ח האם מתענה? אם אירע יום מיתת אביו בשבת או בר"ח אין מתענין כלל וכן בשאר ימים שאין בהם תחנון אבל להדליק נר ולומר קדיש יהיה באותו יום. וה"ה אם הוא בעל ברית א"צ להתענות ואם ירצה יתענה רק עד מנחה גדולה. טוב להתענות יום שמת בו רבו מובהק. הנודר לילך על קברי צדיקים שבמקום פלוני ונתעכב ימים רבים ואחר כך אירע שהשכירוהו ללכת שם די בהליכה זו אבל אם נדר להוציא י' זהובים בהליכה זו ואח"כ השכירוהו ללכת שם לא יצא י"ח.**

**נדר להתענות וחל תענית חובה בימים אלו האם עולין לו לחובתו? הנודר לצום סכום ימים רצופים ואפילו בעת שנדר לא אמר אלו הימים אלא אמר סתם שמקבל עליו לצום מהיום מ' יום רצופים ואירע בהם תענית חובה עולין לו. ודוקא בתענית חובה שהוא שלא ע"י נדר אבל אם היה עליו חוב ע"י נדר כגון שנדר לצום בב' וה' ואח"כ נדר לצום מ' רצופים אין ב' וה' עולה לו [אם לא שיאמר דכונתו היה שיעלה בחשבון המ' ומ"מ מי שרגיל מכבד להתענות עשי"ת ואח"כ נדר בט"ו באב להתענות מ' יום רצופים עולין לו הי' ימים בתוך חשבון המ'. מי שרגיל להתענות עשי"ת ואירע יום שמת בו אביו בין ר"ה ליוה"כ א"צ להוסיף להתענות ה' ימים לפני ר"ה ואם יום שמת אביו הוא לפני ר"ה בימי הסליחות צריך להתענות ד' ימים חוץ מיום ההוא ואם חל ביום ראשון של סליחות או בער"ה א"צ להתענות כנגדו יום אחר.**

**היה מתענה ועברה הצרה האם צריך להשלים התענית? יחיד המתענה על צרה ועברה או על חולה ונתרפא או מת או שהתענה על צרה שתעבור ממנו**

אימתי הוי היומא דהילולא של הרה"ק ר"ד הערש מרימנוב זי"ע שנפטר ביום ז' חשוון?  
בענינו...

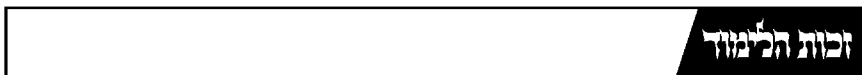

כל הזכויות שמורות  
אוסף החנינים מל ימות  
© מהמחלקת המסלול

## מילין יקירין...

(א) סימן תקע"א - שו"ע סעיף א' - מ"ב ס"ק ב'

כתבו ספרי המוסר דאם באמצע אכילתו בעוד שהוא מתאוה לאכול מושך ידו ממנו זה נחשב ג"כ לסיגוף ומתכפרים עונותיו. - וראיתי כתוב בספר אחד שכשאדם רוצה להתנדב תענית טוב יותר שיקבל תענית מן הדבור ממה שיקבל עליו מן האכילה, כי ממנו לא יהיה לו נזק לא בגופו ולא בנשמתו ולא יחלש עי"ז. - וכעין זה כתב הגר"א באגרתו שצריך האדם לייסר עצמו לא בתענית וסיגופים כ"א ברסן פיו ובתאותיו וזהו התשובה וכו'.

עוד שם מ"ב ס"ק ד'

גם ת"ח צריך להתענות ואפילו היכי שקשה לו התענית ומ"מ א"צ לסגף עצמו כ"כ בתענית וילמוד יותר ממה שהיה רגיל, - וכעין זה איתא בתנחומא אם חטא אדם ונתחייב מיתה לשמים מה יעשה ויחיה אם למוד לשנות פרק אחד ישנה שני פרקים ואם דף אחד ישנה שני דפין וכ"ז הוא לאחר ששב מדרכו הרעה דאל"ה הרי הוא כטובל ושרץ בידו -

ובביאור הלכה: וראיתי להעתיק פה מה שכתב השל"ה בשם ספר חרידים וז"ל שמצא בתוך ספרי המקובל האלקי חסידא קדישא הרב ר"י לוריא אשכנזי ז"ל בספר אחד כתיבת יד, כל מה שתמצא בסיגופים כו' לא נזכרו אלא למי שאין עמלו בתורה אבל מי שתורתו אומנתו ויודע דעת ויראת ד' לא יחלש ולא יתבטל מלימודו אך יום אחד מן השבוע יתרחק מבני אדם ויתבודד בינו לבין קונו ויתקשר מחשבתו בו כאלו כבר עומד לפניו ביום הדין וידבר לאל ית' כאשר ידבר העבד אל רבו וכן אל אביו. והעתיקו זה האחרונים. - וכעין זה כתב הח"א וז"ל דאפילו על עבירות ידועים המבואר ברקח שצריך להתענות לכפרה כמה ימים אם ת"ח הוא ותורתו אומנתו אפילו בזה"ז לא יסגף עצמו כ"כ, רק שישוב לפני ד' בלב שלם ויבכה מקירות הלב וילמוד יותר מאשר היה רגיל כי התורה היא מקוה טהרה, ונמשל לאש וכל אשר יבא באש באש יובא וטהר וימעט מכל התענוגים ויאכל רק כדי קיום גופו שלא יחלש כדי שיהיה לו כח לעבודת השם ולא ילך לשום סעודה וכ"ש לסעודת מריעות וישמור שבת בכל פרטיה ודקדוקיה ואם אפשר יתענה עכ"פ בכל שבוע יום אחד או עכ"פ כל יום בה"ב עד חצות. והעיקר הבכיה והוידוי וגדרים שלא יעשה זאת לעולם וד' יראה ללבב עכ"ל:

(ב) סימן תקע"ו - מ"ב ס"ק א'

כתב הרמב"ם: מ"ע מן התורה לזעוק ולהריע בחצוצרות על כל צרה שלא תבא על הצבור שנאמר על הצר הצורר אתכם והרעותם בחצוצרות [ועיין במגיד משנה דהכריע לדינא דלאו דוקא בחצוצרות דה"ה בשופר] כלומר כל דבר שייצר לכם כגון בצורת ודבר וארבה וכיו"ב זעקו עליהן והריעו. ודבר זה מדרכי התשובה הוא שבזמן שתבא צרה ויזעקו עליה ויריעו ידעו הכל שבגלל מעשיהם הרעים הורע להן ככתוב עונותיכם הטו אלה וגו' וזהו שיגרום להסיר הצרה מעליהם אבל אם לא יזעקו ולא יריעו אלא יאמרו דבר זה ממנהג העולם אירע לנו וצרה זו נקרת היא הרי זו דרך אכזריות וגורמת להם להדבק במעשיהן הרעים ותוסיף הצרה צרות אחרות הוא שכתוב בתורה והלכתם עמי בקרי והלכתי גם אני עמכם בחמת קרי וכו' ומד"ס להתענות על כל צרה שלא תבוא על הצבור עד שירוחמו מן השמים וכו' עכ"ל.

(ג) סימן תקע"ח - מ"ב ס"ק א'

שכיון שהתענית הוא מדרכי התשובה והכנעה, כל יחיד ויחיד מחוייב לחפש בדרכיו בעת צרתו ולשוב אל ד' [מגיד משנה וכתב הפמ"ג דמשמע מלשון זה דיש עליו חיוב להתענות.

# דפי ציונים וטיבלאות

משנה ברורה

מן סימן תקסח סעיף ו  
עד סימן תקעג סעיף א

ז' אב

■ מוחזר שינה אחת ■

1 800 466-7593

[www.HilchusaByoma.org](http://www.HilchusaByoma.org)

כל הזכויות שמורות  
ואסור להעתיקם בלי רשות  
© מהגות המספל



דיני תענית שני של גשמים. עברו אלו ולא נענו כי"ד גזרין עוד ג' תעניות על הצבור בה"ב ובאלו מפסיקין מלאכול מבע"י דבהשמ"ש שלו אסור וא"צ להוסיף יותר, ואסורים בעשיית מלאכה וברחיצה ובסיכה אלא אם כן הוא להעביר את הזוהמא וכ"ש אם יש לו חטטין בראשו דמותו ואסורים בהם בתשמיש המטה אפילו עדיין אין רעב בעולם ואפילו כליל טבילה ומתפללין בבתי כנסיות ומתחננים כבשאר תעניות שאין מוציאין לרחובה של עיר.

דיני תענית שלישי של גשמים. עברו אלו ב"ד גזרין עוד שבע תעניות ומוסיפים שש ברכות ונועלים את התנויות ובשני לעת ערב פותחין מעט שפוחת קצת דלת התנויות ואין מוציאין מה שבתנות לחוץ ובחמישי פותחין כל היום חנויות המוכרות מאכל מפני כבוד השבת אבל של שתי דיכולין לקנותו בע"ש לא, ושאר חנויות של דבר אחר נועלין לגמרי כל היום בין בב' בין בה', ואם יש לחנות שני פתחים פותח אחד ונועל אחד ואם יש לחנות אצטבא לפניו פותח כדרכו בחמישי ואינו חושש.

במה ממעטיין בתעניות אלו? כשמתענים על הגשמים ועברו י"ג תעניות אלו ולא נענו ממעטיין במשא ומתן ובבנין של שמחה אא"כ כותלו של בנין שמחה כגון בית חנות לבנו נוטה ליפול ואפילו אין בו סכנה, וה"ה לכל בנין שא"צ דאינו נעשה אלא לנוי ולהרוחה בעלמא, וגם משא ומתן אינו אסור אלא של שמחה כגון צרכי חופה לבנו, וממעטיין באירוסין ונישואין שאין מארסין אלא אם לא קיים מצות פרור"ר.

התחיל לירד גשמים באמצע התענית האם משלימין התענית? היו מתענים על הגשמים והתחילו לירד אחר הצות ישלימו אותו היום ושוב אין אומר ענינו בתפלת המנחה ולא תחנונים אחרים וי"א דכיון שנענו באותו יום אומרים הלל הגדול, ואם התחילו לירד קודם חצות אף שלא נגמר השיעור גשמים קודם חצות כיון שהתחלה היתה קודם חצות ולא הפסיק בחצות לא ישלימו אלא יאכלו וישתו ויעשו יו"ט ולערב יתקבצו ויאמרו הלל הגדול שא"א הלל הגדול אלא בנפש שבעה וכרס מלאה, ודוקא בזה שהוא אחר התפלה אבל קודם התפלה שרי ולכן אמרינן ליה בפסד"ז בשחרית בשבת, ובמקום דשכיחי שכרות אומרים הלל הגדול ואח"כ אוכלין ושותין וה"ה אם ירד קודם חצות ורצו רוב הצבור להשלים דמשלימין יאמרו הלל הגדול קודם אכילה, וחותרין מודים אחריו לך על כל טיפה וכו' ושוב אין היחיד צריך לברך ויש להתחיל קודם הודו שיר המעלות הנה ברכו וגו' ואומר מעלה נשיאים וגו'.

האם מצוה לתקוע בעת צרה? מ"ע מן התורה לזעוק ולהריע בחוצרות או בשופר על כל צרה שלא תבא על הצבור, ומד"ס להתענות על כל צרה שלא תבא על הצבור עד שירוחמו מן השמים, וי"א שאין מצוה זו נוהג רק בא"י וי"א דאף בא"י דוקא כשהיה תחת רשותנו ואפשר עוד דדוקא כשהגזרה הוא על רוב ישראל או מ"ע לתקוע אבל בלא"ה לא.

על איזה דבר מתענין? מתענין ומתריעין על הדבר. איהו דבר עיר שיש בה ת"ק רגלי ויצאו ממנה ג' מתים בג' ימים מת א' בכל יום זה אחר זה הרי זה דבר. יצאו ביום א' או בד' ימים אין זה דבר. ואין הנשים והקטנים וזקנים ששבתו ממלאכה בכלל מגין אנשי המדינה לענין זה, ובין מגין הת"ק ובין מגין המתים לא יהיו מאלו. היה דבר בא"י מתענין שאר גליות עליהם וסוריא אינה בכלל א"י, ודוקא דאיכא דבר בכלה ולא במקצתה. היה דבר במדינה אף בחו"ל ושיירות הולכות ובאות ממנה למדינה אחרת שתייהן מתענות אע"פ שהן רחוקות זו מזו, אבל אם אין שיירות הולכות אין מתענות הרחוקות אבל כל סביבותיה מתענות ולא מתריעות וכן נמי במפולת סביבותיה מתענות. והאידנא אין מתענין כלל בשעת הדבר.

חתן ביום חופתו בימים שאין מתענין בהם האם מותר להתענות? בטלה מגלת תענית וכל הימים הכתובים בה מותר להתענות בהם וכ"ש לפנייהם ולאחריהם חוץ מחנוכה ופורים שאסור להתענות בהם בעצמם אבל לפנייהם ולאחריהם מותר וכן שבתות וימים טובים ור"ח מותרים לפנייהם ולאחריהם. מי שיש לו נשואין בחנוכה וכ"ש פורים אין לו להתענות אבל אם יש לו נשואין בניסן מתענה ביום חופתו אפילו בר"ח ניסן ואפילו אלמן שנשא אלמנה ג"כ צריכין שניהם להתענות, וה"ה בר"ח אב אלא שלכתחלה אין נשואין בו וא"צ למיתב תענית לתעניתו המתענה בחדשים אלו, וכן בל"ג בעומר והימים שמר"ח סיון עד שבועות והימים שבין יוה"כ לסוכות, אבל באסרו חג ובט"ו באב ובט"ו שבט אינו מתענה ויש מקילין בכל הימים שא"א בהם תחנון.

הלך ממקום שמתענין למקום שאין מתענין האם צריך להתענות? ההולך ממקום שמתענין למקום שאין מתענין ודעתו לחזור צריך להתענות כל תעניות שקבלו עליהם בני עירו, ודוקא שהיה במקום שמתענין בשעת קבלת התענית דאל"כ לא חלה עליו גזירת קהל שלו. ודוקא שהתענית הוא בשביל תשובה או צרה אבל אם הוא על גזירה שעברה כמו כ' סיון בפולין א"צ קבלה כלל, ואם קבל בעצמו התענית עליו אז אפי"ו אם אין דעתו לחזור צריך להתענות.

הלך ממקום שאין מתענין למקום שמתענין האם צריך להתענות? ההולך ממקום שאין מתענין למקום שמתענין יתענה עמהם אף שאכל היום קודם שבא לעיר מ"מ משלים עמהן ואינו אוכל אפילו דעתו לחזור ואפילו בצנעא אסור לאכול, וכשמתענים על צרה שעברה כבר אפשר דמותר לאכול בצנעא אם דעתו לחזור ויש מחמירין אף בזה. ומיהו כיון שלא קבל עליו תענית אם יצא מן העיר חוץ לתחום מותר לאכול ואינו צריך להשלים, ודוקא בשדעתו לחזור אבל אם אין דעתו לחזור אסור ואם לא בא לתוכה והוא עדיין חוץ לתחום העיר מותר אפילו אין דעתו לחזור למקומו הראשון ויש מקילין בחזר ויצא חוץ לתחום אף כשכבר בא לתוכה. ודוקא שבא לשם ביום התענית אבל אם בא לשם מבע"י צריך לקבל עליו התענית וצריך להשלימו, ואפילו לא קבל עליו בפירושו כיון שהיה שם בשעת קבלת הצבור ממילא חל עליו התענית אף שדעתו לחזור ואסור לאכול אפילו חוץ לתחום העיר.

שכח ואכל האם צריך להשלים התענית? שכח ואכל אל יתראה בפניהם כאלו אכל ואל ינהג עידונין בעצמו לומר הואיל ואכלתי מעט אוכל הרבה אלא צריך להפסיק באותה סעודה מיד כשזוכר ואפילו לא קבל התענית עליו ואפילו שלא בפניהם אסור לנהוג עידונין בעצמו אפילו במה שמקילין לאכול חוץ לתחום וי"א שלא ינהג עידונין בשאר דברים.

במה צריך לסגף בשנת רעבון? מצוה להריע אדם עצמו בשנת רעבון שיאכל בצמצום ואסור לשמש בו מטתו חוץ מליל טבילה ויש אוסרין אף בליל טבילה ויש להקל ובפרט אם אינו שנת רעבון אלא שאר צרות, ולחשוכי בניי מותר בכל אופן עד שתתעבר, ואם יש לו בניי מחללי שבת וכונתו רק כדי שיווליד בניי כשרים דינו כחשוכי בניי. הפורש מן הציבור אינו רואה בנחמתו ודוקא דבר שיוכל באולי להועיל הן בתפלה הן בתענית הן בממון.

מי מתענה תענית ראשון של גשמים בא"י? סדר תעניות שמתענין בא"י על הגשמים כך הוא הגיע י"ז מרחשון ולא ירדו גשמים מתחילין ת"ח בלבד להתענות אפילו ביום י"ז גופא ג' תעניות בה"ב, והחיוב הוא על כל תלמיד ואין יכול להפקיע עצמו לומר פטור אני ודוקא כששואלים אותו דבר הלכה בתלמודו ואומרה דאז הוא בכלל ת"ח וחיוב להתחיל להתענות אבל אם לא הגיע לכלל כך אינו מחוייב להתענות אלא שאם רצה מתענה ואין בו משום יזרהא אבל כל שאר אדם אינו רשאי. ודין תעניות אלו כדין תענית יחיד לענין שמפסיקין בהם בר"ח וחנוכה ופורים אם פגע באלו הימים ולענין שצריך לקבל אותן מבעו"י משא"כ בת"צ.

הלך מחו"ל לא"י והגיע שם בעת תענית גשמים האם צריך להתענות? **הגב' בענינך...** **הלבנת דיומא** כל הזכות שמורה וסודו להחיות מלי ימות מהמחלת ומתגלגל **Sponsored By: DollarPhone** **זכות תלמוד** ללימוד שלחן ערוך אר"ח עם משנה ברורה

**האם מתעניין על ב' צרות ביחד?** צבור שהיו להם ב' צרות אין מבקשים רחמים אלא על אחת מהם, אבל כשיש להם צרה אחת יכולים להזכיר בתפלתם גם צרות שעברו אגב צרה זו שמתפללין עליה. ואם יש חולאים בגדולים וקטנים אף בשני מינים מותר להתפלל על שניהם ביחד.

**אימתי מתעניין על ריבוי גשמים?** בכל מקום אפילו ארץ הרים שריבוי הגשמים הוא לטובתה אם רוב גשמים מטושטשים הקרקע ומונעים המחרישה וה"ה אם מקלקלים ומפסידים בענין אחר מתריעים ומבקשים רחמים ויתנהג בזה כסדר תענית ואם הענין נחפו ואין פנאי להתריע כסדר שאר תעניות שצריך להתענות רצופות מפני שסכנתו בכל יום כגון עיר שהקיפה עכו"ם וכה"ג אין גוזרין בו תענית על הצבור אלא מתריעים בכל יום ובכל תפלה ובהתרה כפה די ואם היחידים רוצים להתענות אפילו רצופים רשאים הם בכך ובהתרה הפה דהיינו בעננו אבינו עננו, וראוי לומר עננו אחר התפלה בדרך א"ב כמו שאומרים בעשי"ת ואין נוהגין כן אלא המנהג במדינותינו שהש"ץ אומר רצוי זה בשומע תפלה כשיש הרבה גשמים.

**האם גם יחיד מתענה על צרתו?** כשם שהצבור מתענים ומתפללים על צרתם כך כל יחיד מתענה ומתפלל על צרתו וי"א דיש עליו חיוב להתענות, ולא יתענה בשבת ומועד חנוכה ופורים ור"ח ועיו"כ, ואפילו קבל עליו ב' וה' של כל השנה ופגע בהם ימים אלו מפסיקין.

**סדר תעניות אלו.** בכל יום מזו תעניות אחרונות של גשמים מתפללים על סדר זה מוציאים ס"ת עם התיבה לרחובה של עיר, ואם אין יכולים להתפלל ברחוב מפני הכותים יתפללו בבית אחר, וכל העם מתקבצים ומחכים בשקים למעלה על הבגדים וכל אחד ואחד נוטל אפר מקלה ונותן בראשו קודם תפלת שחרית ואחר כך מעמידים ביניהם זקן חכם לא היה שם זקן חכם מעמידין חכם לא היה שם לא זקן ולא חכם מעמידין אדם של צורה בעלי קומה וי"א דחכם היינו כל שמינהו ב"ד פרנס על הצבור ואדם של צורה היינו ת"ח ולא גמיר כחכם א"נ שראוי למנותו פרנס על הצבור, ואומר לפניו דברי כיבושים ואחר שגומר זה דברי כיבושים ועומדים בתפלה, וה"ה בער"ח במקום שאומרים דברי כבושים יאמרו קודם התפלה.

**האם הולכין על קברי ישראל ועכו"ם ביום התענית?** זו תענית אלו אחר שמתפללים יוצאים כל העם לבית הקברות ובוכים ומתחננים שם, אבל לא שיוציאו את התיבה וס"ת לבית הקברות ויתפללו שם וכ"ש בקברי עכו"ם ח"ו, ואם אין קברי ישראל הולכים על קברי כותים ולטעם ב' אין לילך לקברי כותים ובפרט לנוסח שלנו שאומרי' בער"ה ועויה"כ על ביה"ק בודאי צריך דוקא קברי ישראל ולבד כ"ז במקומות שמעמידין גילולים על קבריהן בודאי אין נכון להתפלל שם.

**האם מתעניין בר"ח על הצרות שאירעו בו?** הימים שאירעו בהם צרות לאבותינו ראוי להתענות בהם ואף על פי שמקצתם בר"ח י"א שיתענו בו וטוב שלא להשלים בר"ח, וי"א שאין להתענות כשאירע איזה מהם בר"ח וי"א שדבר זה ניתקן בימי חכמי התלמוד ולכן בעל נפש יחמיר לעצמו אם אפשר לו, ומ"מ מי שאינו רגיל להתענות תעניות אלו ואירע לו איזה צרה ח"ו ורוצה להתענות בר"ח ניסן על צרתו אסור. כשהלכנו לוקה יש להתענות.

**האם צריכין להתענות בה"ב, כ' סיון, ו' חוקת?** י"א שגורו שיהיו מתעניין בכל שני וחמישי על חורבן הבית ועל התורה שנשרפה ועל חלול השם, ומי שאינו יכול להתענות עכ"פ יתפלל בהם על דברים הללו ויש מתענים מכשר ויין בהם וגם כלילה שלפניהם ובקיץ שאוכלים קודם הלילה א"צ להחמיר אם לא שקבלו עליהם לחשבו כלילה אחר תפלת ערבית. וראוי לכל בר ישראל לככות על שריפת התורה. ביום הששי פרשת חוקת נהגו היחידים להתענות. גם נוהגין להתענות כ' סיון בכל מלכות פולין ודוקא מבין י"ח לזכר ובת ט"ו לנקבה.

**על איזה מפולת מתעניין?** רבתה בעיר מפולת בשלשה בתים כותלים בריאים שאינן עומדין בצד הנהר הרי זה צרה ומתעניין ומתריעים עליה, אבל אם הם רעועות אינם בכלל זה, ואם עומדין בצד הנהר אע"פ שהן כותלים בריאים אפשר דהנהר שטף בהן מתחתיו את יסודם.

**על איזה חולאים מתעניין?** וכן מתעניין על החולאים. כיצד הרי שירד חולי אחד לאנשים הרבה באותה העיר והיו מתים מאותו חולי הרי זה צרת צבור וגוזרין עליה תענית ומתריעים. וכן חנוך לח הרי הוא כשהיין פורח ואם פשט ברוב הצבור מתעניין ומתריעים עליו אפילו אינם מתים ממנה אכן בזה בעיני דוקא כשפשט ברוב צבור משא"כ לשאר חולאים, אבל חנוך יבש צועקים עליו בלבד. ובאלו חולאים אינן צריכין שימותו בשלשה ימים זה אחר זה כמו בדבר שהוא בא מכח שינוי אויר אלא מתענים ומתריעים על אלו החללים מיד ועכ"פ בעינין שיהיו מתים מאותו חולי ג' אנשים ואז נתחזקה החולי למומתת רק שאין צריך לזה שיהיה דוקא בג' ימים כמו בדבר אלא בין ביום אחד או יותר מתעניין ומתריעים עליו, וי"א דלענין אסכרה אפילו לא מת ממנה רק אחד מתעניין עליו, ומ"מ דוקא כשירד חולי זה להרבה אנשים אף שלא מת עדיין רק אחד מהן צריך להחמיר אבל בלא"ה לא, וי"א דבעינין שימותו ממנה שני אנשים. וה"ה כשאבעבועות פורחים בתינוקות ומתים יש לגזור תענית וכבר נדפס סליחה על תחלואי ילדים וכל אחד יבריה בנוי מן העיר בעת הזאת.

**על איזה חיה רעה מתעניין?** וכן על חיה רעה שנשתלחה אפילו לא הזיקה אלא נראית בלבד מתעניין ומתריעים בכל מקום אפילו הרחוקים רק שיהיו באותה הפרכיא אבל אם אינה משולחת אינה אלא מקרה. איזו היא משולחת נראתה בעיר ביום הרי זו משולחת נראתה בשדה ביום אם ראתה שני בני אדם ולא כרתה מפניהם הרי זו משולחת, וכשדה כלילה שדרכה להיות שם אין ראה מעמידתה שנשתלחה להזיק אבל בעיר כלילה אפשר דגם זה בכלל שילוח הוא, ואם היתה שדה שסמוכה לאגם וראתה שני בני אדם ורדפה אחריהם הרי זו משולחת לא רדפה אחריהם אינה משולחת, ואם עמדה כ"ז שלא רדפה אחריהם אינה משולחת. ואם היתה באגם או ביער גדול אפילו רדפה אחריהם אינה משולחת אלא אם טרפה שניהם ואכלה אחד מהם וכ"ש אם לא אכלה כלל וי"א להיפך אבל אם אכלה שניהם באגם אינה משולחת.

**נחשים ויתושים האם מתעניין עליהם?** נחשים ועקרבים שמזיקים ואינם ממיתים ואי"צ לומר צרעים ויתושים אין מתענים עליהם ולא מתריעים, אבל אם ממיתין אפילו יתושים וזבובים מתעניין ומתריעים עליהם וי"א דעל נחשים ועקרבים אפלו אם אין אנו יודעין עדיין שימותו על ידן ג"כ חוששין ומתעניין ע"ז.

**ירקון ושרדפון האם מתעניין עליהם?** וכן על ירקון והשרדפון משהתחיל כתבואה אפילו לא התחיל אלא במקום אחד כמלא פי התנור מתעניין ומתריעים ואפי' הרחוקין רק שיהיו באותו הפרכיא, ובגמרא מסתפק אם ר"ל ככיסוי התנור או כשורת הלחם הדבקים בפי התנור זה אצל זה א"נ זה למעלה מזה, ודוקא בזה שהיא מכה מהלכת אבל כשאינה מהלכת אינה מתרעת אלא מתענית בלבד.

**עורבת ומינקת וקטנים האם מתעניין תעניות אלו?** תענית אלו שמתענים על הצרות אין מתעניין בהם לא עוברות ולא מינקות ולא קטנים ומותרים לאכול כלילה אע"פ שמתענים למחר חוץ מתענית הגשמים. ולא דוקא קטנים גמורים אלא כל שהם פחותים מי"ח לזכר וט"ו לנקבה אין גוזרים הצבור עליהם תעניות אלו וי"א דקטנים היינו דאין בהם מצות חינוך כמו ביוהכ"פ ומ"מ נכון שיאכלו רק כדי קיום הגוף ולא להתענג באכילתם, והמנהג שאין גוזרין תענית אלו על פחותים מי"ח לזכר וט"ו לנקבה.

מצינו בהרי הקיץ שמוציאים דוב הולך בין אנשים האם מתעניין ע"ז?  
Sponsored By: DollarPhone  
זכות תלמוד

הלבנת דיומא  
כל הזכויות שמורות  
אוסף מחנכים מל ירושלים  
© מהדורת התשס"ג

כרגלי הבעלים כיון שלא בירד מע"ש וכן אם מסר לשני הרועים בשבת גופא ה"ה כרגלי הבעלים.

**שור של רועה כרגלי מי מוליכין בשבת?** שור של רועה היינו אדם שמגדל בהמות ופעמים שמוכרו לשכניו ומכיריו כרגלי אנשי אותה העיר אלפיין לכל רוח ואפילו אם עירב הרועה הזה לצד אחד אינו מעכב עליהם מלהוליך אלפים לרוח האחר של העיר.

**כלים השייכים להרבה אחים כרגלי מי מוליכין בשבת?** כלים המיוחדים לאחד מהאחים שבבית שאין האחין משתמשין בהן אע"פ שיש להן חלק בהם מ"מ חיילא עלייהו שביתת זה שמשמש בהם והרי הם כרגליו. ושאין מיוחדים אין יכולים להוליכם אלא למקום שכולם יכולים לילך, לאפוקי אם אחד עירב אלף אמה למזרח והשני אלף אמה למערב אין יכולין להוליך את הכלים אלא כשיעור אלף אמה מכאן ואלף אמה מכאן שכולן יכולין לילך.

**שנים ששאלו חלוק כרגלי מי מוליכין בשבת?** שנים ששאלו חלוק מבעוד יום להיות ברשות שניהם זה לילך בו שחרית וזה לילך בו ערבית שלפני השחרית דשאליתן הוא ליום אחד לא יוליכו אלא למקום ששניהם יכולים לילך. אבל אם השני שאלו לילך בו בערבית של יו"ט שני יכול כ"א להוליך בזמן שאילתו עד מקום שעירב דשתי קדושות הן. ואם עירב זה לסוף אלפים למזרח וזה לסוף אלפים למערב לא יזיזוהו ממקומו.

**מי בורות כרגלי מי מוליכין בשבת?** בור של יחיד ממים מכונסין ממי גשמים או שלגים ה"ה כרגלי בעליו ואם מילא מהם אחר אינו יכול להליכין רק למקום שבעליו מוליכין ואם עירב בעליו למזרח אין יכול זה להוליכין לצד מערב אפילו פסיעה אחת [ובכבאר מים נובעין כמו בארות שלנו אף שהוא של יחיד הרי הוא כרגלי הממלא] ושל אותה העיר כרגלי אנשי אותה העיר ואם מילא אינש אחרונה דלאו מהאי מתא לא מצי מפיק אלא ככל העיר דאי לא עירבו כלל מוליך אלפים לכל רוח ואי עירב חד מבני העיר למזרח אסור עליו שלא יהיה יכול לטלטל לכל רוח אלא אלפים מן העיר למזרח וכ"ז באינש אחרונה אבל בני העיר כ"א יכול להוליך למקום שעירב וכן אם נתנן לאחד שאין מבני העיר יכול להוליכין כרגלי הנותן. ושל הפקר כרגלי הממלא ואפילו נתן הממלא לאחרים לאחר שמילאן ביו"ט לצורכו הרי הן כרגליו.

**מי נהרות ומי גשמים כרגלי מי מוליכין בשבת?** נהרות המושכים אע"פ שאין נובעין ומעיינות הנובעים אע"פ שאין יוצאין ממקום נביעתן לימשך הלאה הרי הם כרגלי הממלא אפילו אינם הפקר כגון ששייכים לאיזה עיר או ליחיד, היו באים מחוץ לתחום לתוך התחום ממלאים מהם בשבת ואין צריך לומר ביו"ט. גשמים היורדים מעיו"ט סמוכים לעיר וכ"ש כשירדו בעיר עצמה הם כרגלי אנשי אותה העיר אבל כשירדו ביו"ט הרי הם כרגלי הממלא.

**בור של הפקר ושל שותפות כרגלי מי מוליכין בשבת?** מילא מים מבור של הפקר לצורך חבירו הרי הם כרגלי הממלא אף אחר שמסרם לידו והרבה חולקין ע"ז. ואם הבור מים היה של שותפות ומילא לצורך שותפו לכו"ע כרגלי מי שנתמלאו בשבילו.

**כמה מותר לילך בשבת מחוץ לתחום?** כל אדם יש לו ד' אמות בכל מקום אפילו יצא חוץ לתחום. ומודדים לכל אדם באמה שלו ואם היה ננס באיבריו נותנים לו ד' אמות בינוניות של כל אדם שכל אחת מהן ו' טפחים. ואלו ד' אמות בין כשמודדין לכל אדם באמה שלו ובין כשמודדין ד"א בינוניות מודדין לו מרווחות. וד' אמות נותנין לו מרובעות לעבר פניו שהוא רוצה לילך שיכול לילך בהן אף באלכסונון שעולה עוד אמה וג' חומשין. וי"א דמותר להלך ד' אמות לכל צד והוא באמצען אבל לטלטל אין לו רק ד' אמות עם אלכסונון, ולדעה הא' אין לו רק ד"א לאותו רוח שבירר ואם בירר למקום אחד אינו יכול לחזור ולברור במקום אחר ולדעה זו יש לו ד"א לכל צד סביבותיו דהיינו ח' על ח' ויש לסמוך על דעה זו למעשה. ואותן ד"א שבירר לו לכו"ע מותר לטלטל באלכסונון אף שעולה יותר מה' אמות.

**עד היכן מותר לילך ממקום שביתתו?** בכל מקום שקדש עליו היום אם הוא מוקף לדירה אפילו אין בו עתה דיוורין חשוב כולו כד' אמות אפילו אותו מקום גדול כאנטוכיא ומונה אלפים אמה מחוץ אותו המקום. ואם אינו מוקף לדירה עד סאתים חשוב כולו כד' אמות ואם היה ההיקף יותר מסאתים אין לו אלא אלפים אמה לכל רוח ממקום ד"א שהוא עומד בה בעת שקידש היום. ואפילו שבת בתל גבוה ובקמה קצורה ושבלים מקיפות אותה וגבוה י' טפחים חשיבי כד' אמות עד סאתים. והוא שקשר השבלים יחד בענין שאין רוח מצויה מנידה אותן.

**פירותיו ובהמתו עד היכן רשאי להוליכין בשבת?** כשם שאין אדם רשאי להלך בשבת וביו"ט אלא אלפים אמה לכל רוח כך כליו ובהמתו ופירותיו וכל דבר השייך לו אין יכול שום אדם להוליכין חוץ לאלפים אמה של בעליהם אפילו היה בתוך תחומו של המוליך. ודוקא ביו"ט דלית ביה משום איסור הוצאה כ"א משום תחומין דבשבת הלא אסור להוציא חוץ לד"א, וגם בשבת נוגע במלבוש שלובש האדם עליו דליכא משום הוצאה כ"א משום איסור תחומין. מותר למסור בהמה לעכו"ם במקום שיש לחוש שיוציאנה חוץ לתחום ויש מחמירין והעולם נוהגין היתר אכן לצוותו שיוליכנו חוץ לתחום אסור.

**מוסר בהמתו לבנו כרגלי מי מוליכין בשבת?** המוסר בהמתו לבנו הרי הוא כרגלי האב ולא כרגלי הבן המוליכין ואפילו מסר לו מע"ש וי"א דבנו לא עדיף מאחר ואם הוא רגיל תמיד למוסרו לבנו לרעותה דינו כמו מסרה לרועה דאפילו מסרה לו בשבת גופא הרי הוא כרגליו.

**מסרה לרועה כרגלי מי מוליכין בשבת?** מסרה לרועה ואפי' לרועה עכו"ם אפילו נתנה לו בשבת או ביו"ט הרי הוא כרגלי הרועה. ואפילו יש כמה רועים בעיר כיון שהוא מסר רק לאחד הרי הוא כרגלי הרועה וי"א דהיכא שיש שני רועים בעיר ומסר לאחד ביו"ט הרי הוא כרגלי הבעלים מאחר שלא הוברר מעיו"ט בשעת קניית שביתה למי ימסור למחר אם לא שרגיל תמיד למוסר לאחד מהם דאז הרי הוא כרגלי הרועה ההוא. ואם מסרה לשני רועים הרי היא כרגלי בעליה ולא שני לן בין אם מסר לשני רועים מע"ש בין אם מסר להם בשבת, וי"א דבמסר להם בע"ש אין נ"מ בין רועה אחד לכמה רועים ובכולן הרי הוא כרגלי הרועים ואין מוליכין אותם אלא למקום ששני הרועים יכולים להלך, אכן אם בשעה שמסרה להם לא בירר לאיזה מהם מסר שמירתו ולמחר בשבת בירר שמוסר שמירתו לאחד מהם ה"ה

**מי הצינורות המספיק מים לכל הבתים מהיכן מודדין אם הוא מחוץ לתחום?**

Sponsored By: **DollarPhone**

**זכות הלימוד**

**התורה**  
 בענינון...

**הלבנת דיומא**

כל הזכויות שמורות  
 ואסור להעתיק מלי רשות  
 © מהמחבר והמפיץ

# דפי ציונים וטיבלאות

משנה ברורה

מן סימן שצו סעיף א  
עד סימן שצו סעיף יז

**י' אב**

■ מחזור שנה אחת ■

1800 466-7593

www.HilchusDiyoma.org

כל הזכויות שמורות  
ואסור להעתיקם בלי רשות  
© מהגות המפעל

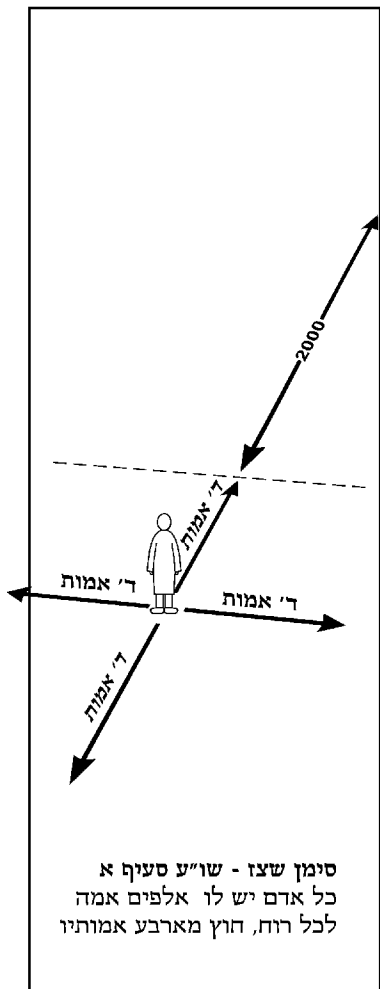

סימן שצו - שו"ע סעיף א  
כל אדם יש לו אלפים אמה  
לכל רוח, חוץ מארבע אמותיו

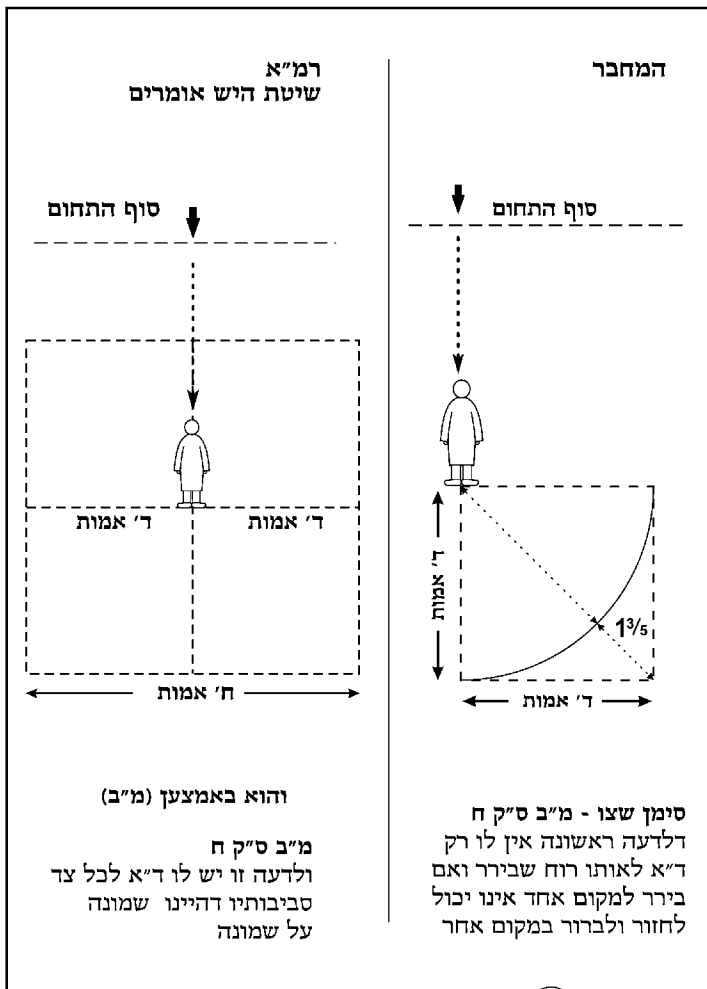

זהו באמצען (מ"ב)  
מ"ב ס"ק ח  
ולדעה זו יש לו ד"א לכל צד  
טביבותיו דהיינו שמונה  
על שמונה

סימן שצו - מ"ב ס"ק ח  
לדעה ראשונה אין לו רק  
ד"א לאותו רוח שבירר ואם  
בירר למקום אחד אינו יכול  
לחזור ולברור במקום אחר

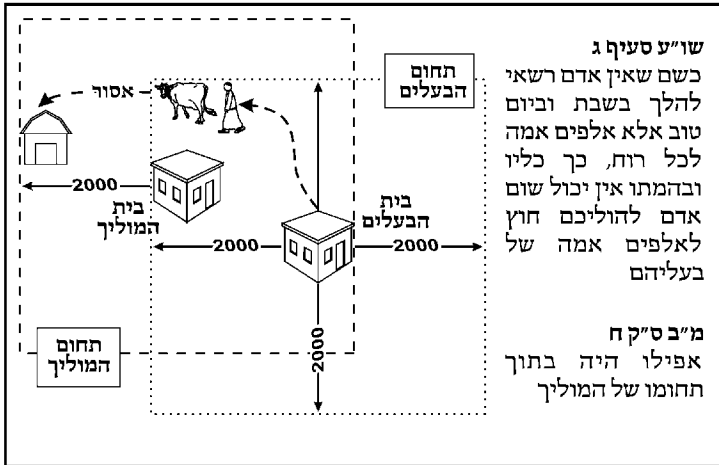

שו"ע סעיף ג  
כשם שאין אדם רשאי  
להלך בשבת וביום  
טוב אלא אלפים אמה  
לכל רוח, כך כליו  
ובהמתו אין יכול שום  
אדם להוליכם חוץ  
לאלפים אמה של  
בעליהם

מ"ב ס"ק ח  
אפילו היה בתוך  
תחומו של המוליק



מ"ב ס"ק ה  
היינו חצי אמה מקום מצב  
הרגל וחצי אמה הוא בין רגל  
לרגל בפסיעה בינונית

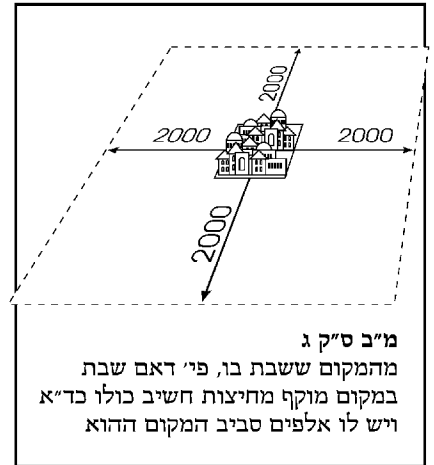

מ"ב ס"ק ג  
מהמקום ששבת בו, פי' דאם שבת  
במקום מוקף מחיצות חשיב כולו כד"א  
ויש לו אלפים סביב המקום ההוא

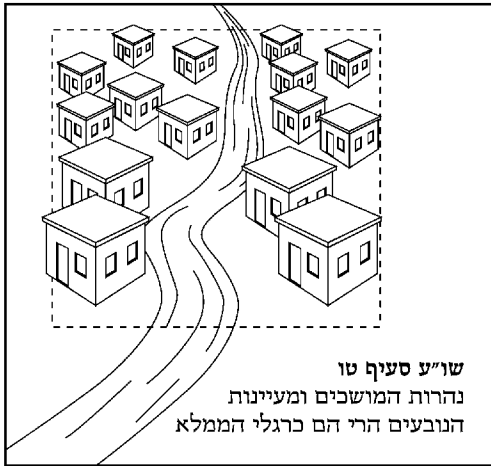

שו"ע סעיף טו  
נהרות המושכים ומעיינות  
הנובעים הרי הם כרגלי הממלא

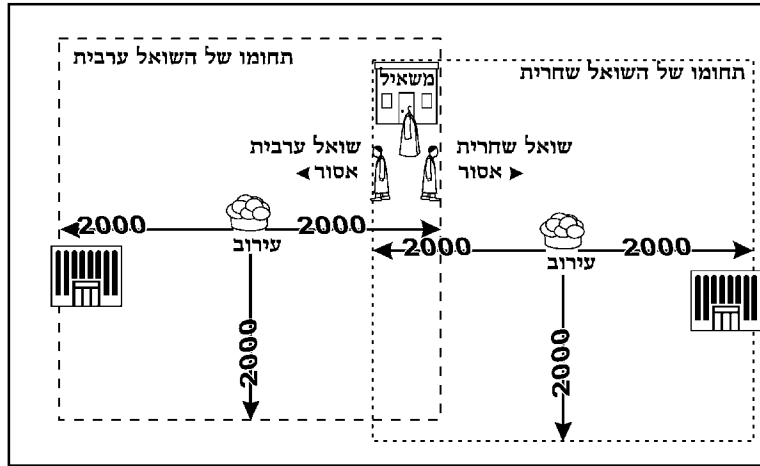

שו"ע סעיף ט'  
שנים ששאלו חלוק  
זה לילך בו שחרית  
זה לילך בו ערבית  
לא יוליכו אלא  
למקום ששניהם  
יכולים לילך ואם  
עירב זה לטוף אלפים  
למזרח וזה לטוף  
אלפים למערב לא  
יזוהו ממקומו

ה אין מערה נחשבת לבית דירה] כל אלו מצטרפין עמה. והבורגנין שעושיין שומרי גנות ושומרי העיר לשמור העיר והפירות אין נמדדין עמה ודוקא במקום דשכיחי דגנבי להו או גשמים ששוטפין אותן אבל בעלמא נמדדין עמה, ובורגנין אין צריך להיות בהן ד"א.

רבה בתים יוצאין מב' הצדדין יותר מאלפים אמה מה דינו? ה רבה בתים יוצאין זה אחר זה עד רחוק מאלפים מן העיר וכן בצד השני דינה כעיר העשויה כקשת דאם היה בין שני הצדדין ד' אלפים אמה אין מודדין התחום אלא מניצח העיר ולא מן אלו הבתים וכ"ש אם בצד אחד יוצאין בתים עד חוץ לאלפים אם העיר ארוכה יותר מד' אלפים אין מותחין המדה נגד הבית בצד השני ועכ"פ מותר לילך עד הבית האחרון.

ב' עיירות סמוכות זו לזו האם מהלכין את שניהם? היו שתי עיירות זו סמוכה לזו קמ"א אמות ושליש חשובים שתייהם כעיר אחת וכל עיר מהן מהלכת את כל העיר השניה וחוצה לה אלפים אמה ולרמ"א נותנין מתחלה ע' אמה ושיריים ואח"כ האלפים אמה. וכן חומת העיר שנפרצה מב' רוחותיה זו כנגד זו וחורבו הבתים שביניהם עד קמ"א אמה ושליש דינו כסתום ויכול לילך מקצה העיר ועד קצהו ומשם ולחוץ מודדין התחום, אבל ביותר מזה נחשב כשתי עיירות נפרדות. אבל בית אחד אפילו גדול הרבה בין שהוא עומד בפ"ע ובין שהוא סמוך לעיר ברחוק יותר מע' אמה ושיריים דבשתי עיירות כה"ג נחשבים כעיר אחת עד קמ"א אמה ושליש אין לו דין עיר לתת לו ע' אמה ושיריים, ואם היו ג' חצרות ובכל חצר ב' בתים מקרי עיר ליתן לה עיבור.

שלושה כפרים משולשים היאך מודדין אותן? היו שלושה כפרים משולשים אם יש בין האמצעי ובין כל אחד מהחיצונים אלפים אמה [משא"כ אם היה רחוק יותר מאלפים אמה אינו מצטרף האמצעי עם שני החיצונים שיהיה עי"ז כעיר אחת אם לא שהיה בין שני החיצונים רק קמ"א אמה ושליש שאז אינם צריכין לצירוף האמצעי כלל] או פחות מכאן מלבד רוחב העיר האמצעי דאם נעמיד הכפר האמצעי בין שני החיצונים באמצע לא ישאר ריוח כ"א קמ"א אמה ושליש מצד אחד שבין האמצעי לחיצון וכן מצד השני שהוא בס"ה רפ"ג אמות פחות שליש כדי שיהיה בין כל אחד מהם ובין האמצעי כשתראה אותו כאלו הוא ביניהם קמ"א ושליש הרי שלשתן כמדינה אחת ומותר לשנים החיצונים לילך מזה לזה אפילו רחוקים הרבה אחד מחבירו וגם משם ולחוץ אלפים אמה ומודדים להם אלפים אמה לכל רוח מחוץ לשלשתן אפילו האמצעי מותר לו לילך עד בין החיצונים ומשם ולהלן אלפים אמה ואפילו אם בין שני החיצונים יש ריוח יותר מד' אלפים אמה וי"א דלא מהני הסברא דרואין רק לענין שני החיצונים שיהיו כעיר אחת אבל לא לענין אמצעית עצמה וע"כ מדידת תחומין שלה הוא רק סביב חומותיה לכל צד בלבד, ולהלכה נקטינן כדעה הא' ומודדים להאמצעי אלפים מחוץ לחיצונים ואפ"ה לא הפסיד לרוח השנית.

נחל שמשתמשין בו האם מודדין ממנו? עיר שישבת על שפת הנחל שרוכב העתים הוא יבש ומשתמשים בו שאינו מלא אלא כשעת הגשם אם יש לפניה איצטבא רוחב ד' אמות על שפת הנחל כדי שיעמדו עליה וישתמשו בנחל מודדין לה אלפים אמה משפת הנחל השני ויעשה הנחל כולו בכלל העיר מפני המצבה הבנויה בצדה ואם לא היה שם מצבה של רוחב ארבע אמות וכ"ש אם לא היה כלל אין מודדים להם אלא מפתח בתייהם ונמצא הנחל נמדד מן האלפים שלהם. ויש מסתפקים אם בכל מקום שמשתמשים בני העיר נתחיל למדוד משם וי"א דאין להקל דגם בנחל י"א דעולה במדת האלפים והבו דלא להוסיף עלה.

יושבי אהלים האם מודדין מהם? יושבי צריפים שיושבים באהלים שעושיין מהוציין וערבה ואין קבועין במקום אחד אלא יושבים כאן זמן מה ואח"כ כשכלה המרעה הולכים למקום אחר אין להם דין עיר ולפיכך אין מודדין להם אלפים אמה אלא מפתח בתייהם שאין מצטרפין יחד להיות כעיר אלא מודדין האלפים לכל אחד בפ"ע מפתח ביתו אם אין להם כמין ייקף מחיצה י' וישבה ולבסוף הוקף או חרין י' סביב בתייהם דאם יש להם היקף זה סביב למחניהם נחשב כל השטח כולו כר"א ומודדין האלפים מסביב ההיקף. ואם קבועים במקום אחד הוי כעיר ובפמ"ג מסתפק בכמה זמן נקרא קבוע.

עיר שהוקפה ולבסוף ישבה מהיכן מודדין אותה? עיר שהוקפה ואח"כ ישבה ואינה מיושבת כולה עד החומה מודדין לה ממקום שישבתה ולא ימדוד מהחומה אלא מן הבתים ולרמ"א נותן לה עוד ע' אמה ושיריים, אם לא שיש בחומה בית דירה והיא בתוך ע' אמה ושיריים לישבת בתי העיר מצטרפת עמה. ישבה ואחר כך הוקפה מודדין לה מחומתה אפילו החומה רחוק הרבה מן הבתים ולרמ"א נותנין לה מתחלה הע' אמה ושיריים מחוץ לחומה ואח"כ מודדין לה האלפים.



הפקיד פירות בעיר אחרת כרגלי מי מוליכין? מי שהיו לו פירות מופקדים בעיר אחרת רחוקה ממנו ועירבו בני אותה העיר ללא אצלו לא יביאו לו מפירותיו שפירותיו כמוהו והרי הוא לא הניח עירוב. בד"א כשייחד להם קרן זוית וא"ל הא ביתא קמך שאין כאן קבלת שמירה וה"ה שארי אופנים שאין עליו חובת שמירה מן הדין אבל אם לא ייחד להם אלא קיבלן תחת רשותו ובאחריותו קיימו הרי הם כרגלי זה שהם מופקדים אצלו, ואם הם לא עירבו אסור לו להביאן אצלו ואפילו כשעירבו, וכ"כ כשהניח פירות בסתם ואח"כ נמלך ליטול מהן כיו"ט אבל אם היה הדבר עומד ליטול מהן כיו"ט הם ברשות בעליהן בכל אופן.

היאך מודדין האלפים אמה? הבא למדוד אלפים אמה של תחום העיר אם היתה העיר אריכא וקטינא שאין רחבה כארכה או שהיתה מרובעת ולא לרובע העולם שאין עומדת צפונה לצפון העולם ודרומה לדרום העולם אלא באלכסון הואיל ויש להם ארבע זוויות שוות מניחים אותה כמות שהיא דבאריכא וקטינא אין מוסיפין על רחבה להשוותה לארכה וכן כשאיתה מרובעת לריבוע העולם אין מוסיפין עליה לרבע אותה בריבוע העולם ומודדים לה אלפים אמה לכל רוח מארבע רוחותיה. לאפוקי כשהיא רחבה מצד אחד וקצרה מצד אחר אין זה זוויות שוות ואין זה ריבוע ומרבועין אותה.

רחבה מצד א' עשוי' גאם, כמין קשת, היאך מודדין אותן? היתה רחבה מצד א' וקצרה מצד א' רואין אותה כאילו כולה רחבה דכשבא למדוד התחומין אצל מקום הקצר אין מודדין מן החומה אלא מוסיפין מתחלה על העיר עד שיהא שות עם מקום הרחב ומשם ולהלן מודדין האלפים אמה. היתה עשויה כמין גס או כקשת שבתיה בנויים כחצי עיגול ובין שני ראשיה המקום פנוי אם יש בין שני ראשיה פחות מד' אלפים אמה שתחום ראשה של זו מובלע בתוך תחום ראשה האחר נעשית עיר אחת עי"ז ורואין כאלו היה מלא בתים במקום החלל ומודדין האלפים מן חבל הקשור בשני קצות הקשת ורואין את כל הרוחב שבין היתר והקשת כאלו היא מלא בתים וע"כ יכול לילך כל החלל שמן ראש הקשת עד היתר ואין עולה לו בחשבון אלפים וכן לענין הרוחב יכול לילך מדרומו של הקשת לצפונה דרך חללו ונותנין לו אלפים אמה שלמים מן צד הצפון והלאה, וה"ג לענין עשויה כמין גאם רואין כאלו מלאה בתים בריבוע ממזרח למערב ומצפון לדרום וגם כזה דוקא אם אין בין שני ראשי הגאם באלכסון מזוית לזוית רק פחות מד' אלפים אמה.

אם יש בין ב' ראשי הקשת ד' אלפים מהיכן מודדין אותן? אם היה בין שני ראשיה ד' אלפים אין מודדין לה אלא מן הקשת, וכ"ז כשרוצה לילך דרך החלל של הקשת עד היתר ולהלאה אבל מותרים לילך סביב דרך הבתים שבקשת עד קצה הקשת ומשם ואילך מודדין לו אלפים אמה מאחר שהולך הכל בעיר חשיב כולה כד"א, וי"א דמודדין מן המקום שנתקצר שם הקשת שאין בו ד' אלפים אמה. וכל זה שיש בין הקשת והיתר יותר מאלפים אבל אם אין ביניהם אמה מודדין בכל ענין מן היתר, ולא מהני זה רק להיושבין בראשי הקשת שיהיו יכולין לילך מראש זה לראש אחר מן שהוא יותר מד' אלפים אבל לא ליושבין בגג הקשת למעלה שימדדו מן היתר וי"א דמהני גם ליושבין בגג הקשת שימדדו מן היתר התחום שבת. ולכו"ע מותרים בעלי הקשת לילך אלפים אמה מבתייהם ולמעלה בכל ענין. דירה הרחוקה מן העיר מהיכן מודדין האלפים אמה? כל בית דירה אע"פ שאין דרין בה שהוא יוצא מהעיר אם היה בינו ובין העיר ע' אמה וב' שלישים שהוא צלע בית סאתים המרובעות או פחות מזה הרי זה מצטרף לעיר ונחשב ממנה וכשמודדין לה אלפים אמה לכל רוח מודדין חוץ מבית דירה זה שמותחין חוט על כל פני רוחב העיר כנגד בית דירה זו כדי שיהא התחום שיהו בכל מקום ומשם ולהלן מודדין התחום. ולרמ"א אין מתחילין למדוד מיד מן הבית אלא מותחין חוט על פני רוחב העיר נגד הבית ומרחיקין משם ע' אמה ושיריים ומתחילין וכן בכל מקום שמודדין כשאין שם בית דירה בתוך ע' אמה ונותנין ג"כ ע' אמה ושיריים לעיר ואח"כ מודדין התחום, ולהמחבר אין נותנין ע' אמה ושיריים לעיר אחת כולו ומודדין האלפים מחומתה ורק בב' עיירות סמוכות נותנין ביניהן קרפיות. הרבה בתים מפורזין וכ"א מובלע בתוך ע' אמה של חבירו מהיכן מודדין? היה בית קרוב לעיר בע' אמה ובית שני קרוב לבית הראשון בע' אמה ובית שלישי קרוב לשני בע' אמה וכן עד מהלך כמה ימים הרי הכל כעיר אחת שבתיה מפורזין וכשמודדין מודדין מחוץ לבית האחרון והוא שיהיה בית דירה זה ד"א על ד"א או יותר, ולרמ"א נותנין בתחלה בסוף בית האחרון ע' אמה ושיריים ואח"כ מודדין התחום והעיקר כדעת המחבר.

מה נקרא בית דירה למדוד ממנו? היכ"נ שיש בו בית דירה לחזנים, ובית תפלה לא"י שיש בו בית דירה לכהניהם, והאוצרות לתבואה וליין ולשמן שיש בהם בית דירה לשומרים, והגשר והקבר שיש בהם בית דירה, ובכולם בעינין שיהיה בהם דע"ד, וג' מחיצות שאין עליהם תקרה ויש בהם ד"א על ד"א שהיה שם בית דירה מתחלה ונהרס וה"ה בכל הני דקחשיב מקורם אם נהרס ונשארו עדיין ג' מחיצות ובלא תקרה או שתיים עם תקרה, והבית הבנוי כים שנשעו לפנות בו כלים כספניה ויש בה ד"א על ד"א ועומדת בתוך ע' אמה ושיריים לעיר, וב' מחיצות שיש עליהם תקרה והיה בית דירה מתחלה ונהרס, ומערה שיש בנין על פיה ויש בה בית דירה

הגב בענינו... האם מותר לעבור בשבת הגשר הנקרא זוליאמסבור"ג ברי"ק שהוא יותר מהמ"א אמה ושליש?    כל הזכויות שמורות © המחלקה הלימודית של ישיבת מנחת יצחק

# דפי עמודים וטיבלאות

משנה ברורה

מן סימן שצז סעיף יז  
עד סימן שצט סעיף ג

## י"א אב

#1

■ מחזור שינה אחת ■

1800 466-7593

www.HilchusDiyoma.org

כל הזכויות שמורות  
ואסור להעתיקם בלי רשות  
© מהדורת המספל

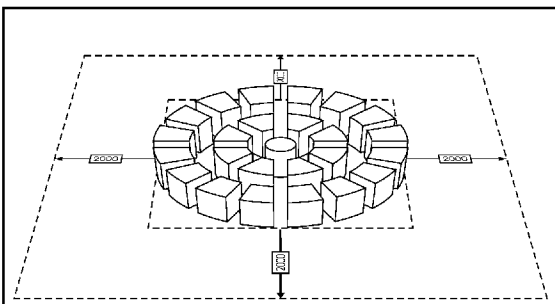

### שו"ע סעיף ב

היתה עגולה, עושין לה זווית ורואים אותה כאילו היא בתוך המרובע, ומודדין חוץ מצלעות אותו מרובע אלפים אמה לכל רוח שנמצא משתכר הזווית

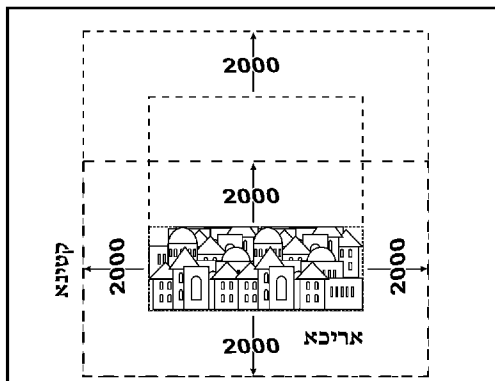

### סימן שצח - שו"ע סעיף א

אם היתה העיר אריכא וקטינא או שהיתה מרובעת ולא לרובע העולם, הואיל ויש להם ד' זוויות שוות מניחים אותה כמות שהיא ומודדים לה אלפים אמה לכל רוח מד' רוחותיה מ"ב ס"ק ד'

היינו באריכא וקטינא אין מוסיפין על רחבה להשוותה לאריכא

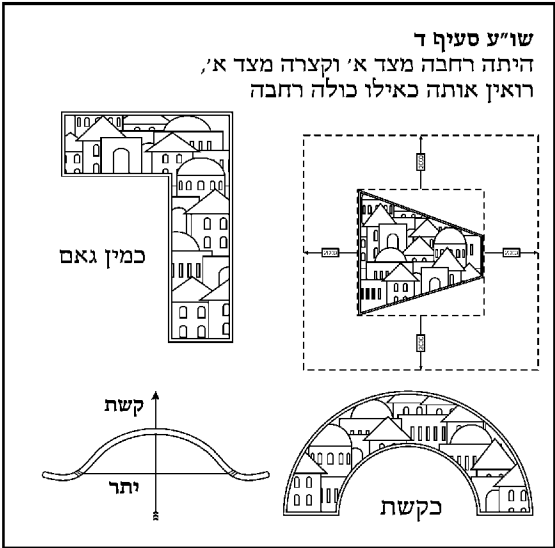

### שו"ע סעיף ד

היתה רחבה מצד א' וקצרה מצד א', רואין אותה כאילו כולה רחבה

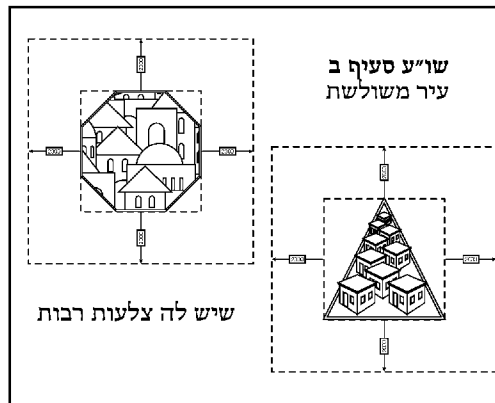

### שו"ע סעיף ב עיר משולשת

יש לה צלעות רבות

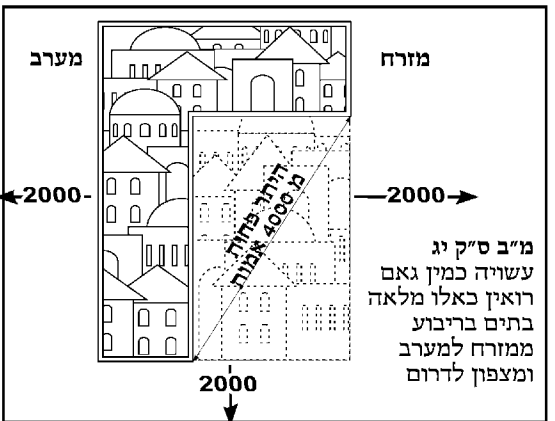

מ"ב ס"ק יג  
עשויה כמין גאם  
רואין כאלו מלאה  
בתיים בריבוע  
ממזרח למערב  
ומצפון לדרום

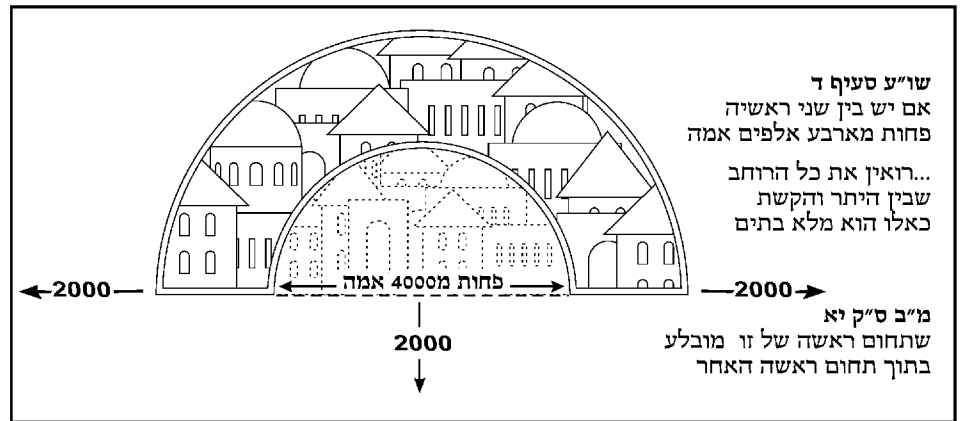

שו"ע סעיף ד  
אם יש בין שני ראשיה פחות מארבע אלפים אמה... רואין את כל הרוחב שבין היתר והקשת כאלו הוא מלא בתיים

מ"ב ס"ק יא  
שתחום ראשה של זו מובלע בתוך תחום ראשה האחר

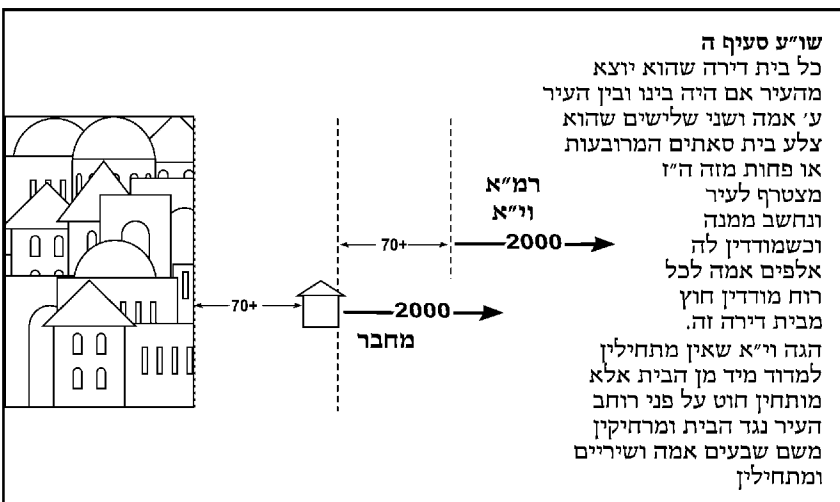

שו"ע סעיף ה  
כל בית דירה שהוא יוצא מהעיר אם היה בינו ובין העיר ע' אמה ושני שלישים שהוא צלע בית סאתים המרובעות או פחות מזה ה"ז מצטרף לעיר ונחשב ממנה וכשמודדין לה אלפים אמה לכל רוח מודדין חוץ מבית דירה זה. הגה וי"א שאין מתחילין למדוד מיד מן הבית אלא מותחין חוט על פני רוחב העיר נגד הבית ומרחיקין משם שבעים אמה ושיריים ומתחילין

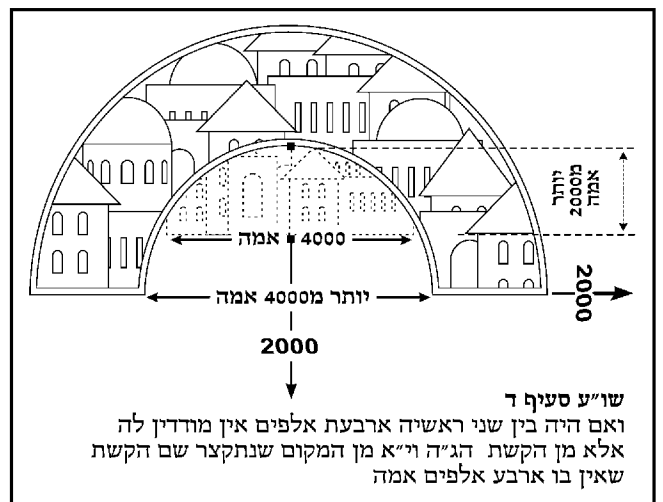

שו"ע סעיף ד  
ואם היה בין שני ראשיה ארבעת אלפים אין מודדין לה אלא מן הקשת הגיה וי"א מן המקום שנתקצר שם הקשת שאין בו ארבע אלפים אמה

# דפי שיעורים ושיכלאות

משנה ברורה

מן סימן שצז סעיף ז  
עד סימן שצט סעיף ג

**י"א אב**

#2

■ מחזור שינה אחת ■

1800 466-7593

www.HilchusDiyoma.org

כל הזכויות שמורות

ואסור להעתיקם בלי רשות

© מהגות המספל



**שו"ע סעיף ו'**  
ואם היו שני בתים כאלו נגד העיר דינם כעיר העשויה בקשת

מ"ב ס"ק לה והיינו דאם היה בין שני הצדדין ארבע אלפים אמה אין מודדין התחום אלא מעצם העיר ולא מן אלו הבתים...

**סימן שצ"ח - שו"ע סעיף ו**  
מערה שיש בנין על פיה ויש בה בית דירה

**שו"ע סעיף ח**  
היו ג' כפרים משולשים אם יש בין האמצעי ובין כל א' מהחיצונים אלפים אמה או פחות מכאן (מלבד רוחב העיר האמצעי)... כשתראה אותו כאלו הוא ביניהם קמ"א ושליש הרי שלשתן כמדינה אחת ומודדים להם אלפים אמה לכל רוח מחוץ לשלשתן

יותר מ-4000 אמות  
מ-1411/3

**שו"ע סעיף ז**  
היו שתי עיירות זו סמוכה לזו קמ"א אמות ושליש כדי שיהיה ע' אמה ושיריים לזו ושבעים אמה ושיריים לזו

**שו"ע סעיף ו'**  
יושבי צריפים... ואם יש שם ג' חצירות של ב' בתים קבועים... ומרבעים אותו ונותנים לה אלפיים אמה לכל רוח

**שו"ע סעיף ט**  
עיר שיושבת על שפת הנחל... אם יש לפניה מצבה רוחב ד' אמות על שפת הנחל, כדי שיעמדו... ומודדין לה אלפים אמה משפת הנחל השני

**שו"ע סעיף ב**  
אם יש נהר לפניו לטוף ע"ה אמה לאחר שמדד נ' אמה חוזר לאחוריו כ"ה אמה כדי שיהא החבל של נ' אמה שלם עד הנהר

**סימן שצ"ט - שו"ע סעיף א'**  
אין מודדין תחום העיר אלא בחבל של פשתן של נ' אמה לא פחות שהוא נמתח ביותר ולא ארוך יותר מפני שאינו נמתח כראוי

שו"ע סעיף ב'  
ישים החבל כנגד לבו וימתחנו בכל כחו

היאך מודדין תחום שבת רק כנגד העיר? לא ימדוד אלא כנגד העיר אפילו אם יש הרים וגאיות כנגדה לא ילך מכנגדה בצדה שהוא ישר כשהגיא וההר אינו רחב כ"כ ויכול להבליעו בהחבל של נ' אמה אלא שהוא רוצה לילך ולמדוד מן הצד ולחזור כנגד העיר לפי מדה שמדד שם אלא ימדוד כנגד העיר ומ"מ אם כנגד העיר גופא יש מקום מישור בלא הרים וגאיות צריך למדוד במקום המישור.

היאך מודדין תחום שבת במקום הרים וגבעות? כשיגיע להר אם הוא כ"כ זקוף שאם יורידו חוט המשקולת מראשו לא יתרחק מכנגדו למטה בשיפולו ד' אמות אז אין צריך למדוד כ"כ הירידה והעליה וימדוד המישור שלמעלה לכד אלא אם יש מישור בראשו ואם אין מישור בראשו אינו מודד כלל. ואם חוט מתרחק מכנגדו ד' אמות ומתלקט י' מתוך ה' שבהילוך ה' אמות של שיפוע עולה י' טפחים כשטח הגובה אז רואים אם אין משפתו אל שפתו אלא ג' אמה מבליע השיפוע בחבל של נ' אמה ואינו מודד כ"כ כמו שרחב למטה בתחתית ההר שזוקף עץ גבוה בשפתו מזה ועץ אחר כנגדו בשפתו מזה ומותח חבל מזה לזה ואם ההר קצר ברחבו א"צ לזקופת עצים אלא יעתיק עצמו מן ההר לצדו וימדוד שם בחבל על הקרקע חלקה, ודוקא כשיפוע זה שהוא נוח להילוך מודדין אותו ע"י הבלעה משא"כ היכא שעולה י' טפחים בגובה ע"י ד"ט שאינו נוח לילך ע"י הזקיפה א"צ למודדו אלא באומד הרעת, ואם אינו יכול להבליע בחבל של נ' אמה ששהר ארון הרבה ואינו מתקצר מנ' אמה אף בתוך אלפים אמה שמצדדי העיר [דאל"ה ילך שם במקום שמתקצר ויבליעו שם] מודדו בחבל של ד' אמות. ואם הוא משופע יותר שבהילוך ד' אמות עולה י' טפחים אם אין בו אלא נ' אמה ישער אותו כמה יש בו לפי אומד הדעת ואם יש בו יותר מנ' אמה מודדו בחבל של ד' אמות ו"א דאף בזה סגי המדידה ע"י אומד הדעת לכד כיון שמתלקט עשרה מתוך ד"א.

בא בדרך ודעתו ליכנס להעיר היכן קנה שביתתו? מי שהיה בא בדרך ליכנס לעיר וישב בדרך לנח וחסכה לו ולא ידע שהוא בתחום העיר ואפילו נחכין לקנות שבתה במקום הזה ואחר כך מצא עצמו בתחומה קנה שביתה בעיר ונכנס לתוכה בשבת ומהלך את כולה ורוצה לה אלפים אמה לכל רוח, ומ"מ מפסיד מצד זה במקום שהוא ישב שאין לו משם שיעור אלפים, וכ"ז כשרוצה עכשיו לילך לעיר ולטובתו הקילו עליו אבל אם רוצה לישאר במקומו שקנה שביתה הרשות בידו.

היאך מודדין תחום שבת בבקעה? הגיע לגיא אם חוט המשקולת מתרחק מכנגדו למטה ד' אמות אז רואים אם יכול להבליעו בחבל של נ' אמה מבליעו וזכה אפילו מתלקט בעומק השיפוע י' טפחים גובה מתוך משך ד' אמות ג"כ מבליעו ולא אמרינן אומדו, ואם לאו מודדו בחבל של ד' אמות והוא שלא ידע עמוק ילך שם ואלפים אבל אם הוא עמוק יותר מאלפים מודד הירידה והעליה של כל השיפוע מדידה יפה כמו קרקע חלקה ואפילו אם יכול להבליעו בחבל של נ' אמה. ואם אין החוט מתרחק מכנגדו ד' אמות אז אם יכול להבליעו בחבל של נ' אמה מבליעו [לאפוקי הר שיש טורח בהבלעה ע"י עצים זקופים לכך א"צ למדוד אלא המישור] ואם לאו אינו מודד כלל השיפוע של ירידה ועליה אלא המישור של מטה ואפילו אם עמוק יותר מאלפים.

לא היה דעתו ליכנס להעיר היכן קנה שביתתו? אבל אם לא היה דעתו ליכנס לעיר זו קנה שביתה במקומו ומשם יש לו אלפים אמה לכל רוח ואפילו אם לא נחכין לקנות שביתה כאן כגון שהיה ישן בכיה"ש ובשבת כשנעדר מצא עצמו שהוא בתוך תחום העיר אעפ"כ לא נחשב כאנשי העיר וקנה שביתה כאן. ואם כלים אלפים אמה ממקום שביתתו בחצי העיר אינו מהלך בעיר יותר מחציה אבל אם כלים האלפים בסוף העיר כל העיר אינו נחשב לו אלא כד"א ומהלך גם חוץ לעיר עד תשלום מידת אלפים ממקום שביתתו. וה"ה אפי' אם היה בדעתו ליכנס לעיר לא מהני להיות כאחד מבני העיר אלא כשלא הוציא בפירוש מפיו שקונה שביתה במקומו אלא במחשבה אבל אם אמר כן בפירוש בפיו ביה"ש שביתתי במקומי מפני שלא היה יודע שהעיר סמוכה לו אין לו אלא אלפים ממקום שביתתו.

היאך מודדין תחום שבת בבקעה? הגיע לגיא אם חוט המשקולת מתרחק מכנגדו למטה ד' אמות אז רואים אם יכול להבליעו בחבל של נ' אמה מבליעו וזכה אפילו מתלקט בעומק השיפוע י' טפחים גובה מתוך משך ד' אמות ג"כ מבליעו ולא אמרינן אומדו, ואם לאו מודדו בחבל של ד' אמות והוא שלא ידע עמוק ילך שם ואלפים אבל אם הוא עמוק יותר מאלפים מודד הירידה והעליה של כל השיפוע מדידה יפה כמו קרקע חלקה ואפילו אם יכול להבליעו בחבל של נ' אמה. ואם אין החוט מתרחק מכנגדו ד' אמות אז אם יכול להבליעו בחבל של נ' אמה מבליעו [לאפוקי הר שיש טורח בהבלעה ע"י עצים זקופים לכך א"צ למדוד אלא המישור] ואם לאו אינו מודד כלל השיפוע של ירידה ועליה אלא המישור של מטה ואפילו אם עמוק יותר מאלפים.

ישן, וחפצי הפקר, וחפצי נכרי היכן קנו שביתתן? מי שישן בדרך וחשכה לו קנה שביתה במקומו ויש לו אלפים אמה לכל רוח. ודוקא באדם וחפציו שהם כרגלי הבעלים אבל חפצי הפקר אינם קונים שביתה והם כרגלי הוזהב בהם תחלה שיכול להוליכן למקום שילך הוא ואף שהוא חוץ לאלפים למקום הנחת כלים מתחלה. אבל חפצי נכרי קונין שביתה במקום הנחתן ביה"ש דמשם יש להן אלפים אמה לכל רוח ולא יותר.

היאך מודדין תחום שבת בבקעה? הגיע לגיא אם חוט המשקולת מתרחק מכנגדו למטה ד' אמות אז רואים אם יכול להבליעו בחבל של נ' אמה מבליעו וזכה אפילו מתלקט בעומק השיפוע י' טפחים גובה מתוך משך ד' אמות ג"כ מבליעו ולא אמרינן אומדו, ואם לאו מודדו בחבל של ד' אמות והוא שלא ידע עמוק ילך שם ואלפים אבל אם הוא עמוק יותר מאלפים מודד הירידה והעליה של כל השיפוע מדידה יפה כמו קרקע חלקה ואפילו אם יכול להבליעו בחבל של נ' אמה. ואם אין החוט מתרחק מכנגדו ד' אמות אז אם יכול להבליעו בחבל של נ' אמה מבליעו [לאפוקי הר שיש טורח בהבלעה ע"י עצים זקופים לכך א"צ למדוד אלא המישור] ואם לאו אינו מודד כלל השיפוע של ירידה ועליה אלא המישור של מטה ואפילו אם עמוק יותר מאלפים.

הוציאן נכרי חוץ לתחומן היכן אסור לטלטלן? אם הוציאן נכרי חוץ לתחומן אסורין לטלטלן רק בד"א ואם הביאן לעיר יכולים לטלטל בכולה שכולה כד' אמות ובלבד שתהא מוקפת לדירה שבנו תחלה בתים לדירה ואח"כ הקיפו בחומה סביב משא"כ אם היה ההיקף מקורם אין לטלטל שם אלא בד"א אם היה ההיקף יותר מבית סאתים, וערים הפרושים שלנו כיון שתקנו המבואות בצוה"פ נחשבת כולה מוקפת לדירה, וחצר לעולם חשוב כד"א. ויש ליהדר ישראל שהשאל כליו לנכרי מער"ש והולכין לביתו שהוא חוץ לתחום והחזירין בשבת וכ"ש בשואל כלים מן העכו"ם בשבת שלא לטלטלן חוץ מד' אמות אם אין העיר מוקפת מחיצה, ודוקא במלבושים דבשאר כלים בלא"ה אסור לטלטל בשבת חוץ לד"א כיון שאין עירוב וכיו"ט משכחת אף בשאר כלים.

היא מוחזק התחום ובא מומחה ושינה למי שומעין? היו לנו תחומי שבת אף שהיו מוחזקין שעד כאן הוא מקום התחום ובא מומחה ומדד ובמקום אחד ריבה ובמקום אחר מיעט בתחום שומעין לו בין להחמיר בין להקל, ודוקא כשאין ידוע לן שהחזקה הראשונה נעשה ע"פ מדידת מומחה דאל"ה אין שומעין להשיג רק כשמרבה ולא כשממעט. מדד ומצא מדתו במזרחית צפנית יתירה על שכנגדו במזרחית דרומית מותח החוט של סימן התחום מזה לזה כאלכסון וי"א בשום כפי המקום שירבה בו אף שהוא בעצמו מדד גם המזרחית דרומית וכ"ש אם אותו המדה הקצרה היה מאדם אחר בודאי תלינן להקל, ולדינא מודדין בשוה.

מיים העומד בין ב' עיירות מי מותר למלאות ממנה מיים? חריץ מלא מיים מכונסים [דנהרות המושכין אינם קונים שביתה כלל והרי הן כרגלי כל אדם הממלא אותן] שהוא בין ב' תחומי שבת מקצתו בתחום עיר זה ומקצתו בתחום עיר אחרת שתי העיירות אסורות למלאות ממנו אפילו בתוך תחומם וצריך לעשות מחיצה בסוף התחומין להפסיקן ואפילו היא תלויה שאינה מגעת לקרקע החריץ ושל קנים בעלמא סגי, ומ"מ צריך שיהיה עכ"פ קצה המחיצה שקוע טפח במים דבלא"ה אינה נראית כהפסק כלל, ואם היו ביניהם ד' אלפים אמה שהוא שיעור שני תחומין צריך לעשות מחיצה בסוף אלפים שהוא סוף שני התחומין, ודוקא ככה"ג שהחריץ הוא בסוף התחום של כל אחד אבל אם החריץ עומד כולו במקום המשותף לב' העיירות כגון שבין ב' העיירות הוא רק ג' אלפים אמה והחריץ הוא באמצע שתיהם מותרות למלאות ממנו בלי שום מחיצה דאמרינן יש ברירה וכל אחד לוקח מחלקו. ודוקא בין שני עיירות אבל אם אין שם רק עיר אחת אף שהמים נמשכין הרבה מחוץ לתחום ומתערבין עם אלו מ"מ מותר למלאות בתוך התחום ויש חולקים ע"ז. ואפי' היתה עיר האחרת של עכו"ם ג"כ צריך להפסיקן. ואם המים מושכים א"צ שום תיקון שאינם קונים שביתה ואפילו הם שייכים ליחיד ג"כ אינו אלא כרגלי הממלא.

ב' מומחין הסותרין זא"ז למי שומעין? אם באו ב' מומחים [אבל אם האחד אינו מומחה אין הולכין אחריו כלל] ומדדו את התחום אחד ריבה ואחד מיעט שומעין למרבה ובלבד שלא ירבה יותר ממדת אלכסונה של עיר. כיצד בעת שירבה זה נאמר שמא הוא מקן אלכסון של עיר מדד האלפים ולפיכך מיעט מדתו ונמצא צלע התחתון בינו ובין העיר פחות מאלפים וזה האחרון מדד אלפים כנגד העיר בשוה ולא כאלכסונה ולפיכך הולכין אחריו שהוא מדד כהלכה. ואין מחזיקין על הראשון שטעה ביותר על זה ואין להקל לילך אחר מדידת האחרון אלא כשאין עולה מדידתו יותר על מדידת הראשון רק לערך תק"פ אמה שזה השיעור עלה ע"י הטעות שמדד הראשון האלפים כאלכסון. ואם אירע שמחולקין במדידה ביותר משיעור הזה אין הולכין אחר מדידת שניהם וצריך למדוד מחדש.

אם יש תחום שבת בין ב' מקומות אם הולכין על דרך הרגיל אבל יכולין לקצר הדרך ע"י ישרות וכדו' האם מותר ל"צד דרך שם?

הגב בענינו...



Sponsored By: DollarPhone

זכות תלמוד

כל הזכויות שמורות  
אוסף הלימודים מיל ויזמן  
© המחלקת הלימודים



# דפי ציוורים וטיבלאות

משנה ברורה

מן סימן שצט סעיף ג  
עד סימן תג סעיף א

## י"ב אב

#2

■ מחזור שינה אחת ■

1800 466-7593

www.HilchusDiyoma.org

כל הזכויות שמורות

ואסור להעתיקם בלי רשות

© מהדורת המפעל

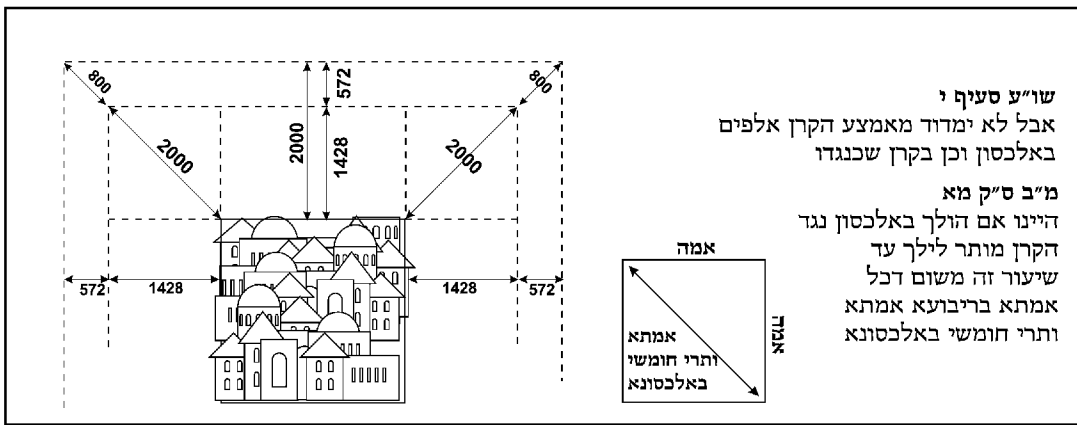

שו"ע סעיף י  
אבל לא ימדוד מאמצע הקרן אלפים  
באלכסון וכן בקרן שכנגדו  
מ"ב ס"ק מא  
היינו אם הולך באלכסון נגד  
הקרן מותר לילך עד  
שיעור זה משום דכל  
אמתא בריבועא אמתא  
ותרי חומשי באלכסנא

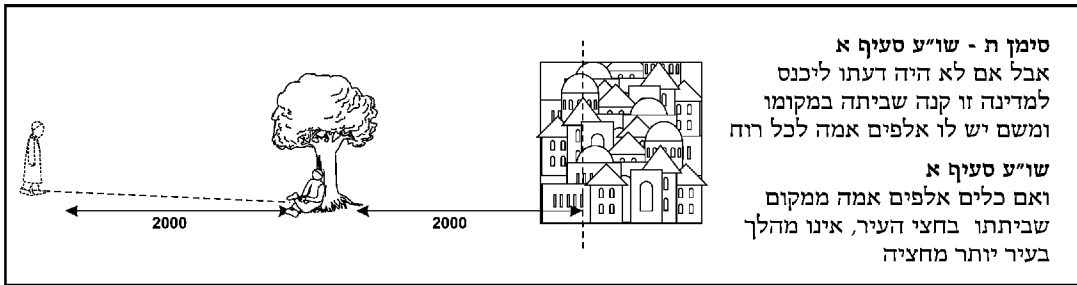

סימן ת - שו"ע סעיף א  
אבל אם לא היה דעתו ליכנס  
למדינה זו קנה שביתה במקומו  
ומשם יש לו אלפים אמה לכל רוח  
שו"ע סעיף א  
ואם כלים אלפים אמה ממקום  
שביתתו בחצי העיר, אינו מהלך  
בעיר יותר מחציה

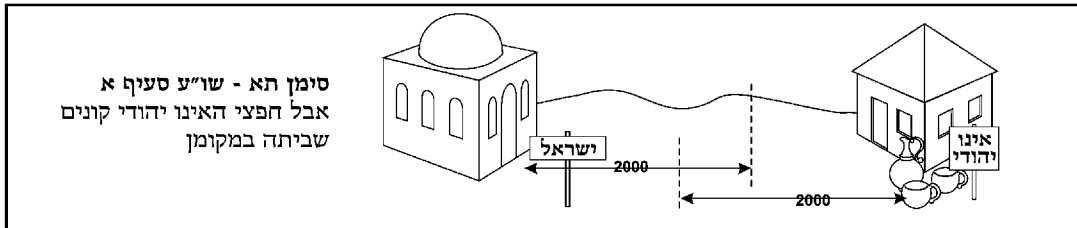

סימן תא - שו"ע סעיף א  
אבל חפצי האינו יהודי קונים  
שביתה במקומן

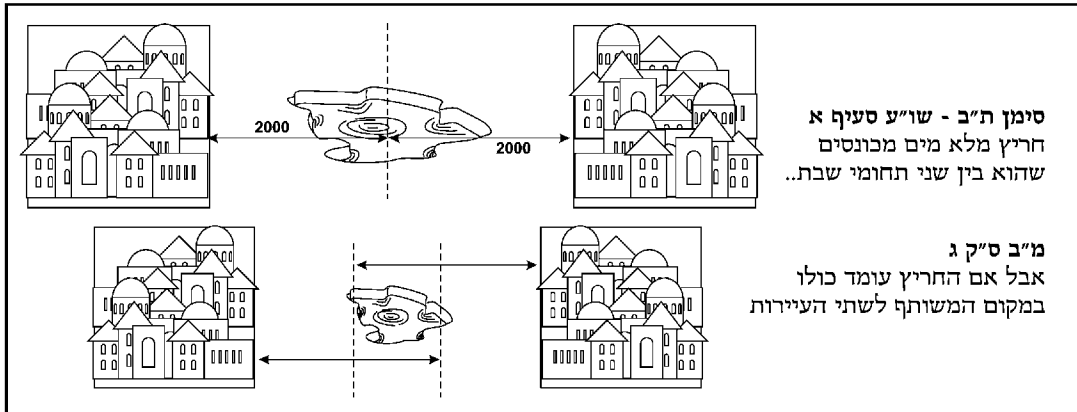

סימן ת"ב - שו"ע סעיף א  
חריץ מלא מים מכונסים  
שהוא בין שני תחומי שבת...

מ"ב ס"ק ג  
אבל אם החריץ עומד כולו  
במקום המשותף לשתי העיירות

לומד נכבד! - הננו בזה להבהיר  
שהציוורים אלו נעשו כפי הבנתנו  
בדברי המשנה ברורה, - ואם דעת  
הלומד נוטה אחרת ורואה איזה שגיאה  
בהציוורים, - או שיש לו איזה הארה או  
הערה, נא שיואל בטובו להודיענו  
מזה, ולזכות את הרבים,

הגהות אלו יתקבלו אך ורק ע"י הפעק"ס  
אם בדעת הקורא שצריכין לעשות ציור  
על איזה דבר במקום שלא עשינו ציור,  
נא להודיענו גם מזה, ואם ביכלתו  
לשלוח גם הציור שחושב שצריך להיות  
שם, - ואי"ה במהדורא הבא יוצג על  
מקומו, ויוקף לזכותו.

ציוורים אלו הם בפירוש לא לפסוק מזה  
הלכה למעשה, ולא נעשה רק להקל על  
הלומד בשעת לימודו להבין דברי  
המשנה ברורה, ולהלכה למעשה  
צריכין לעיין בפנים המשנה ברורה,  
בכל הכבוד, הנהלת המפעל

יצא חוץ לתחום עד היכן מותר להלוך? מי שיצא חוץ לתחום אפילו אמה אחת לא יכנס להיות כבני העיר ואין לו אלא ד' אמות מעמידת רגליו ולחוץ אבל לצד פנים כלל לא כיון שהתחיל ללכת אל עבר זה ברר הד"א ממנו ולהלכה, וי"א דיש לו ד' אמות לכל צד והכריעו האחרונים כדעה זו א"כ יכול לילך הד"א שלו אף לצד העיר והיינו אם יצא אמה אחת יוכל לחזור לתוך התחום בשיעור ג' אמות, וכ"ז אם יצא במזיד אבל אם יצא באונס או מחמת טרדתו שכח ויצא וכ"ש אם יצא לדבר מצוה כל שלא יצא מן התחום ד' אמות מותר לו לחזור ולכנס תוך העיר.

קידש עליו היום אמה אחת לתחום העיר עד היכן מותר להלוך? מי שקידש עליו היום והוא חוץ לתחום העיר אפילו אמה אחת אף דמותר לו לכנס לתוך העיר במקצת דכיון ששבת רק אמה אחת חוץ לאלפים הסמוכים לעיר יש לו לכנס ג' אמות בתוך העיר דשיעור אלפים מודדין חוץ מד' אמות ששבת בהן מ"מ אינו נחשב עי"ז להיות כבני העיר שיהיה מותר לו לילך בתוכה ואלפים סביבה ואינו מהלך אלא אלפים אמה לכל רוח ממקום שקידש עליו היום. ואלו היה בתוך תחום העיר חשוב כבני העיר כיון שדעתו לכנס לעיר ויש לו כל העיר ואלפים אמה סביבה לכל צד.

אימתי מהני מחיצות בני אדם לחזור לתחומו? מי שיצא חוץ לתחום שלא לדעת באונס או ששגג ויצא וה"ה לדבר מצוה מותר לעשות לו מחיצה של בני אדם שעירבו לאותו רוח ויכולים לילך שם ויעשו סביביו כמו מחיצה ויכנס ביניהם עד תוך תחומו וכיון שנכנס לתוך התחום מותר לילך לעירו אף בלא מחיצות ולהי"א אף אם לא הגיע המחיצות של בני אדם עד תוך התחום ממש אלא סמוך לתחום פחות מד"א ג"כ שרי, ואפי"ן אם היה אורך המחיצות יותר מאלפים מותר להלך את כולה, והוא שלא ידעו אותם שנעשית בהם המחיצה שלשם כך נקראו, אבל אם יצא לדעת אסור.

יצא ונכנס באונס או בשוגג עד היכן מותר להלוך? מי שהוציא והוהו חוץ לתחום לסטים או רוח רעה שנטרפה דעתו ואח"כ נשתפה או שאר כל אונס או ששגג ויצא וכ"ש כשיצא במזיד אין לו אלא ד' אמות. החזירוהו לתוך התחום כאילו לא יצא והרי כל העיר כד' אמות כבתחלה וחוצה לה אלפים אמה לכל רוח אבל אם חוזר ברצון ובדעת אין לו אלא ד' אמות ודוקא שלא נכנס לעירו אבל אם נכנס לעירו המוקפת מחיצות הרי היא כולה כד"א, ואם שגג וחזר חשיב כאלו החזירוהו. וכן אם קנה שבייתה ביבשה ונכנס לספינה בשבת סתם לישב בה [ולא להפליג דאי נכנס להפליג הוי כיצא לדעת ואין לו אלא ד' אמות] ובין כך הפליגה הספינה חוץ לתחום וחזרה לאחוריה לנמל שהפליגה משם הרי הוא כאילו לא יצא, ודוקא שהיה אותו המקום שחוץ לתחום פחות מ"ט טפחים וא"כ היה אסור לו להחזיר מדעתו למקום הראשון אלא משום דחזרה מעצמה לאחוריה מתירין לו.

הוציא והוהו באונס או יצא במזיד וכעת הוא בעיר המוקף וכו' עד היכן מותר להלוך? הוציא והוהו עכו"ם מתוך התחום ונתנהו חוץ לתחום בריר או בסהר ומערה, ולא בעינין מוקף לדירה אלא בשיהיה השטח יותר מבית סאתים וסתם דיר וסחר לא הוי כ"כ ובאם שהיה יותר מב"ס בעינין שיהיה מוקף לדירה כגון ששומר הבהמות דר שם, או נתנהו בעיר אחרת מוקפת חומה לדירה והוי כולה כד' אמות וה"ה לעיירות שאין מוקפות חומה ויש בהן תיקוני עירובין או שנאנס בשאר אונס או ששגג שהיה טרוד בעניניו ומתוך כך לא נתן לבו על תחומו ויצא חוץ לתחום ונכנס לאחד מאלו ונזכר והוא בתוכו מהלך את כולו, אבל אם יצא חוץ לתחומו לדעת וכן אם נזכר קודם שנכנס ונכנס אע"פ שהוא בתוך א' מאלו אין לו אלא ד' אמות בין שנכנס מדעתו בין שהכניסוהו עכו"ם לשם. וכן אם הביאוהו עכו"ם בספינה ג"כ אינו מותר מעצמו לצאת מן הספינה אם היא עומדת למטה מ"ט אלא אם כן כשנכנסה הספינה בתוך היקף מחיצות העיר וי"א דאפילו אם העיר אינה מוקפת במחיצה מצד הנמל עומק מקום המים שבמקום הנמל נחשב למחיצה.

הקיפוהו נכרים במחיצות בשבת האם מותר להלך או לטלטל שם? שבת בבקעה וקנה שם שבייתה להיות לו ממקומו להלוך אלפים לכל רוח [אבל טלטל אין לו רק ד' אמות דכרמלית היא] והקיפוהו נכרים בשבת מחיצות לדירה [דאל"ה אם ההיקף יותר מבית סאתים שהוא על ע' אמה על ע' אמה לא משתריא לטלטולי בה אלא בד"א אפילו ע"י זריקה] אינו הולך בה אלא אלפים אמה ממקום שקנה שבייתה דלא מהני מחיצות להיות ע"י כל השטח כד"א אלא היכא שהיו המחיצות מבע"י ושבת בתוכן, ומטלטל בכולה על ידי זריקה שיכול לזרוק אפילו חוץ לאלפים, ודוקא בחפצים של אדם אחר שמגיע תחומו להלך מאלפים שלו או חפצים של הפקר דאל"ה הרי אסור להוליכם חוץ לתחומו, אבל לטלטל ממש כאורחיה שלא ע"י זריקה חוץ לד' אמות אסור אפילו תוך אלפים ורוב הפוסקים ס"ל דתוך אלפים אף בטלטול כי אורחיה מותר.

האם יש תחומין למעלה מ"ט? המהלך חוץ לתחום למעלה מ"ט טפחים כגון שקפץ או שהלך באויר ע"י שם על גבי עמודים שגבוהים י' ואין בכל אחד מהם ד' טפחים על ד"ט הרי זה ספק אם יש תחומין למעלה מ"ט או לאו ובדרבנן כגון חוץ לתחום דאלפים אמה עד י"ב מיל ספיקו להקל. הא אם היה מצד אחד פחות מד"ט אף אם היה ארוך הרבה ג"כ בכלל ספק הוא, אבל אם היה בהם ד' על ד' חשוב כמהלך על הארץ ואיסור תחומין נוהג שם ואפילו אם היה רק עמוד אחד של ד' טפחים מקצתו בתוך תחומו ומקצתו חוץ לתחומו אסור לצאת מראש האחד לראש השני. מיהו אם היה הולך בדרך זה ע"י עמודים או על ידי קפיצת שם מתוך י"ב מיל חוץ לי"ב מיל אזלינן לחומרא למ"ד תחומין י"ב מיל מדאורייתא, והמחבר מחמיר ביבשה בחוץ לי"ב מיל אפילו בלמעלה מ"ט שהוא ספק דאורייתא והגר"א ס"ל דלעולם הוא דרבנן.

האם יש תחומין בימים ונהרות? אין בימים ובנהרות איסור תחומין דאורייתא לד"ה אפילו חוץ לי"ב מיל ולכן מי שבא עם הספינה בשבת [ולא נכנס בספינה בשבת דאי לאו הכי קנה שבייתה בביה"ש ביבשה ואסור לירד מהספינה לנמל] והגיע לנמל אם משנכנס השבת עד שהגיע לנמל לעולם היתה למעלה מ"ט מקרקע הים או הנדר יורד ואינו נמנע ויש לו אלפים אמה ממקום שפגע בו למטה מ"ט, ואם הספינה רחוק מן הנמל יורד דרך כבש. ולעבור דרך מעבורת השט ע"פ המים אם היא קשורה בספינה ובנמל לכו"ע מותר לירד ואם אינה קשורה יש מתירין ויש אוסרין והגר"ז כ' דכשלא יצא מן הספינה ליבשה מעת ששבת ביה"ש עד עכשיו מותר. ואם היתה אפילו פ"א למטה מ"ט אף בתוך השבת קנה שם שבייתה ואם ממקום ההוא עד הנמל הוא יותר מאלפים טוב אינו רשאי לירד מהספינה להנמל דאין לו אלא ד"א והיינו מקום ישיבתו בספינה, וכשמפליג בשבת בספינה העומדת למעלה מ"ט טפחים ע"מ לירד ממנה בשבת זה במקום אחר מעבר השני שהוא חוץ לאלפים אמה צריך ליוזר שמיד שקנה שם שבייתה בספינה בביה"ש כשהיא עומדת למעלה מ"ט לא יצא ליבשה דאם יצא ליבשה שעה אחת קנה שם שבייתה ושוב יהיה אסור לו לירד ממנה לנמל שהוא חוץ לאלפים ממקום שבייתו על הארץ.

פגע במקום א' למטה מ"ט עד היכן מותר להלוך? אם הוא ספק אם הוא למעלה מ"ט או לא אזלינן לקולא בשיעור ד"ב מיל דימים ונהרות וה"ה לענין שיעור דאלפים דיבשה ותלינן דמשכנס השבת עד שהגיע לנמל היה למעלה מ"ט. ואם פגע במקום אחד למטה מ"ט וקנה שם שבייתה ונתרחק שם יותר מאלפים דאין לו רק ד"א אפילו באונס אפ"ה אם מחמת אונס נכנס בתוך עיר מוקפת מחיצות כגון שצריך לנקביו או להנצל מחמה וגשמים נחשב לו כל העיר כד"א, ודוקא כשלא מצא מקום צנוע לפנות וכן מקום להסתר מחמה או גשמים עד תוך העיר דאל"ה אסור לו לכנס, וכ"ש אם דחפוהו עכו"ם לתוך העיר דהוי ליה כל העיר כולה כד"א ומ"מ לא יאמר לעכו"ם שידחפו אותו, וכן ואם לא יצא חוץ לאלפים ורק שכלתה מדתו בחצי העיר אינו רשאי לילך רק עד מקום שכלתה מדתו. הבא ביו"ט מחוץ לתחום ממקום שפגע למטה מ"ט מ"מ בשבת שלאחריי מותר ללכת אלפים ממקום שעומד.

הלך לטייל ובאמצע הדרך מסתפק אזלי כבר יצא חוץ לתחום מה יעשה?  
הגב בענינו...  
Sponsored By: DollarPhone  
זכות תלמוד  
הכלתא דיומא  
כל הזכויות שמורות  
אוסף החוקים מיל ימות  
© המחלוקת הממלכת

# דפי ציוורים וטיבלאות

משנה ברורה

מן סימן תג סעיף א

עד סימן תה סעיף ז

**י"ג אב**

■ מחזור שנה אחת ■

1800 466-7593

www.HilchusDiyoma.org

כל הזכויות שמורות  
ואסור להעתיקם בלי רשות  
© מהגותל המפעל

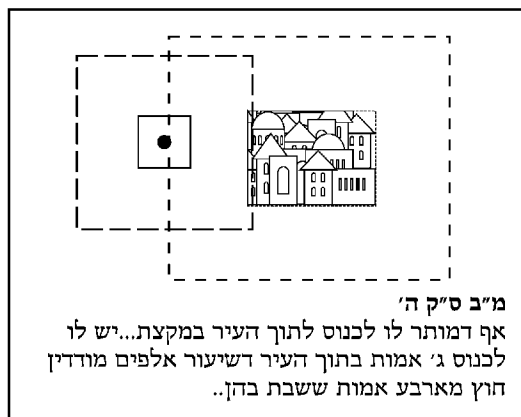
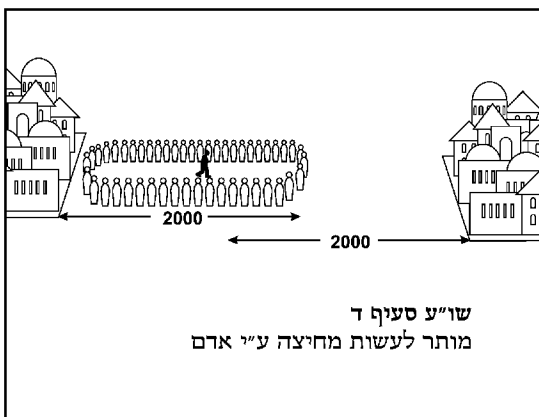
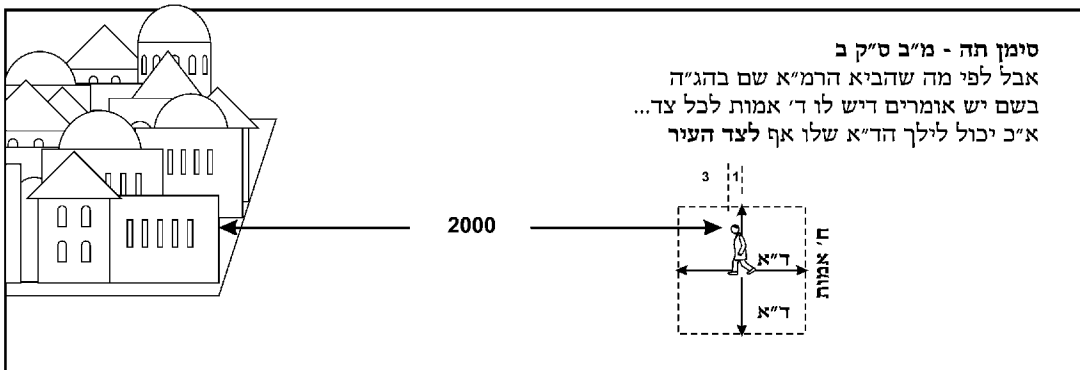
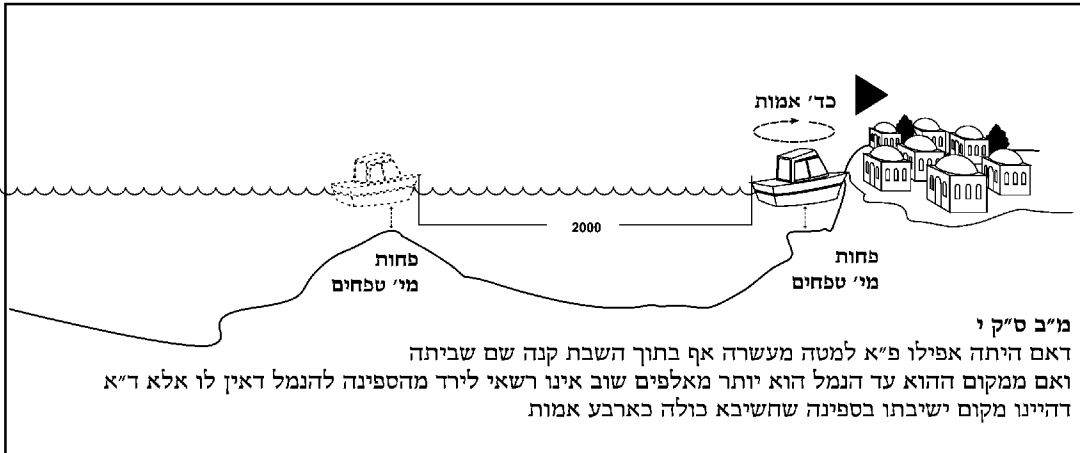
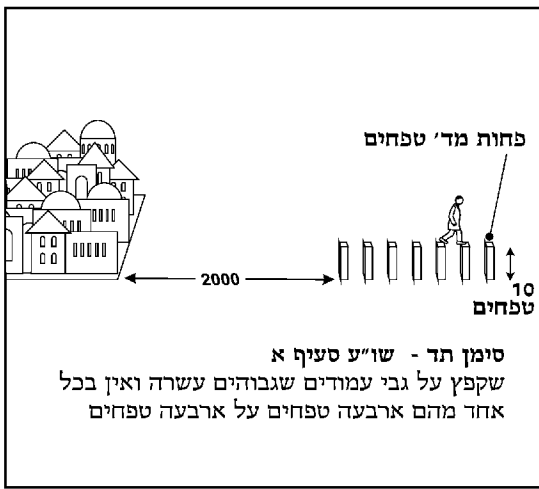

לומד נכבד! - הננו בזה להבהיר שהציוורים אלו נעשו כפי הבנתנו בדברי המשנה ברורה, - ואם דעת הלומד נוטה אחרת ורואה איזה שגיאה בהציוורים, - או שיש לו איזה הארה או הערה, נא שיואיל בטובו להודיענו מזה, ולזכות את הרבים,

הגהות אלו יתקבלו אך ורק ע"י הפעק"ס אם בדעת הקורא שצריכין לעשות ציור על איזה דבר במקום שלא עשינו ציור, נא להודיענו גם מזה, ואם ביכלתו לשלוח גם הציור שחושב שצריך להיות שם, - ואי"ה במהדורא הבא יוצג על מקומו, ויוקף לזכותו.

ציוורים אלו הם בפירוש לא לפסוק מזה הלכה למעשה, ולא נעשה רק להקל על הלומד בשעת לימודו להבין דברי המשנה ברורה, ולהלכה למעשה צריכין לעיין בפנים המשנה ברורה, בכל הכבוד, הנהלת המפעל