

קונטרס

דפי עזר

ללימוד שו"ע עם משנה ברורה לפי סדר הלוח "הלכתא דיומא"

■ מחזור שינה אחת ■

כולל בתוכו:

דפי חזרה

דפי ציורים וטבלאות

דפי סיכום

בלק תשע"א לפ"ק

יוצא לאור ע"י
מפעל הלכתא דיומא



ליזהר כשצריכין חוטיין מפורדין ליתן על המכה ולוקחין חתיכת בגד פשתן ומפרידין החוטיין והוי מלאכה דאורייתא.

מהו רשות היחיד? איזהו רה"י מקום המוקף מחיצות גבוהות עשרה טפחים ויש בו ד' טפחים על ד' טפחים או יותר, ובעינין שיהא בין המחיצות חלל ד' על ד' כי עובי המחיצות אין מצטרפות לזה וי"א דגם עובי המחיצות מצטרפים ויש מחלקים דמחיצות עבות שראוי להניח מלמעלה דף על גביהם ולהשתמש שם מצטרף העובי עם החלל לשיעור זה ואם לאו אין מצטרף, וכ"ז לענין שיהא נקרא שם רה"י על עובי המחיצה מלמעלה אבל לענין חלל שבתוך המחיצות לכו"ע לא נקרא רה"י כ"ז שאין בחללו ד' על ד'. וכן חריץ עמוק י' ורחב ד' על ד' וכן תל או עמוד גבוה י' ורחב ד' על ד' ואפילו הם עומדים בר"ה. אבל אם התל או המחיצות הם פחותים מ' טפחים אף שהם רחבים הרבה לאו רה"י הוא וא"צ שיהיה התל זקוף בגובה אלא אפילו הוא משופע אם מתקלט י' טפחים בגובה מתוך שיפוע ד' אמות הרי הוא רה"י במקום גבוה. י"א דבעינן באלו ד' על ד' הן ואלכסונון שעולה ביחד ה' טפחים וג' חומשי טפה, וכל הראשונים ס"ל דאם הוא רק ד' על ד' מרובע חשוב רה"י.

חורי ואויר רשות היחיד מה דינם? חורים שבכחלי רשות היחיד שכלפי רשות היחיד אפילו אם פונים גם לר"ה כיון שהחור הוא מעבר לעבר ונכנס גם כלפי רה"י דינם כרה"י, וע"כ אסור להוציא איזה דבר שמונח על החור לר"ה או לכרמלית הסמוך לו ואם מכניס מר"ה לתוכו חייב. ואפילו אם החורים הם למטה מ' טפחים כיון שמפולשים כלפי פנים דינם כרה"י וי"א דכיון שהוא למטה מ' דינם כחורי ר"ה. וי"א דאינו חייב אא"כ היה החור ד' על ד' טפחים וי"א דבחורי רה"י א"צ שיהי' רחב ד' ריש להם דין רה"י עצמה בכל גוונא. ואם הם כלפי חוץ ואינם עוברים כלפי פנים נדונים לפי גבהן ורחבן דאם הם גבוהים י' טפחים ורחב ד' הוי רה"י ואם אינם גבוהים י"ט אז אם הם רחב ד' הוי כרמלית וא"ל הוי מקום פטור. אויר רשה"י הוא רשה"י עד לרקיע ואפילו נעץ קנה כרה"י שגבוה ק' אמות אף שאין בו רחב ד' אם זרק מר"ה ונח על גביו חייב.

כלי העומד ברשות היחיד מה דינה? אפי' כלי כגון תיבה או מגדל או כוורת אם יש לרבע בו ד' על ד' והוא גבוה עשרה הוי רשות היחיד בין תוך חללה ובין גב הכלי מלמעלה אפילו היא עומדת בר"ה, וע"כ בכוורת שהיא עגולה לא הוי רה"י עד שתהיה חללה מחזקת ה' טפחים וג' חומשי טפה דאז יש בחללה לרבע ד' על ד'. וכלי שאין גבוה י' העומד בר"ה אין לו דין כרמלית אלא הוי כרה"ה ואם עומד הכלי בכרמלית דין כרמלית עליו וכלי המחובר לקרקע מקרי כרמלית אפילו הוא בר"ה.

מהו רשות הרבים? איזהו רשות הרבים רחובות ושווקים הרחבים ט"ז אמה ואינם מקורים ואין להם חומה ואפי' יש להם חומה אם הם מפולשים משער לשער ואין דלתותיו נעולות כלילה הוי רשות הרבים ואם לא היו נעולות ממש אע"פ שראויות לנעול לא נתבטל עי"ז שם ר"ה, ודרכים שעוברין מעיר לעיר הוי ג"כ ר"ה משום דשכיחי בהם רבים. וי"א שכל שאין ששים רבוא עוברים בו בכל יום אינו רשות הרבים [וי"א דבכל יום לאו דוקא]. ולהלכה לא ס"ל להשו"ע כן ומ"מ אין בנו כח למחות ביד המקילין ובעל נפש יחמיר לעצמו.

מבוי המתקצר וארכו לרה"ר מה דינו? מבואות הרחבים ט"ז אמה ומתקצרים בקצתן או שאין בהן ט"ז אמה וארכן לאורך ר"ה י"א שהם ר"ה אפילו אם המבוי קצר הרבה ואין מחזיק אפילו י"ג אמה, וי"א דדוקא ברחבים י"ג אמות ושליש ושני ראשיהם מפולשים לרשה"ר שהוא רחב ט"ז הוא ר"ה ודוקא במפולש לאורך ר"ה אבל לרוחב ר"ה אינו ר"ה

אינו יודע איזה יום הוא שבת מתי יקדש ומתי מותר במלאכה? ההולך במדבר ואינו יודע מתי הוא שבת מונה שבעה ימים מיום שנתן אל לבו שכחתו ואותו היום גופא הוא יום א' למנין ששת ימי החול ומקדש השביעי בקידוש והבדלה על הפת והיין ואם אין לו יקדש ע"י התפלה דמתפלל של שבת ביום זה ויוצא בזה מדאורייתא אפילו אם היום הוא באמת שבת וגם יבדיל בתפלה שאומר אתה חוננתנו ויוצא בזה ע"פ הדין. וה"ה אם נשבה בין העו"ג ונשכח יום שבת ממנו אך לפעמים בזה יכול לברר מחשבונום באיזה יום חל שבת שלנו. ואם יש לו ממה להתפרנס מכספו שיש לו או שיוכל למכור איזה חפץ או שיוכל להשיג בהקפה מבני השיירא עד שיגיע למקום ישוב או במתנה מאצלם אפילו אין לו כ"א לחם בעלמא אסור לו לעשות מלאכה כלל אפילו בכל ששת הימים עד שיכלה מה שיש לו ואז יעשה מלאכה בכל יום אפילו ביום שמקדש בו רק כדי פרנסתו מצומצמת, ואפי' ביום הששי שלו כדי להכין על יום השביעי שלו שלא יצטרך לעשות בו מלאכה ג"כ אסור יותר אבל כדי פרנסה מותר. ובדיעבד אם הרויח ביום אחד יותר מכדי פרנסתו אסור לו למחר לעשות מלאכה עד שיכלה מה שיש לו. ומותר לילך בו בכל יום אפי' כמה פרסאות אפי' ביום שמקדש בו אבל שארי איסורים אפי' אינו רק שבות דרבנן אסור לעשות ביום השביעי שלו ויש מקילין בשבות אפילו ביום הז' שלו.

ואם יודע איזה יום יצא ואינו יודע איזה יום הוא שבת מה דינו? היה יודע מנין יום שיצא בו כגון שידוע שהיום יום רביעי או יום חמישי ליציאתו אבל אינו יודע באיזה יום יצא וע"כ אסור לעשות תיכף מלאכה דשוא יצא ביום ג' וד' והיום יום שבת וכו', ומותר לעשות מלאכה כל מה שירצה ביום שמיני ליציאתו וכן כליליו שבוים כזה יצא מביתו דבדאי לא יצא בשבת וכן ביום ט"ו וביום כ"ב וכן לעולם, אבל ביום ט' אסור, ואם יכול לעשות מלאכה באותו יום שיספיק לו להתפרנס מזה כל השבוע אסור לעשות מלאכה כל השבוע.

על מה חייב משום סורק ומנפץ וטווה? הסורק צמר או פשתן או שאר דברים כמו שסורקין הפשתן והצמר או כמו שנופצין הצמר לעשות הלכדין והמנפץ הגידין דהיינו שחובט במקל על הגידין עד שעושה אותן כחוטין לטוות אותן כמו שהסופרין עושים כ"ז קרוי מנפץ וחייב אבל המנפץ גבעולי פשתן וקנבוס חייב משום דש. הטוה אורך ד' טפחים מכל דבר הנטוה חייב אחד הטוה את הצמר או פשתן או נוצה או שערות או גידין וכן כל כיוצא בזה ולא דוקא בכלי אלא אפילו אם טוה בידיים. הלוקח חוטיין ושוזר אותם חייב משום טווה וכן העושה הלכדין ה"ז תולדת טוה וחייב.

על מה חייב משום ב' בתי נירין ואורג ומיסך? העושה שתי בתי נירין חייב. העושה נפה או כברה או סל או סככה או שארג מטה בחבלים וה"ה בקש בכל דבר ה"ז תולדת עושה נירין ומשיעשה שני בתים חייב, ונירין לאו דוקא אלא שמשרשר ומרכיב חוט אחד בשתי מלמטה ואחד מלמעלה ומעמיד השתי בהן כתיקונו. דרך האורגין שמתחין החוטיין תחלה באורך היריעה וברחבה ושנים אוחזין זה מכאן וזה מכאן ואחד שובט בשבט על החוטיין ומתקן אותם זה בצד זה עד שתעשה כולה שתי או ערב ומתיחת החוטיין כדרך האורגין נקרא מיסך וכשכופלין אותה ומתחיל להכניס השתי בערב נקרא אורג. המיסך חייב והשובט על החוטיין עד שיתפרקו ויתקנם ה"ז תולדת מיסך והמדקדק את החוטיין ומפרידין בעת האריגה ה"ז תולדת אורג. אחד האורג בבגד או בקנים או שעושים חלונות מחתיכת עץ כמו שעושים לסכך עליו או בשערות או בכל דבר חייב. והקולע נימין ושערות וכל דבר ה"ז תולדת אורג וחייב. וה"מ בתלוש אבל הקולע שערות ראש במחובר אינו כאורג אבל עכ"פ איסור יש בזה לקלוע או להתיר קליעתו. הפוצע שני חוטיין לרמב"ם שמוציא השתי מן הערב או להיפוך ולראב"ד שחתך שני חוטיין אחר האריגה מן המסכת חייב. וצריכין רופאי ישראל

דפי צעורים וטיבלאות

משנה ברורה

מן סימן שדמ סעיף א
עד סימן שמה סעיף י

#1 א' תמוז

■ מחזור שינה אחת ■

1800 466-7593

www.HilchusDyoma.org

כל הזכויות שמורות

ואסור להעתיקם בלי רשות
מהגות המפעל ©

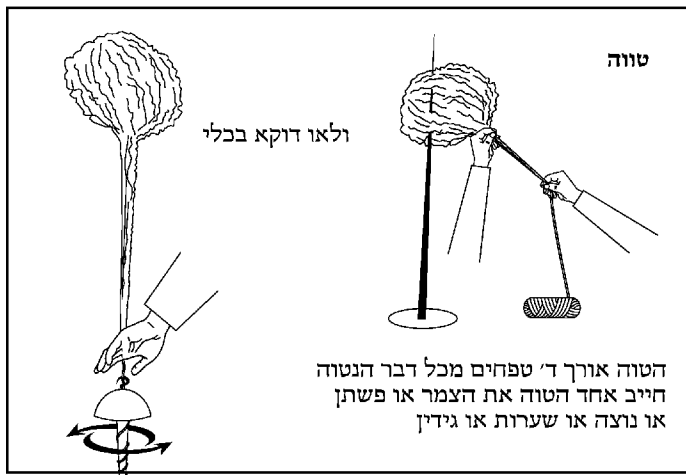

טווה

הטווה אורך ד' טפחים מכל דבר הנטווה
חייב אחד הטווה את הצמר או פשתן
או נוצה או שערות או גידין



מנפץ

הסורק צמר או פשתן או שאר
דברים כמו ססורקין הפשתן והצמר
או כמו שנופצין הצמר לעשות הלבדין

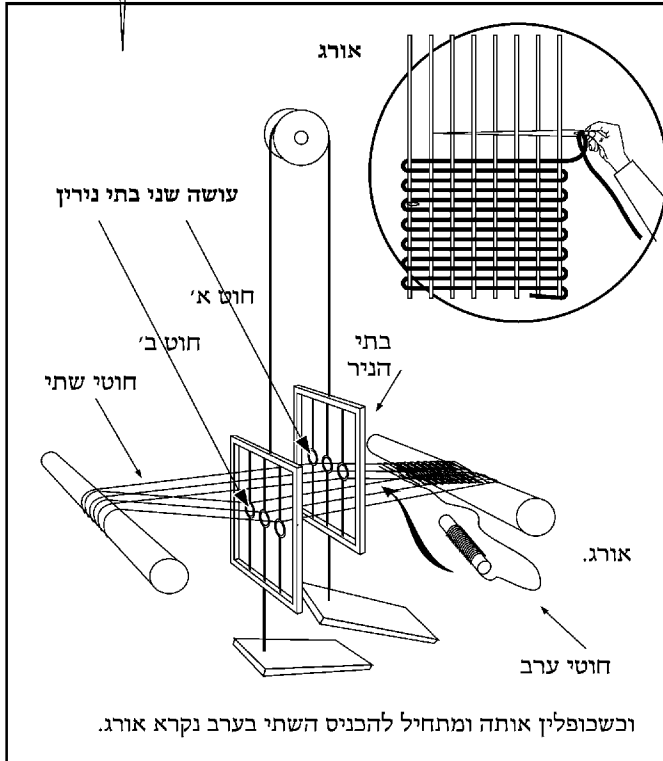

אורג

עושה שני בתי נירין

חוט א'

חוט ב'

חוט שני

בתי

הניר

אורג.

חוט ערב

וכשכופלין אותה ומתחיל להכניס השתי בערב נקרא אורג.



והלוקח חוטין ושזור
אותם [שקורין
איינגידרייטן] ג"כ
חייב משום טווה



חוט שני

←

חוט ערב

ומשיעשה ב' בתים חייב ... שמושרשר
ומרכיב חוט אחד בשתי מלמטה ואחד
מלמעלה ומעמיד השתי בהן כתיקונו.



והמדקק את החוטין
ומפרידן בעת האריגה, הרי
זה תולדת אורג.



מיסך

ומתיחת החוטין כדרך
האורגין נקרא מיסך

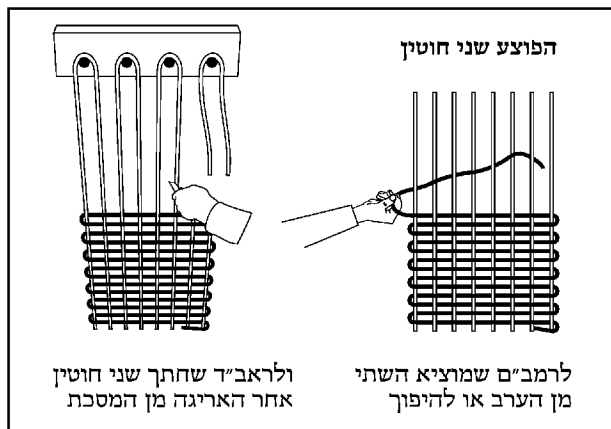

הפוצע שני חוטין

ולראב"ד שחתך שני חוטין
אחר האריגה מן המסכת

לרמב"ם שמוציא השתי
מן הערב או להיפוך



ואחד שובט בשבט על החוטין ומתקן אותם
זה בצד זה וכו' והשובט על החוטין עד
שיתפרקו ויתקנם הרי זה תולדת מסך

לומד נכבד! - הננו בזה להבהיר שהציורים אלו נעשו כפי הבנתנו בדברי המשנה ברורה, - ואם דעת הלומד נוטה אחרת ורואה איזה שגיאה בהציורים, - או שיש לו איזה הארה או הערה, נא שיואל בטובו להודיענו מזה, ולזכות את הרבים,

הגהות אלו יתקבלו אך ורק ע"י הפעק"ס אם בדעת הקורא שצריכין לעשות ציור על איזה דבר במקום שלא עשינו ציור, נא להודיענו גם מזה, ואם ביכלתו לשלוח גם הציור שחושב שצריך להיות שם, - ואי"ה במהדורא הבא יוצג על מקומו, ויזקף לזכותו.

ציורים אלו הם בפירוש לא לפסוק מזה הלכה למעשה, ולא נעשה רק להקל על הלומד בשעת לימודו להבין דברי המשנה ברורה, ולהלכה למעשה צריכין לעיין בפנים המשנה ברורה, בכל הכבוד, הנהלת המפעל

דפי ציוורים וטיבלאות

משנה ברורה

מן סימן שדמ סעיף א
עד סימן שמה סעיף י

א' תמוז

#2

■ מחזור שינה אחת ■

1800 466-7593

www.HilchusDiyoma.org

כל הזכויות שמורות
ואסור להעתיקם בלי רשות
מהנהלת המפעל ©

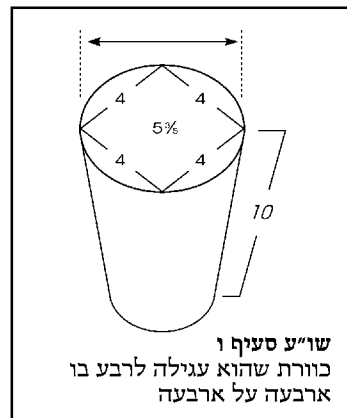
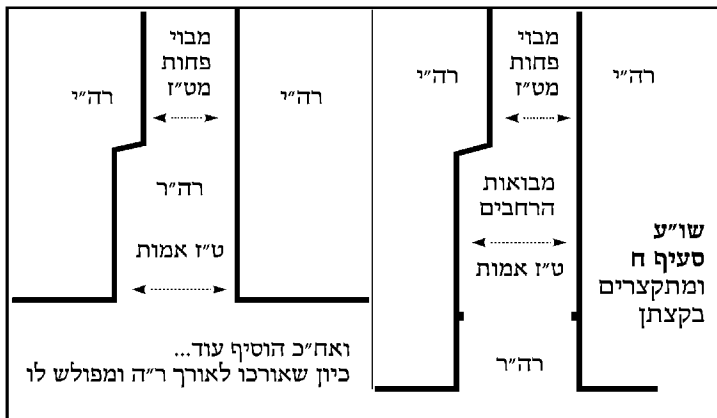
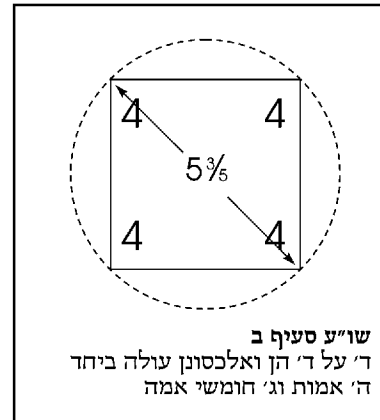
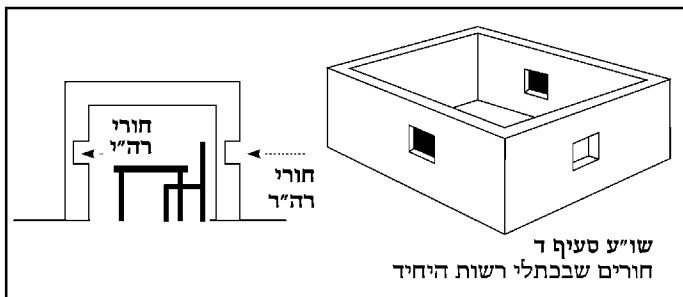
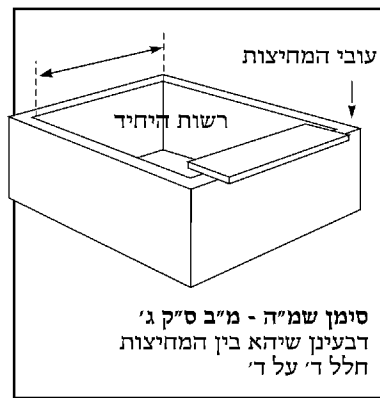
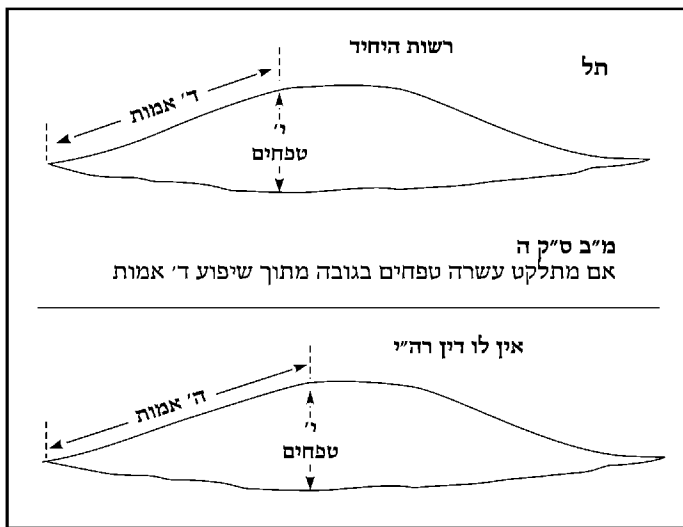

לומר נכבד! - הננו בזה להבהיר שהציוורים אלו נעשו כפי הבנתנו בדברי המשנה ברורה, - ואם דעת הלומד נוטה אחרת ורואה איזה שגיאה בהציוורים, - או שיש לו איזה הארה או הערה, נא שיואיל בטובו להודיעני מזה, ולזכות את הרבים,

הגהות אלו יתקבלו אך ורק ע"י הפעק"ס אם בדעת הקורא שצריכין לעשות ציור על איזה דבר במקום שלא עשינו ציור, נא להודיעני גם מזה, ואם ביכלתו לשלוח גם הציור שחושב שצריך להיות שם, - ואי"ה במהדורא הבא יוצג על מקומו בשם אומרו, ויוקף לזכותו.

ציורים אלו הם בפירוש לא לפסוק מזה הלכה למעשה, ולא נעשה רק להקל על הלומד בשעת לימודו להבין דברי המשנה ברורה, ולהלכה למעשה צריכין לעיין בפנים המשנה ברורה, בכל הכבוד, הנהלת המפעל



כל החיות משונות
ואחד להנתיקם בל רשח
© מנהלת הספד

סימן שמ"ד

דין ההולך במדבר בשבת

א תמוז

האופן / הדין	מותר	הטעם	אסור	הטעם
לעשות קידוש והבדלה לההולך במדבר ואינו יודע מתי יום שבת	מונה שבעה ימים מיום שנפל הספק בליבו מתי הוא שבת ואותו יום גופא יום ראשון למנין ששת ימי ההולך ומקדש יום השביעי בקידוש ובחבדלה בין כביום השבת - ואם אין לו על מה לקדש מקדש על ידי התפילה - וכן בהבדלה שיבדיל בתפלה (שריע א' מיב ב' ג')	התיקנו חכמים זה לזכרון שלא תשתכח תורת שבת ממנו - והיא התפילה הוא מתפלל של שבת ביום זה יוצא הדאורייתא אפילו אם הוא באמת שבת - דיוצא בזה על פי הרוחק מצוות הבדלה (מיב ג)	אם יש לו במה להתפרנס אפילו יש לו רק לחם בלבד או יש לו כסף או שיוכל למכור איזה חפץ או שיוכל להשיג בהקפה מבני השיירא עד שיגיע למקום הישוב או במתנה מעצמם - אסור לו לעשות מלאכה אצל בני השיירא להשתכר בשביל תבשיל עד שיכלה מה שיש לו - והאסור לעשות מלאכה הוא בכל ששת הימים (שריע א' מיב ד' ה')	דפשוט שצריך לעשות כל טעוקי דאית לו שלא יצטרך להלל שבתות וכן מחויב לעשות שלא לעבור שאר עבירות - דהלא אין כאן פיקוח נפש - דהא בכל יום הוא ספק שבת. אף על גב דרוב הימים הוא ימי חול זה מקרי קבוע דהא יום שבת מנכר לכל הוא (מיב ד' ו' שעה יז ה')
לעשות מלאכה לההולך במדבר ואינו יודע מתי שבת כאין לו במה להתפרנס	עשה מלאכה בכל יום כדי פרנסתו אפילו ביום שמקדש בו (שריע א' מיב ז')	שנוגע לפיקוח נפש שאם לא יעשה מלאכה ימות במדבר ברעב (מיב ז')	אסור להשתכר ממלאכה יותר מכדי פרנסתו - אפילו ביום השישי שלו כדי להכין על יום השביעי שלו שלא יצטרך לעשות בו מלאכה - ואין אומרים שיריח יום אחד או בשני ימים הרבה - ובדעבד אם הרויח ביום אחד יותר מכדי פרנסתו אסור לעשות מלאכה עד שיכלה מה שיש לו (מיב ז' באהל מצמצמת)	- דאע"פ שקרוב שקיים מצוות שבת כדין תורה משא"כ עתה שהוא עושה בכל יום ויום בוודאי יתחלל שבת במלאכה דאורייתא אפ"ה י"ל דעתה דנוגע בכל יום פרנסתו אינו מקרי מחלל דנוגע בכל יום לפיקוח נפש - דשמה היום הוא יום השבת ולמחר יהיה יום חול וא"כ יחלל בדבר שאינו נוגע לפיקוח נפש (מיב ז' באהל מצמצמת)
ההולך בדרך ואינו יודע מתי שבת, שילך בכל יום	מותר לילך בכל יום אפילו ביום שמקדש בו, ואפילו כמה פרסאות, כדי למחר לצאת מן המדבר (שריע א' מיב ח' ט')	שאם ישאר במדבר בעולם יחלל שבת וימות בארץ גורה (מיב ח')	אסור לעשות שאר איסורין, מלבד לילך בדרך אפילו רק שבות דרבנן ביום השביעי שלו (מיב ט')	שלא התירו רק לילך במדבר מטעם שלא ישאר במדבר
לעשות אסורים ביום השביעי שלו	הא"ר מקיל לעשות שבות אפילו ביום השביעי שלו (מיב ט')	כיון דהוא רק ספיקא דרבנן (מיב ט')		
ההולך בדרך ושכח איזה חודש עומד או שכח המנין הימים של חודש בניסן סיון ותשרי	צריך לנהוג מספק בקדושה אם אי אפשר לו לידע ולהכיר הימים טובים עד שירע שיצא הימים טובים (באהל ההולך)	כמי הדין אינו יודע מתי שבת (באהל ההולך)	אסור לעשות מלאכה בשאר ימים - וכן ביום שישי ושביעי - וגם ביום תשעי אפילו שאין דרך לצאת מביתו בערב שבת - ואם יכול לעשות מלאכה באותו שוודאי חול שיספוק להתפרנס ממנו כל השבוע אסור לעשות מלאכה כל השבוע (מיב י' י"א)	דשמה יצא ביום שני ושלישי וכו' והיום יום שבת - דשמה יצא ביום ראשון ושני - דדילמא איקלע שיריא ונפק בערב שבת ואם כן יום תשעי ליציאתו הוא שבת - כיון שיכול להתפרנס מאותו יום שוב ליכא פקוח נפש בכל השבוע (מיב י' י"א)
לעשות מלאכה למי שיוודע מנין יום יוצא בו ואינו יודע באיזה יום יוצא	מותר לעשות מלאכה כל מה שרצא ביום שמיני ליציאתו וכן ביום חמשה עשר וביום עשרים ושנים וכן לעולם וכן הלילה של אותו יום מותר (שוע"ב ב')	שביום כזה יצא מביתו ובוודאי לא יצא בשבת (שריע ב')	אם יכול לעשות המלאכה מערב שבת מחייב להכין המלאכה מערב שבת - ואפשר אפילו לא היה לו פנאי ערב שבת עד בין השמשות אפשר דעדיף שיעשו בין השמשות (שעה"צ ט' באהל מצמצמת)	כדי שלא יצטרך לחלל השבת דהרי הממשלה לא צותה שיעשה ורקא נפקא בין תחילת המעת לעת של שבת לאמצע המעת לעת אי"כ מוטב יותר שיקדש שאפשר שינצל מחלול שבת (שעה"צ ט' באהל מצמצמת)
איש הצבא שהצריך לו מטעם הממשלה הרומומה לעשות איוו מלאכה דאורייתא שתהיה מותקנת ליום השבת בעהרים	אם לא היה לו פנאי עד בין השמשות של ערב שבת אפשר דמותר לעשותו בשבת ביום אף שאו הוא יום שבת בוודאי (באהל מצמצמת)	שאו הוא מוכרח לחלל ואין עליו אסור משא"כ בבין השמשות מחלל שבת ברצונו (באהל מצמצמת)	ביום שמקדש אל ייחד התפילין בעת שמתפלל תפלת שבת (באהל אפילו)	כדי שלא יצטרך לחלל השבת דהרי הממשלה לא צותה שיעשה ורקא נפקא בין תחילת המעת לעת של שבת לאמצע המעת לעת אי"כ מוטב יותר שיקדש שאפשר שינצל מחלול שבת (שעה"צ ט' באהל מצמצמת)
להניח תפילין למי שהולך בדרך ואינו יודע מתי שבת	מניח כל יום אפילו ביום שמקדש (באהל אפילו)	דמה שעושה קודש הוא רק לזכרון בעלמא ולא עשו רבנן כלל תקנה אצלו לעקור המצות דאורייתא ששייך על ימות החול, וגם דהטעם שפטור בתפילין משום דשבת מקרי אית ואי"כ אם עושה מלאכה כככל ימי השבוע ליכא אות אי"כ חייב בתפילין (באהל אפילו)	ביום שמקדש אל ייחד התפילין בעת שמתפלל תפלת שבת (באהל אפילו)	כדי שלא יצטרך לחלל השבת דהרי הממשלה לא צותה שיעשה ורקא נפקא בין תחילת המעת לעת של שבת לאמצע המעת לעת אי"כ מוטב יותר שיקדש שאפשר שינצל מחלול שבת (שעה"צ ט' באהל מצמצמת)
מלאכה מנפץ	אבל המנפץ גבעולי פשתן וקנודס חייב משום דש (מיב י"א)	שהרי מציא הפשתן והקנודס מן הגבעולין (מיב י"א)	הסרוק צמר או פשתן או שאר דברים כמו שסרוקין הפשתן והצמר או כמו שנופצין הצמר לעשות הלברדן והמנפץ הגידים דהיינו שחובט במקל על הגידין עד שעושה אותן כחוטין לטוות אותן כמו שהסופרים עושין חייב (מיב י"א)	דכל זה קרי מנפץ (מיב י"א)
מלאכה טווה			הטווה אורך ארבעה טפחים מכל דבר הטווה חייב, אחד דטוה את הצמר או פשתן או נוצה או שערות או גידין וכל כיוצא בזה אפילו בידים וכ"ש בכלי - והלוקח חוטין ושורו אותן חייב - וכן העושה הלברדן (מיב י"ב)	שכן דרך לטוות בידים ומקרא מלא בדיה טוו - משום טווה - דהוא תולדה טווה (מיב י"ב)
מלאכה אורג	הקולע שערות ראש במחובר פטור אבל אסור (מיב י"ב)	דאין דרך אריגה במחובר בראש, וגם אין טופה להתקיים (מיב י"ב)	הכופל החוטין ומתחיל להכניס השתי בערב חייב - והאורג בבגד או בקנים או שעושין הלונות מחתיבת עץ כמו שעושין לסכך או בשערות או בכל דבר חייב - וכן הקולע נימין ושערות וכל דבר חייב (מיב י"ב)	משום אורג - דהרי זה תולדות אורג (מיב י"ב)
מלאכה מסך			המותח החוטין כדרך האורגן דהיינו באורך היריעה וברחבה חייב (מיב י"ב)	משום מייסך (מיב י"ב)
מלאכה פוצע			לרמב"ם המוציא השתי מן הערב או להיפך ולראב"ד שחתך שני חוטין אחת האריגה מן המסכת חייב - וצריכין רופאי ישראל לזהר בשבת כשצריכין חוטין ליתן על המכה שאסור להפרידן מהחתיכות בגד (מיב י"ב)	משום פוצע שאסור מדאורייתא (מיב י"ב)

דפי עיונים וטיבלאות

משנה ברורה

מן סימן שמה סעיף י
עד סימן שמו סעיף ב

ב' תמוז

■ מחזור שינה אחת ■

1800 466-7593

www.HilchusDiyoma.org

כל הזכויות שמורות
ואסור להעתיקם בלי רשות
מהגות המפעל ©



מ"ב ס"ק נ
בין העמודים

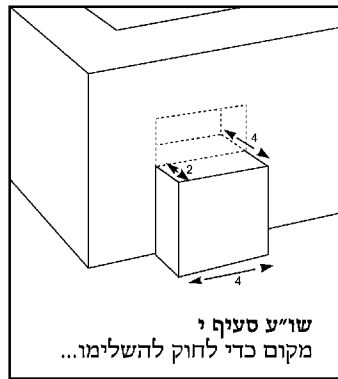

שו"ע סעיף י
מקום כדי לחוק להשלימו...



ד' על ד'
פחות מט'

ברשות
הרבים

סימן שמה - שו"ע סעיף י
כרמלית - רבים מכתפים עליו

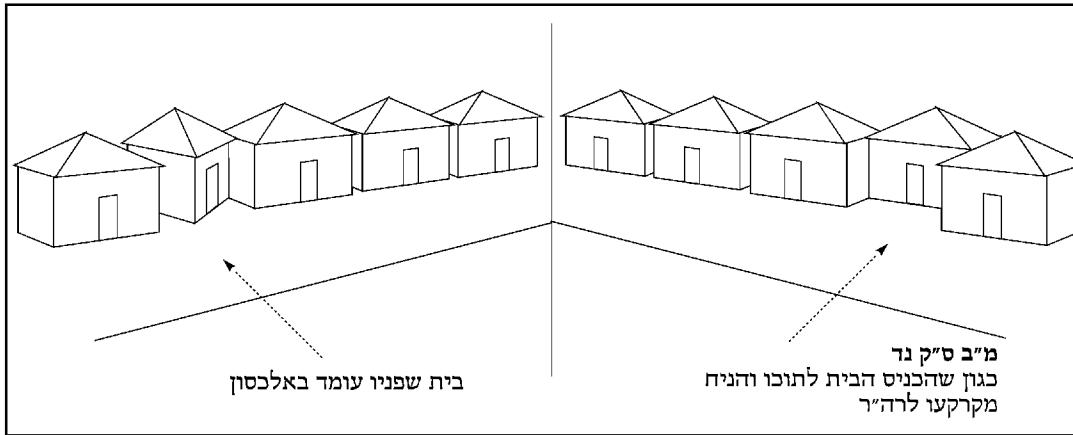

בית שפניו עומד באלכסון

מ"ב ס"ק נד
כגון שהכניס הבית לתוכו והניח
מקרקעו לרה"ר

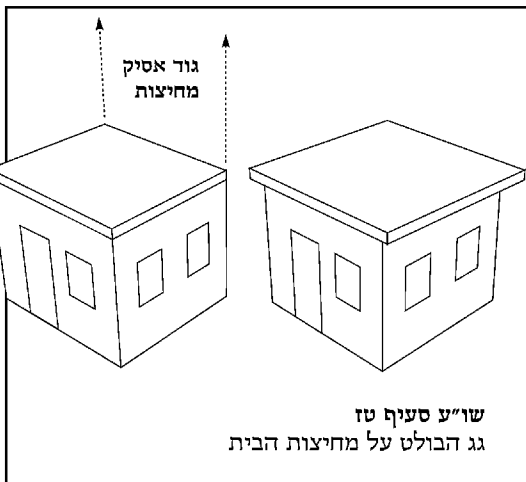

גוד אסיק
מחיצות

שו"ע סעיף טז
גג הבולט על מחיצות הבית

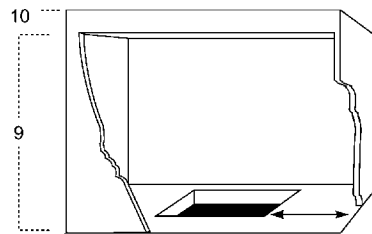
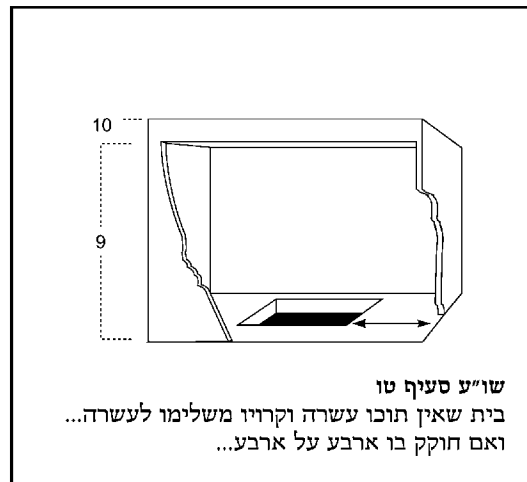

שו"ע סעיף טו
בית שאין תוכו עשרה וקריו משלימו לעשרה...
ואם חוקק בו ארבע על ארבע...

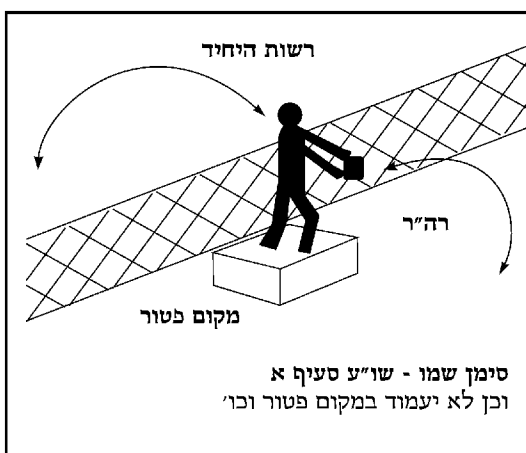

רשות היחיד

רה"ר

מקום פטור

סימן שמו - שו"ע סעיף א
וכן לא יעמוד במקום פטור וכו'

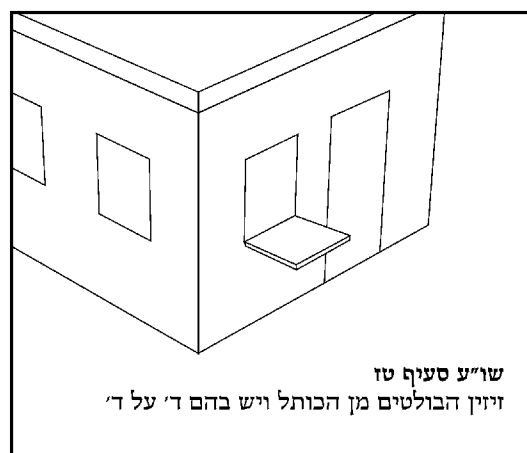

שו"ע סעיף טז

זיוין הבולטים מן הכותל ויש בהם ד' על ד'

לומר נכבד! - הננו בזה להבהיר שהציונים אלו נעשו כפי הבנתנו בדברי המשנה ברורה, - ואם דעת הלומד נוטה אחרת ורואה איזה שגיאה בהציונים, - או שיש לו איזה הארה או הערה, נא שיואל בטובו להודיענו מזה, ולזכות את הרבים, הגהות אלו יתקבלו אך ורק ע"י הפעק"ס אם בדעת הקורא שצריכין לעשות ציור על איזה דבר במקום שלא עשינו ציור, נא להודיענו גם מזה, ואם ביכלתו לשלוח גם הציור שחושב שצריך להיות שם, - ואי"ה במהדורא הבא יוצג על מקומו בשם אומר, ויוקף לזכותו. ציורים אלו הם בפירוש לא לפסוק מזה הלכה למעשה, ולא נעשה רק להקל על הלומד בשעת לימודו להבין דברי המשנה ברורה, ולהלכה למעשה צריכין לעיין בפנים המשנה ברורה, בכל הכבוד, הנהלת המפעל

כשעוקר החפץ מע"ג קרקע ממש אלא אפילו אם היה החפץ מונח בבגדיו שלבוש בהן מע"ש ונטלו משם ופשט ידו לחוץ והניחו בר"ה ג"כ חייב, וכן כשהיה החפץ מונח בידו ברה"י מע"ש ופשט ידו לחוץ והניחו שם ג"כ חייב, וכן בכל זה לענין הנחה. אבל פשט ידו לפניו וחפץ בידו ונטלו חבירו העומד בפנים ואפילו לא הניחו ע"ג קרקע אלא השאירו בידו הנחה חשיבא או שפשט ידו לחוץ וחפץ בידו ונטלו חבירו העומד בחוץ שניהם פטורים אבל אסור לעשות כן מדרבנן וה"ה אם עשה אדם אחד רק עקירה או הנחה לבד ג"כ אסור מדרבנן. ואם פשט ידו לפניו וחפץ בידו והניחו לתוך יד חבירו העומד בפנים או שפשט ידו לפניו ונטל חפץ מתוך יד חבירו העומד בפנים והוציאו לחוץ ואפילו אם לא הניחו בארץ הוא חייב וחבירו פטור אבל אסור משום לפני עור, ואם הוא מונח באופן שאם אפי' לא היה בידו היה יכול ליטלו דלא עבר אלפני עור מ"מ אסור מדרבנן. והוא הדין להוציא ידו לחוץ והניחו ביד חבירו העומד בחוץ או שנטל מיד חבירו העומד בחוץ והכניס בפנים שהעומד בפנים חייב והעומד בחוץ פטור אבל אסור ואפילו אם העומד בפנים היה נכרי ג"כ העומד בחוץ יש איסור עליו.

באיזה אופן עוברים משום לפני עור? למומד לעכו"ם אסור להושיט ג"כ דבר איסור כמו לשאר ישראל. ואסור להשאיל לאדם כלי מלאכה אם הוא חשוד לעשות בהם מלאכה בשבת אם לא שיש לתלות שיעשה בה מלאכת היתר ודוקא בדבר המצוי אבל אם המלאכת היתר אין מצוי לעשות אין תולין בה אם לא מפני דרכי שלום, ולעכו"ם ליכא איסור לסייע במידי דאסור לו כמו אבר מן החי אם לא דקאי בענין שאינו יכול ליטלו אבל אם יש לו אבר מן החי משלו או שיכול לקנות במקום אחר ליכא איסורא, וי"א דאפי' היכא דיכול לקנות במקום אחר ג"כ אסור. דרך ארץ לומר לאדם שפוסק במלאכה תצלה מלאכתך ואפילו לעו"ג אבל מי שעוסק במלאכת איסור אסור לומר לו כך.

באיזה אופנים פטור גם העומד בפנים? אם יד חבירו העומד בחוץ למעלה מ"י פטור העומד בפנים ויש חולקין. הזורק ונעקך חבירו ממקומו וקבלו שניהם פטורין ואם רץ הוא עצמו וקבלו ה"ז ספק אם חייב. הזורק מרה"ה לרה"ה ורה"י באמצע או מרה"י לרה"י ורה"ה באמצע פטור ואם הלך החפץ ובי' אמות ברה"ה זה ובי' אמות ברה"ה שמעבר השני ה"ז חייב שהרשויות מצטרפות. המושיט מרה"י לרה"י דרך ר"ה בדיוטא אחד אפילו למעלה מ"י שהוא מקום פטור חייב בשני דיוטות פטור אפילו למטה מ"י. פשט ידו לפניו ונטל מים מעל גומא והוציאו לחוץ חייב אבל אם נטל פירות או שמן מע"ג המים פטור.

עשה העקירה ועדיין לא עשה ההנחה מה יעשה? היה עומד ברה"י והוציא ידו מלאה פירות לרה"ה בתוך י' בשוגג מותר להחזירה לאותו חצר ואסור להושיטה לחצר אחר ואפילו נתכוין מתחלה להוציאה לרה"ה ג"כ אסור להושיטה לחצר אחרת וי"א דדוקא כשהיתה כונתו מתחלה לפנותו לאותו חצר אסור אבל אם כונתו להוציאה לרה"ה מותר לפנות לחצר. וכ"ז כשאותו החצר לא היה בשורה אחת עם זה החצר אלא זה כנגד זה אבל אם היה בדיוטא אחת והרה"ה נמשכת גם בין החצרות אסור מה"ת להושיט מזו לזו ואפילו הם למעלה מ"י, ואם במזיד אסור אפילו להחזירה לאותו חצר אלא יאחו בידו עד שחשיכה, ולמעלה מ"י ברה"ה הוא מקום פטור ואפילו אם הוציא במזיד מותר להחזירה. וי"א דה"מ כשהוציא מבע"י אבל אם הוציאה משחשיכה מותר להחזירה לאותו חצר וכן ההלכה. בד"א כשהוציאה לרה"ה אבל אם הוציאה לכרמלית בכל אופן מותר להחזירה בין בשוגג בין במזיד, ודוקא לאותו חצר אבל לא לחצר אחרת ויש אוסרין בכרמלית כמו ברה"ה. המפנה חפצים מזוית לזוית ונמלך עליהן והוציאן פטור אבל אסור. היה קנה בידו והגביה קצת האחד וקצה השני מונח בארץ וחזר והגביה הקצה השני אפילו כל היום כולו פטור כיון שלא עקר כל הקנה מהארץ ואם משך החפץ וגררו על הארץ מתחלת ד' לסוף ד' חייב.

האם מותר להכניס ולהוציא מכרמלית לגינה? קרפף יותר מבית סאתים [ושיעור בית סאתים הוא ע' אמה וד' טפחים על ע' אמה וד' טפחים בריבוע] שלא הוקף לדירה אסור לטלטל בו אלא תוך ד' אמות ומותר להוציא ממנו לכרמלית אחר כגון בקעה העוברת לפניו אף דמה"ת הוא רה"י לכל דבר והזורק מתוכו לרה"ה חייב. ולכן מותר ליקח מפתח מכרמלית שלפני גינה לפתוח ולהכניס הדלת של הגינה עם המפתח לפניו ולנעול ולהחזיר המפתח אליו, ובלבד שלא יהא ביניהם אסקופה שהיא רה"י כגון שהיא גבוה י' ורחבה ד' דאל"ה איסקופה גופא כרמלית היא וכמו בקעה דמ"א, וכן אם לא היה רחבה ד' מקום פטור הוא, או שיש לה שני מחיצות מן הצדדין שהם רחבים ד' ומשקוף עליה רחבה ד' דאז הוי רה"י אע"פ שאינה גבוה י' וה"ה כשאינה גבוה ג' או שאין בה איסקופה כלל דהרה"י נעשה ע"י המחיצות.

האם מותר להכניס ולהוציא מאסקופת הבית? מיהו אסור להכניס מאיסקופת הבית שעומדת תחת המשקוף לרה"י או איפכא ואפילו אם המשקוף שעליה רחבה ד"ט דחיישינן שמא לא יהיה התקרה ד' ואז אם אין האסקופה גבוה ג' יש לה הדין שלפניה ואפילו אם גבוה ג', ואין חילוק בכל זה בין פתח הבית פתוח או נעול לעולם אסור ולהכניס מהאיסקופה לפניו, וה"ה דאסור להוציא מאסקופה לרה"ה אפילו אם אינו רחב ד"ט דשמא יזדמן שיהיה המשקוף ד"ט ואז הלא הוא רה"י גמורה. וכן אם התקרה רחבה הרבה ואין לה מחיצות מן הצדדים דינה כרשות שלפניה ואסור להכניס ממנה לפניו ולהוציא לחוץ אם היה בצדה כרמלית מותר ואם היה ר"ה בצדה אסור. וכן כגנין שלנו הכולטין לפני הבתים דינם כרשות שלפניהם.

היאך יפתוח פתח ביהמ"ד כשעכו"ם מביא המפתח בשבת? יש לזהר במקומות שאין שם עירוב ופתח ביהמ"ד הוא לצד הרחוב ואין שם חדר לפני הפתח והעכו"ם מביא המפתח שלא יקח השמש המפתח מידו עד שיהיה עם העכו"ם יחד תחת משקוף שעל הפתח דשמא יש שם בתקרה ד' טפחים והוי רה"י ומטלטל מכרמלית שלפני ביהמ"ד לתוך רה"י ע"כ יקח המפתח מיד העכו"ם תחת המשקוף ואח"כ יפתח המנעול ולא יפתח הדלת עד שיסיר המפתח ואח"כ יפתח דשמא אין בתקרה שחוץ לדלת ד"ט נמצא ששם הוא כרמלית והוא מכניס מכרמלית לרה"י ע"כ יסיר תחלה מפתח ויתנהו לעכו"ם או יטמינהו בתחתית האיסקופה או למעלה לפני שקיפת הדלת [וראו לקהל שיעשו לפני הפתח איזה חדר שהוא רה"י ויביא העכו"ם המפתח לשם דאל"ה קשה לצמצם שיעמדו שניהם במקום קצר כזה] וכן צריך ליזהר שלא יטלטל מן הבית ולחוץ כשהוא פתוח לכרמלית רק עד שיעור שהדלת שוקף שם ותו לא דשמא אין בחלק החיצון של האיסקופה שמחוץ לדלת ד"ט והוי כרמלית ומטלטל מרה"י לכרמלית.

האם מותר להכניס ולהוציא מגג הכולט מהבית לרחוב? בית שיש לפניו לצד הרחוב גג כולט לרחוב כרשות שלפניהם ואסור לטלטל משם לבית, ואם יש לבליטת הגג עמודים לצד הרחוב יעמיד מכוון כנגדם גם קנים לצד הבתים ויהיה להגג שעליהם דין צורת הפתח ונמצא שיש צורת הפתח מכל הג' צדדים ואם הם של בתים רבים שעומדים זה אצל זה א"צ לעשות לכל בית ובית אלא יעשה תיקון זה בשני בתים שעומדים בסוף מקצה מזה ומקצה מזה אך צריכין לערוב עירובי חצירות ואז מותר להכניס ולהוציא מן הבתים לתחת הגנין וכן להיפך, ובכל גוונא אסור להוציא ולהכניס מן רה"י תחת הגנין וכן להיפך כשהיה רחב הבליטה ארבעה טפחים.

איזה עקירה והנחה הוא מדאורייתא ואיזה מדרבנן? מה"ת אינו חייב אלא כשעוקר חפץ מרה"י והניחו ברה"ה או איפכא, ועקירה לאו דוקא

האם מותר להכניס ולהוציא מביתו להמדריגות שמחוץ לביתו? **הגב בענינו**  כל הזכות שמורה ואסור להעתיק מלי רשות © המחלת והמגיל

Sponsored By: **DollarPhone** **זכות תלמוד** ללימוד שלחן ערוך א"ח י"ט משנה ברורה

דפי ציוורים וטיבלאות

משנה ברורה

מן סימן שמו סעיף ב
עד סימן שמיט סעיף ב

ג' תמוז

■ מחזור שינה אחת ■

1800 466-7593

www.HilchusDiyoma.org

כל הזכויות שמורות
ואסור להעתיקם בלי רשות
מהנהלת המפעל ©

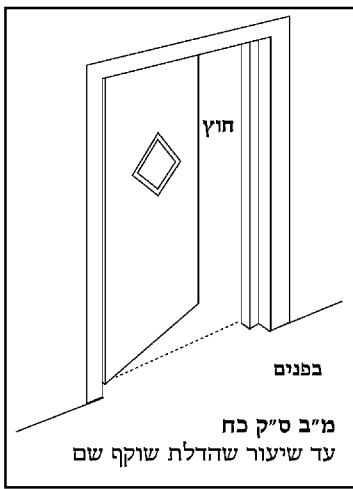

בפנים

מ"ב ס"ק כח
עד שיעור שהדלת שוקף שם

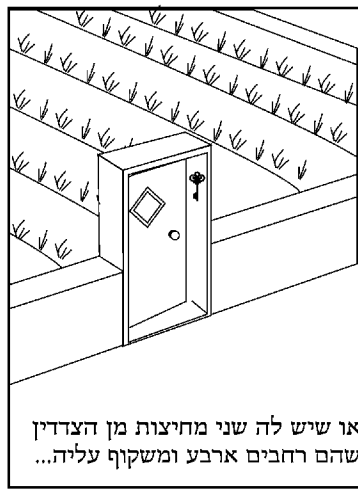

או שיש לה שני מחיצות מן הצדדין
שהם רחבים ארבע ומשקוף עליה...

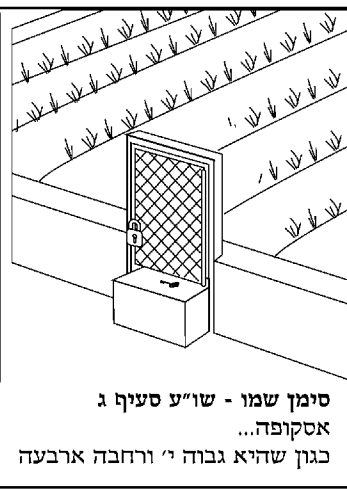

סימן שמו - שו"ע סעיף ג
אסקופה...
כגון שהיא גבוהה ורחבה ארבעה



סימן שמו - מ"ב ס"ק ח
הזורק ונעקר חבירו ממקומו
וקבלו שניהן פטורין



מ"ב ס"ק לא
יעמוד מכוון כנגדם גם
קנים לצד הבית

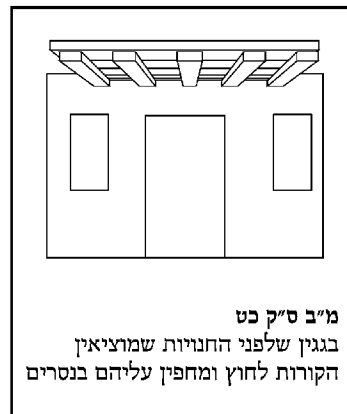

מ"ב ס"ק כט
בגגין שלפני החנויות שמרציאין
הקורות לחוץ ומחפין עליהם בנסרים

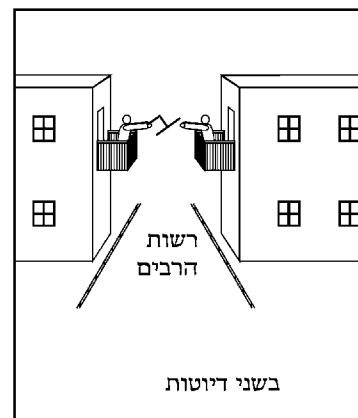

רשות
הרבים

בשני דיוטות

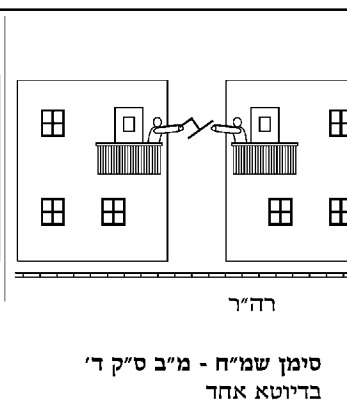

רה"ר

סימן שמי"ח - מ"ב ס"ק ד'
בדיוטא אחד

לומד נכבד! - הננו בזה להבהיר
שהציוורים אלו נעשו כפי הבנתנו
בדברי המשנה ברורה, - ואם דעת
הלומד נוטה אחרת ורואה איזה שגיאה
בהציוורים, - או שיש לו איזה הארה או
הערה, נא שיואיל בטובו להודיעינו
מזה, ולזכות את הרבים,

הגהות אלו יתקבלו אך ורק ע"י הפעק"ס
אם בדעת הקורא שצריכין לעשות ציור
על איזה דבר במקום שלא עשינו ציור,
נא להודיעינו גם מזה, ואם ביכלתו
לשלוח גם הציור שחושב שצריך להיות
שם, - ואי"ה במהדורא הבא יוצג על
מקומו בשם אומר, ויוקף לזכותו.

ציוורים אלו הם בפירוש לא לפסוק מזה
הלכה למעשה, ולא נעשה רק להקל על
הלומד בשעת לימודו להבין דברי
המשנה ברורה, ולהלכה למעשה
צריכין לעיין בפנים המשנה ברורה,
בכל הכבוד, הנהלת המפעל

האם מותר לישתן או לירוק לר"ה כשהוא עומד ברה"י? לא יעמוד אדם ברה"ה וישתן או ירוק ברה"י או בכרמלית או איפכא אפילו אם הוציא פיו ואמתו לחוץ, ואם השתין או רק חייב חטאת. וה"ה אם השתין או רק ברה"ה או בכרמלית ברחוק ד' אמות. ובכרמלית נמי אסור אפילו כשהוציא פיו ואמתו לחוץ וי"א דיש להקל בזה בכרמלית. ורקו שנתלש בפיו ומוכן לזרוק לא ילך ד' אמות ברה"ה עד שירוק, ודוקא כשכבר נתהפך הרוק בפיו ועומד לצאת, וה"ה שלא ילך אז מרשות לרשות עד שירוק.

האם מותר לקבל מים מצינור ברה"ה? לא יעמוד אדם ברה"ה ויחבר ידו או פיו או כלי לצנור ארוך מונח לאורך הגג בתוך ג' טפחים סמוך לגג ולקבל המים ממנה בין אם הוא למעלה מ"י או למטה מ"י ואפילו אין המזחילה רחבה ד' טפחים, וכ"ש לקלוט מים מע"ג הכותל דאסור, אבל מותר לקלוט מן האויר אפילו אם ידו תוך ג' למזחילה.

קרא בספר ונתגלגל לארץ באיזה אופן מותר לגוללו? הקורא בספר על האסקופה אפילו היתה רה"י כגון שהיא גבוה עשרה טפחים ורוחב ד"ט ולפניה הולכת ר"ה ונתגלגל ראש האחד מהספר מידו ונח על הארץ ונשאר ראש השני בידו גוללו אצלו אפילו נתגלגל חוץ לד' אמות אפילו ברה"ה והאסקופה רה"י, ודוקא כשרבים דרסי על האסקופה, ודוקא היכא דצד אחד אוגרו בידו האם נפל גם ראש השני לארץ אפילו היכא דנפל לכרמלית ג"כ אסור. ודוקא כתבי הקדש אבל בשאר דברים אסור אפילו לא נפלו אלא לכרמלית ואפילו כשראשו אחד נשאר בידו, ויש מקילין בזה מ"מ ברה"ה שלנו אין להקל.

קרא בו על הגג ונתגלגל לארץ מה דינו? היה קורא בו על הגג שהוא רה"י והיה לפניו ר"ה ונתגלגל ראשו האחד מידו עד שלא הגיע לי' טפחים התחתונים הקרובים לארץ גוללו אצלו ואפילו אם היה כותל הבית משופע ונח עליו או שהיה נח שם ע"ג זיו בין שהיה הזוי רחב ד' ובין שלא היה ד' ובכל זה מותר לכו"ע אפילו בשאר דברים שאינם כתבי הקודש. הגיע לי' טפחים התחתונים אם הכותל משופע בענין שנח עליו אסור לגוללו אצלו וכדי שלא יעמוד בכזיון הופכה על הכתב, ודוקא כשרבים מכתפים עליו הא לאו הכי הוי כרמלית וכיון דאוגדו בידו שרי להביאו אצלו בכתבי הקודש לכו"ע. ואם אינו משופע כל זמן שלא הגיע לארץ גוללו אצלו ואפילו יש רק כמלא מחט בינו ובין הארץ, וי"א דכל שהגיע תוך ג' סמוך לארץ חשוב כמונח על הארץ ואסור לגללו, וכ"ז דוקא בכתבי הקודש אבל בשאר דברים כל שהגיע לאויר הוי טפחים שהוא אויר ר"ה אף שלא נח אסור להביאו אצלו ויש מקילין בזה. וכל זה באויר ר"ה אבל אם נפל לאויר כרמלית מותר לכו"ע להביאו אצלו כיון שאוגדו עדיין בידו.

האם מותר לזרוק דבר מבית לבית בשבת? שני בתים בשני צדי ר"ה והם של אדם אחד או של שנים ועירכו [דבלא ערכו אסור לטלטל מרשות לרשות אפילו בלא הפסק ר"ה בינתים כלל] אם שניהם שוים מותר לזרוק מזה לזה ודוקא למעלה מ"י דהוי מרה"י לרשות היחיד דרך מקום פטור אבל למטה מ"י אסור, ואם אחד גבוה מחבירו אסור לזרוק מזה לזה אלא א"כ הם כלי חרס וכיוצא בהם שאם יפלו ישברו. בד"א ברה"ה עוברת ביניהם אבל אם היתה כרמלית עוברת ביניהם מותר בכל גוונא אפילו אחד גבוה מחבירו אבל דוקא בשערבו.

האם מותר לטלטל יותר מד' אמות ברה"ה? ד' אמות שאמרו הן ואלכסונו שנמצא שהם ה' אמות וג' חומשים, ואפילו אם טלטל כריבוע העולם ממזרה למערב או מצפון לדרום נמי אינו חייב בפחות מכשיעור אלכסון. וי"א שמד' אמות עד ה' וג' חומשים פטור אבל אסור וכן הסכימו האחרונים, ובפחות מד"א גם לדעה זו מותר לכתחלה, והיכא שבירר לו ד"א לטלטל בהם ורוצה לטלטל באלכסונו של הד"א לכו"ע מותר לטלטל בהם אף שעולה עד ה' אמות וג' חומשים ולא פליגי רק ברוצה לטלטל במישור ולא באלכסון או שלא ייחד לו מתחלה הד"א לטלטל בהם. והא דחייב אם העביר חפץ ברה"ה ד"א הן ואלכסונו הוא דוקא כשהיה שיעור זה בין מקום עקירת החפץ להנחתו אבל אם היה מקום הנחת החפץ בתוך שיעור זה ואפילו רק מקצתו של החפץ פטור.

האם מותר להוליך חפץ פחות פחות מד"א ע"י כמה אנשים? מותר לו לאדם לעקור חפץ מרה"ה וליתנו לחבירו שאצלו בתוך ד' אמותיו וחבירו לחבירו שאצלו אף על פי שהחפץ הולך כמה מילין ברה"ה ובלבד שלא יוציאנו חוץ מתחום שלו במקום שבעליו קנו שבייתה שם, ובחפצי הפקר שאין להם בעלים יכול להוליכן כמה דבעי ובעי שלא יתכוין שום אדם לזכות בהן בהגבהתן דאי נתכוין לזכות בהן הרי הוא רק כרגלי הזוכה. ויש אוסרין להוליך ע"י כמה אנשים ואף במקום שהתירו לטלטל פחות מד"א ע"י כמה אנשים אסור דגרע, והלכה כדברי המקיל ולדבר הרשות טוב לחוש לדעת האוסרים. ומה שמותר ההולכה ע"י הרבה בני אדם אינו מועיל כ"א לענין ההולכה ברה"ה או בכרמלית אבל לא להוציא מרה"י לכרמלית וע"כ אין ליתן ס"ת לבהכ"נ ולהוליכו דרך הרחוב שהיא עכ"פ כרמלית ע"י הושטה מאחד לחבירו בפחות מד"א ועושיין אסור כמה שמוציאין מן הבית לרחוב דלזה לא מהני הושטה ואף ע"י עכו"ם אסור להוציאה מן הבית.

האם מותר בעצמו להוליך חפץ פחות פחות מד' אמות? אסור להוליך חפץ פחות פחות מד' אמות ואפילו בין השמשות ואפילו בכרמלית. ודוקא כשמוליך כמה פעמים פחות מד"א אבל פעם אחת פחות מד"א מותר. ומקרי פחות ע"י שעמד לפרש בינתים אבל אם עמד תוך ד"א לתקן משאוי הוי כמהלך כל הד"א בבת אחת. ואם הוא בכרמלית וביה"ש ג"כ יש מקילין, אך כיון דלא התירו שבות בין השמשות כ"א לצורך מצוה או במקום הדחק אפשר דהכא נמי אין להקל אלא בכגון זה.

האם מותר לטלטל בידו ברה"ה כשהוא עומד ברה"י? עומד אדם ברה"י ומוציא ידו לרה"ה ומטלטל שם חפצים שאינם צריכים לו במקום שהוא עומד ואפילו הם כלים נאים נוטלן מכאן ומניחן כאן ובלבד שלא יעבירם ד' אמות ואם העביר חייב ואפילו אם הגביהו למעלה מ"י טפחים כיון שלבסוף הניחו על הארץ. הילכך מותר לעמוד ברה"ה ליטול מפתח ברה"י ולפתוח שם באופן שע"י נטילת המפתח ממקומו אינו עובר על איסור הוצאה כגון שהגאנאק עשוי במחיצות כדין רה"י או שהמפתח תחוב שם כמנעל הקבוע בדלת, וכן מרה"י לרה"ה, אבל לא יעמוד ברה"י ויוציא ראשו לרה"ה וישתה שם או איפכא אלא אם כן יכניס ראשו ורובו למקום שהוא שותה דכיון שהוא צריך לאלו המים חיישינן שמא יביאם אליו בין שהמים נתונים בכלים נאים או אינם נאים וכן כל כיו"ב באוכלין ומלבושין. אבל מותר לעמוד ברה"י או ברה"ה ולשתות בכרמלית או איפכא.

צינור (סינ"ק) העומד ברחוב או בבנין עכו"ם שלא עשו שם עירובי הצירות האם מותר ליפול ידיו או לשתות משם?
הגב בענינו...
Sponsored By: DollarPhone
זכות תלמוד

הלכתא דיומא
כל הזכויות שמורות
ואסור להעתיק מלי ויתור
© מהמחלת המסל
ללימוד שילוח עתון אר"ה
עם משנה ברורה

דפי שיעורים וטיבלאות

משנה ברורה

מן סימן שמט סעיף ב
עד סימן שנג סעיף ב

ד' תמוז

■ מחזור שינה אחת ■

1800 466-7593

www.HilchusByoma.org

כל הזכויות שמורות
ואסור להעתיקם בלי רשות
© מהגות המפעל



אלא אפילו אם טלטל ברובע העולם ממזרח למערב או מצפון לדרום נמי אינו חייב בפחות מכשיעור אלכסון

מ"ב ס"ק ו
לא מיבעיא אם טלטל לאלכסון העולם דאינו חייב בפחות משיעור אלכסון של ד"א

סימן שמט - שו"ע סעיף ב
ארבע אמות שאמרו, הן ואלכסונן שנמצא שהם ה' אמות וג' חומשים.

ארבע אמותיו מבלעין בתוך שניהם

שלושה והאמצעי מובלע ביניהם

ביניהם יש הפסק שש אמות

שו"ע סעיף ד'
היו שנים, מקצת אמותיו של זה בתוך אמותיו של זה,

סימן שגב - שו"ע סעיף א'
הקורא בספר על האסקופה ונתגלגל ראש האחד

וצינור נקרא כשהוא עומד בצד אחד מן הגג....

סימן שנ"א - מ"ב ס"ק ו
מזחילה נקרא הצינור המונח לאורך הגג

סימן שנ - סעיף א'
הילכך מותר לעמוד ברה"ר ליטל מפתח ברה"י ולפתוח שם

רה"ר

רה"ר

סימן שנג - שו"ע סעיף א
שני בתים בשני צדי רשות הרבים... אם שניהם שווים

אם הכותל משופע בענין שנח עליו,

שו"ע סעיף ב
היה קורא בו על הגג ונתגלגל ראשו האחד מידו,

דף הכולט האם מותר להכניס ולהוציא עליו? דף הכולט מן הכותל לר"ה וכ"ש לכרמלית, למעלה מ"י ויש בו ד' על ד' וחלון פתוח לו משתמשין עליו אפילו אם היה החלון מופלג ממנו הרבה, ודוקא בכלים שישברו ע"י נפילתן [דבכלים שאינם נשברים אסור שמא יפולו ואתי לאתויי מר"ה] וא"כ אפילו אין בהזיו ד' על ד' שמצוי שיפלו ממנו ג"כ מותר להשתמש עליו ואז אי"צ שיהי החלון פתוח לו רק אם יש בהזיו ד' על ד', ואם היה הזיו למטה מ"י אפילו אם היה חלון הבית פתוח לו בסמוך לו בתוך ג' אסור להשתמש על הזיו ליתן עליו וליטול ממנו בין מר"ה ובין מתוך החלון.

ב' זיזין זה למעלה מזה מה דינם? אם היו שני זיזים זה למטה מזה והם של שני אנשים אע"פ ששניהם למעלה מ"י אם יש בזיו העליון שלפני החלון רוחב ד' על ד' אסור להשתמש עליו בכלים ששבתו בתוך הבית [אבל אם שבתו בין השמשות על גבי הזיו מותר לטלטל מזיו לחברין] מפני שהוא רשות בפני עצמו והזיו שתחתיו רשות אחרת ואוסרין זה על זה בין העליון ובין התחתון והלבוש מיקל בתחתון, ואפילו אין בתחתון ד' ג"כ אוסרין אלו על אלו ויש מקילין בזה. אבל של איש אחד שרי ואם ערכו יחד אפילו של שני אנשים שרי. היה בתחתון ד' ובעליון אין בו ד' אינו משתמש בעליון אלא כנגד חלונו בלבד שהוא כוונת החלון והרחבתו אבל בשאר הזיו שבשני צדדי החלון אסור להשתמש גם בזיו התחתון שאוסרים זה על זה ולדעת הלבוש הכא בודאי מותר בתחתון.

שתי ספינות זו אצל זו האם מותר להכניס ולהוציא מזה לזה? שתי ספינות זו אצל זו אסור לטלטל מזו לזו אע"פ שהן סמוכות זו לזו אלא א"כ קשורות זו בזו וצריך שלא יהא ביניהם ד' טפחים, ואפי' שתי הספינות שהם של אדם אחד ג"כ אסור ויש מתירין אם הם של אדם אחד ורק בשם של שני בני אדם אסורין כשאנן קשורות זו בזו ולא מהני עירוב שיערכו ביניהן. קשורות חשוב אפילו ע"י חוט ובלבד שיהא חוט חזק שיוכל להעמידן שלא יתפרדו זו מזו. או אם הם גבוהים מן המים י' מותר אפילו אינם קשורות, ודוקא בשתי דיוטות זה כנגד זה או בזורק, ובכ"א שמתור צריכים לערב ביחד אם הם של שני בני אדם, וי"א דכשאינם קשורות אף אם הם גבוהים י' אם הם של שני בני אדם אסורים בטלטול אף בעירוב.

האם מותר לדלות מים מכור בשבת? בור בר"ה וחוליא סביבו אם עומד בתוך ד' טפחים לר"ה מותר למלאות ממנו מאותו צד שהוא סמוך לר"ה בין שהוא עומד בין הכותל לבור ומוציא המים מהבור ומניחו ברה"י שאצלו ובין שהוא עומד בבית ומשלשל הדלי לבור דרך חלון הבית וחוזר ומכניסו לבית, אפילו אין החוליא גבוה י' כ"א בצירוף הבור וה"ה אם לא היה חוליא כלל והיה הבור בעצמו עמוק י' טפחים, ואם הוא רחוק ד' מר"ה אין ממלא ממנו אפילו דרך חלון אלא אם כן תוא החוליא גבוה י', ודוקא כשהחלון ג"כ גבוה י' טפחים מן הקרקע, והעומד בר"ה ומשלשל דלי בחבל לתוך הבור עמוק י' ורחב ד' וממלא מים ומוציא לר"ה חייב משום המים ואפילו אם סביב הבור לא הי' ר"ה רק כרמלית אסור. ודלי התלוי בעץ ארוך והוא תלוי בתוך הבאר או למעלה מן הבאר נגד אורו אף שהמים היה בדלי מבע"י יש ליהרר שלא להוציא משם להורידו על הארץ שסביב הבאר ואפי' לאוחזו באויר סביב הבאר ג"כ ספק אם מותר.

האם מותר לפנות בשבת בביה"כ הסמוך לים? ביה"כ שסמוך לים או לנהר מותר על ידי מחיצה תלויה שגבוה י"ט אף שאינה מגעת למים ובלבד שתהא עשויה להתיר לפנות שם בשבת כגון שיעשנה למטה אבל העשויה למעלה לצניעות ביה"כ בלבד לא מהני, ואם עשה דף או קנה פחות מג' סמוך לנקב שתפול הצואה עליו קודם שתפול למים אין צריך מחיצות אע"ג שנופל משם אח"כ למטה.

האם מותר למקום האשפה בשבת? אשפה בר"ה שגובה י' [דאם לא היתה גבוה י' שם כרמלית עליה ואסור לזרוק עליה מר"ה] ורחבה ד' אם היא של רבים מותר לזרוק לה מה"י הקרוב לה ואין צריך עירוב, ואפילו אם האשפה מופלגת מן הכותל ד' טפחים ויש על ההפסק שביניהם שם ר"ה אפ"ה מותר לזרוק על האשפה מחלון שבבית ורק שיהיה החלון גבוה י' מן הארץ, ואם האשפה רחוק מר"ה לא יזרוק על האשפה שעלול ליפול בר"ה.

האם מותר לפנות בשבת בביה"כ הכולט מחוץ לעיר? אם ביה"כ בולט חוץ לחומת העיר וצואה נופלת בחפירה שסביב העיר שיש בה יותר מבית סאתים שהוא כרמלית אף שהחפירה עמוקה י' טפחים כיון שהיא מחוקת יותר מבית סאתים ולא הוקפה לדירה אינו מותר על ידי מחיצה תלויה שלא התיירו אותה אלא במים אלא בעינין שהמחיצות יגיעו עד הקרקע אבל על ידי דף או קנה או שהצואה נופל על צידי הכותל ואח"כ מתגלגל ונופל בחפירה שרי. וי"א דאם ביה"כ למעלה מ"י מקרקעית החפירה שרי בכל ענין ויש אוסרים להוציא מר"ה לכרמלית אפילו דרך מקום פטור, וי"א דאף אי נימא דברשויות דרבנן דרך מקום פטור מותר היינו דוקא בדגה באמצע על המקום פטור אבל לא בדלא נח. וי"א דאם היה שם צואה מבע"י ומפנה ממש על הצואה שרי בכל ענין דהצואה הוי מקום פטור ואפי' שנופלת אח"כ מן הצד שהוא כרמלית שרי. ויש חולקין דאין מקום פטור בכרמלית.

גזוזטרא שעל המים האם מותר להכניס ולהוציא להמים? גזוזטרא שהיא למעלה מן המים וחלון פתוח לה מן הבית אין ממלאין ממנו להכניסו לבית או להניחו ע"ג הגזוזטרא אא"כ עשה לה מחיצה כל סביבה או יעשה המחיצה סביב הנקב שדולים דרך שם והוא שיהא בו ד' על ד'. ואין חילוק בין אם יעשנה למטה מחוברת לה אע"פ שרחוק עוד הרבה מן המים וכ"ש אם עושה המחיצה של עשרה טפחים למטה אצל המים ובין אם יעשנה על גבה וי"א דדוקא כשעושה המחיצות למטה מן הגזוזטרא אמרינן גוד אחית ולא כשעושה ע"ג הגזוזטרא ולכתחלה נכון ליהרר בזה, וכיון שעושה מחיצה מותרין גם לשפוך ממנה דרך הנקב על הנהר והים דאף שהשופכין ילכו חוץ למחיצת הגזוזטרא ואפילו אם הוא סמוך לרקק שהוא ר"ה.

האם מותר לפנות בשבת בביה"כ שבינ' ב' בתים? לכו"ע אין מקום פטור ברה"י וא"כ ביה"כ העומד בין שני בתים ומקום החפירה שתחתיה שייך לשני אנשים אסור לפנות שם אם לא עירבו יחד ולא עשו לו תקון דדף או קנה מבע"י דאו שרי אבל תיקון דמחיצה תלויה אינו מועיל הכא עד שיורדת עד למטה. ודוקא שמקום מושב בכה"ס היה שייך לכל אחד לבדו כי היה מחיצה מפסקת ביניהם אלא שהחפירה שתחתיה היה שייך לשניהם דאם גם מקום מושב שייך להשותפים אין כאן הוצאה מרשות לרשות ומותר. וכ"ז לכתחלה אבל בדעיבד ששכחו ולא עירבו או שלא היה לו באפשר לעשות תיקון הנ"ל מותר גדול כבוד הבריות שהתירו חכמים במקום שאין בו איסור דאורייתא. הולכי ספינות נהגו לעשות צרכיהן מן המשוטה לים, אבל מן הספינה לים [בלא תיקון הנ"ל] לא ואם א"א ליה מפני איהו סבה אא"כ יעשה צרכיו בספינה מותר.

באיזה אופן מותר להוציא האשפה לחוץ בשבת ויו"ט (מצוי מאד בשבת ער"פ)?



Sponsored By: DollarPhone

דעות תלמוד

כל הזכויות שמורות
אוסף מחקרים מ"י רות
© מהדורת תשס"ג

דפי ציוורים וטיבלאות

משנה ברורה

מן סימן שנג סעיף ב
עד סימן שנה סעיף ד

ה' תמוז

■ מחזור שנה אחת ■

1800 466-7593

www.HilchusDiyoma.org

כל הזכויות שמורות
ואסור להעתיקם בלי רשות
© מהגות המפעל

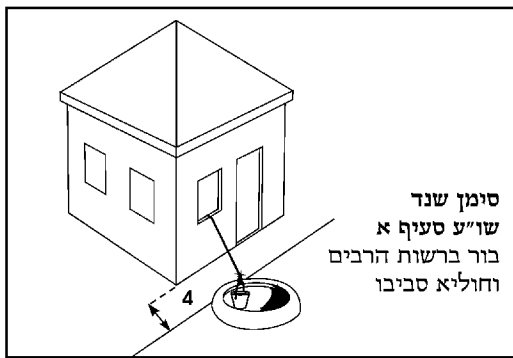

סימן שנד
שו"ע סעיף א
בור ברשות הרבים
וחוליא סביבו

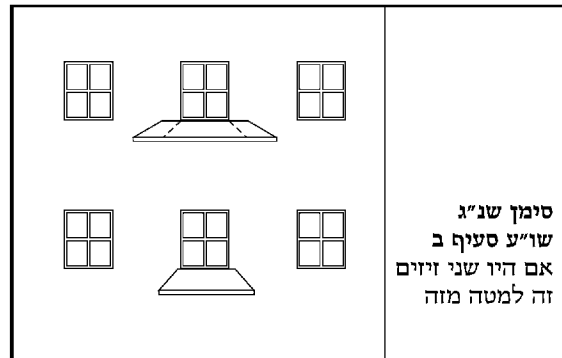

סימן שג"ג
שו"ע סעיף ב
אם היו שני זיזים
זה למטה מזה



שו"ע סעיף א
וכן ההולך בספינה...
יעשה לה דף ד' על ד', ועושה בו נקב

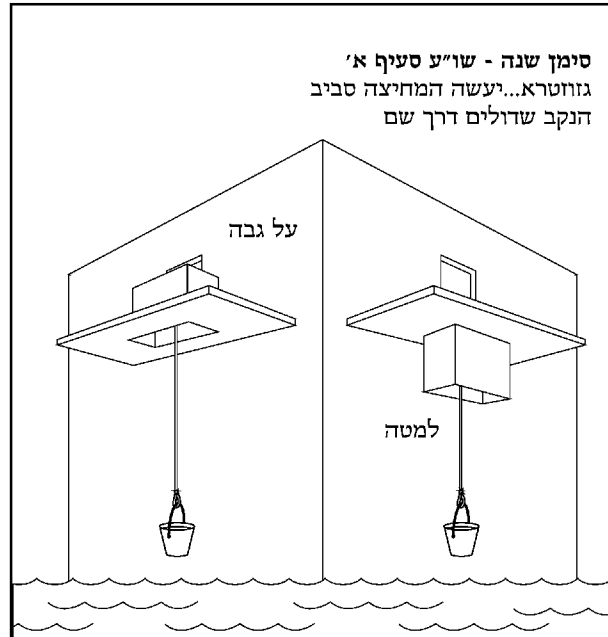

סימן שנה - שו"ע סעיף א'
גזוטר... יעשה המחיצה סביב
הנקב שדולים דרך שם

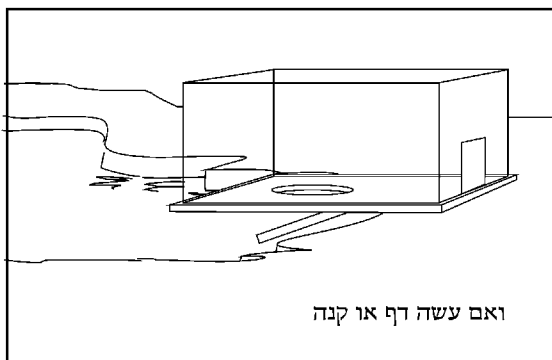

ואם עשה דף או קנה

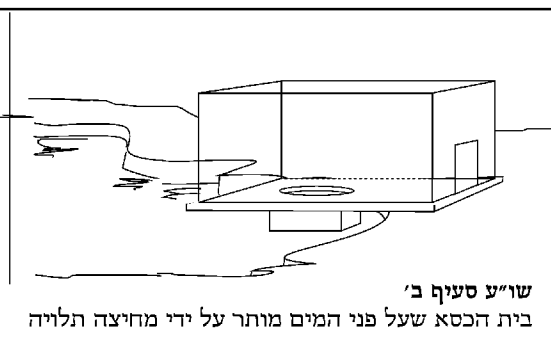

שו"ע סעיף ב'
בית הכסא שעל פני המים מותר על ידי מחיצה תלויה

לומד נכבד! - הננו בזה להבהיר שהציורים אלו נעשו כפי הבנתינו בדברי המשנה ברורה, - ואם דעת הלומד נוטה אחרת ורואה איזה שגיאה בהציורים, - או שיש לו איזה הארה או הערה, נא שיואיל בטובו להודיענו מזה, ולזכות את הרבים,

הגהות אלו יתקבלו אך ורק ע"י הפעק"ס אם בדעת הקורא שצריכין לעשות ציור על איזה דבר במקום שלא עשינו ציור, נא להודיענו גם מזה, ואם ביכלתו לשלוח גם הציור שחושב שצריך להיות שם, - ואי"ה במהדורא הבא יוצג על מקומו בשם אומר, ויוקף לזכותו.

ציורים אלו הם בפירוש לא לפסוק מזה הלכה למעשה, ולא נעשה רק להקל על הלומד בשעת לימודו להבין דברי המשנה ברורה, ולהלכה למעשה צריכין לעיין בפנים המשנה ברורה, בכל הכבוד, הנהלת המפעל

המים ובין החצר ומותר לטלטל בחצר אבל אסור למלאות ממנה.

חצר שאין בו ד' על ד' האם מותר לשפוך שם מים בשבת?
חצר שפחותה מד' אמות על ד' אמות שהיא סמוכה לר"ה אין שופכין לתוכה מים בשבת בימות החמה וצריך לעשו' גומא שתהא חללה מחזקת סאתים, וכל גומא שהיא חצי אמה על חצי אמה ברום ג' חומשי אמה מחזקת סאתים וה"ה שיכול לשנותה בעמקה וברחבה ורק שיהיה חללה מחזקת סאתים, בין אם יעשנה בפנים בחצר או בחוץ בצד החצר אלא שאם יעשנה בחוץ צריך לכסותה בנסרים כדי שתהא מקום פטור ויפלו המים מידו למקום פטור, ובאמת גם כלא הכיסוי הוא ג"כ מקום פטור דהוא פחות מד' על ד' אלא פן יעלה אותו קרקעית העוקה רפש וטיט ויהיה פחות מן ג' טפחים בגובה ותבטל לגבי ר"ה. וכיון שיעשה גומא יכול לשפוך בה כל מה שירצה ואפי' נתמלאה מע"ש. ואם אינה מחזקת סאתים לא ישפוך בה כלל.

חצר שיש בו ד' על ד' האם מותר לשפוך שם מים בשבת?
אם יש בחצר ד' על ד' אפי' הוא אריך וקטין כגון שהוא ארוך ח' אמות ורוחב שתיים או בימות הגשמים בחצר כל שהוא מותר לשפוך בה כל מה שירצה אפילו בלא עשיית גומא כלל. וחצר ואכסדרה שאין באחד מהם לכד ד' אמות מצטרפין לד' אמות להתיר לשפוך בהם. וה"ה ב' דיוטאות שלפני ב' עליות [ורוחב כל זיו ב' אמות באורך ד' אמות נגד העליה] ועליהם מעזיבה שראוי המים לבלוע בהם אם הם סמוכות זו לזו בתוך ד' טפחים מצטרפות ומותר לשפוך עליהן ומשם יורדים לר"ה להדיא. בד"א בחצר הסמוכה לר"ה אבל אם היא סמוכה לכרמלית אפילו היא קטנה הרבה אינה צריכה גומא אפילו בימות החמה ויש חולקין בזה.

האם מותר לשפוך המים לתוך הביב בשבת? כיב שמכוסה במשך ד' אמות הראשונות הסמוכות להחצר ויש בו ד' על ד' וה"ה אם הוא רחב רק ב' אמות ויש בארכו ח' אמות [מותר לשפוך אפי' על פי הביב אפי' בימות החמה אע"פ שהמים יוצאים מיד מידו לחוץ, ובלבד שלא יהא סילון של עץ שאין המים ראויים לבלוע דאם הביב של עץ אפילו מחזיק מאה אמה אסור אבל אם עשוי כעין רצפה של אבנים שמרוצף באבנים חלקים קטנים שיש הרבה עפר בין אבן לאבן מבליעים ושרי.

האם יש חילוק אם הביב יוצא לכרמלית או לר"ה? בד"א שאם הביב היה של עץ אסור דוקא כשהמים יוצאים לר"ה אבל אם היו יוצאים לכרמלית מותר לשפוך אפילו בשם עץ על פי הביב אפילו בימות החמה, וי"א דאין חילוק בין כרמלית לר"ה, ונפק"מ בין ב' דיעות אלו בסילון של עץ או כשהביב אין מכוסה ד' אמות בכרמלית או בחצר קטנה שאין בה ד"א על ד"א אם מחלקינן בהו בין כרמלית לר"ה. ודוקא כרמלית שהיא תוך העיר אבל כרמלית שהיא מחוץ לעיר או דהחצר שבו הביב [או חצר קטנה שאין בו ד' על ד'] סמוך לחצר שאינה מעורבת שרי לשפוך אפילו ע"פ הביב. ועיר המוקפת חומה ולא עירבו בה כחצר שאינה מעורבת דמי. ואם הצנור למעלה מ"י שעוברים המים דרך מקום פטור לכרמלית מותר לשפוך אפילו במתכוין שירדו המים לכרמלית.

ב' גזוזטראות האם אוסרין אלו על אלו? היו שתי גזוזטראות זו למעלה מזו אפי' משוכה זו מכנגד זו מעט ואינה רחוקה מכנגדה ד' טפחים [דברחוקה מכנגדה במשך רוחב הכותל ד' טפחים שוב לא אסרי אהרדין] וכ"ש אם עומדת זו כנגד זו בשוה בין אם עומדת תוך י' זו לזו בין יש ביניהם יותר מגובה י' אמות עשו לעליונה מחיצה בשותפות משל שניהם ולא עשו לתחתונה כלל שתיהן אסורות בה עד שיערבו וכל שכן אם עשו שתיהן לתחתוני' ששתיהן אסורות עד שיערבו אבל כל אחת מהן שעשתה לבדה בשלה אין האחרת אסורת עליה אפילו רגילה להשתמש בשל חברתה בחול אם לא שהתנו ביניהן בפירוש שכל אחד ישתמש בשל חברו או צריכין עירוב, ואפי' לא עשתה האחרת בשלה וכ"ש אם כ"א עשתה לעצמה מותרת כל אחת להשתמש בגזוזטרא שלה בלי עירוב, וי"א דכ"ז דוקא בשמשוכות הגזוזטרות זו מזו ואין צריכין לשמש אחת בחברתה אבל אם העליונה מכוונת ממש נגד התחתונה וכשהיא צריכה לדלות מים יורד הדלי שלה דרך נקב גזוזטרא התחתונה ואין ביניהן אור י"ט בגובה שתיהן אסורות למלאות, וכן אם עשו בשתיהן בשותפות משל שניהם וכ"ש אם עשו רק באחת בשותפות והשניה עשתה מחיצה להגזוזטרא שלה לבדה אין אחת אסורת על חברתה.

אמת המים העוברת בחצר האם מותר למלאות ממנה בשבת? אמת המים העוברת בחצר עמוקה י' ורחבה ד' אין ממלאין ממנה בשבת אלא אם כן עשו לה מחיצה גבוהה י' בכניסתה וביציאתה והכל בפנים על פני רוחב אמת המים ויהיה טפח ממנה משוקע במים, ומחיצת החצר גופא אף אם שקוע הרבה במים אינו מועיל בזה, אבל אם אין עמוקין י' או שאינם רחבים ד' מותר למלאות מהן בלי שום תיקון, ודוקא שנכנסת לחצר מן צד האחד ויוצאת מצד האחר בנקבים שיש תחת הכתלים אבל אם יש לו בריכת מים בחצריו ואינה נמשכת מבחוץ א"צ שום תיקון אפילו רחבה ועמוקה הרבה. ואם היתה המחיצה כולה יורדת בתוך המים צריך שיהי' טפח ממנה יוצא למעלה מן המים ואם התחיל לעשות המחיצ' אצל השפה מכל צד ולא חיבר אותה באמצע כדי שיהיו המים נכנסים ויוצאים דרך שם אם אין ביניהם ג"ט שרי יש ביניהם ג"ט אסור, ואפילו הניח הרבה חללים ביניהם כגון שעשה המחיצה מקנים ובין כל אחד ואחד היה פחות מג' שרי. ואם הנקבים שהאמה נכנס ויוצא בהם אינם רחבים ג' אפי' מחיצה אינו צריך ואפילו אם מצד השני הוא רחב ג'.

חצר שנפרצה ע"י מים האם מותר לטלטל בה ולמלאות ממנה? חצר שנפרצה ולשון ים עובר על הפרצה אם אינו במילואו ואין בפרצה יותר מ"י מותר למלאות ממנו ולהכניס לבית אע"פ שהיא עמוקה י' ורחבה ד'. נפרצה במילואה כל כותל החצר שלצד המים או שיש בפרצה יותר מ"י אם נשאר במקום שנפרץ גידודים גבוהים י' והמים מכסים אותו מותר למלאות ממנו בחצר אבל אסור להכניס לבית אלא אם כן עשו מחיצה גבוהה י' על המים ורחבה של המחיצה א"צ על פני כל הפרצה ורק שיסתום השטח עד שלא ישאר אלא י' אמות פרוץ. לא נשאר גידודים גבוהים י' אסור אפי' למלאות או לטלטל בחצר, בד"א כשאין לשון הים עמוק י' אבל אם הלשון עמוק י' שהמים שטפו קרקעית החצר ונעשה גומא עמוקה י' טפחים דופני הגומא גופא נחשב למחיצה בין

במהנות הקיץ שנמשך לתוך העירוב אמת המים היוצא מחוץ לעירוב האם מותר למלאות ממנה או לשפוך לתוכה בשבת?
הגב בענינו...
Sponsored By: **DollarPhone**
זכות תלמוד

הלכתא דיומא
ללימוד שלחן ערוך אורח
עם משנה ברורה
כל הזכויות שמורות
אוסף מחקרים מלי ירושלים
© מהדורת תשס"ג

דפי ציוורים וטיבלאות

משנה ברורה

מן סימן שנה סעיף ד
עד סימן שנח סעיף א

ו' תמוז

■ מחזור שינה אחת ■

1800 466-7593

www.HilchusDiyoma.org

כל הזכויות שמורות

ואמור לעתיקים בלי רשות

© מהדורת המפעל

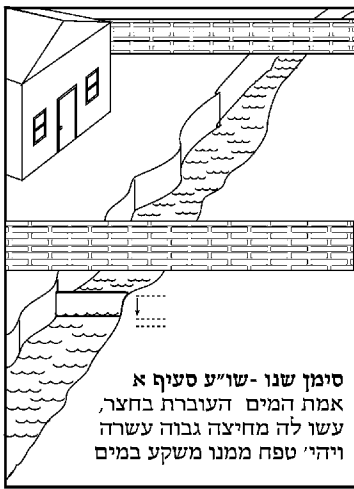

סימן שנו - שו"ע סעיף א
אמת המים העוברת בחצר,
עשו לה מחיצה גבוה עשרה
ויהי' טפח ממנו משקע במים

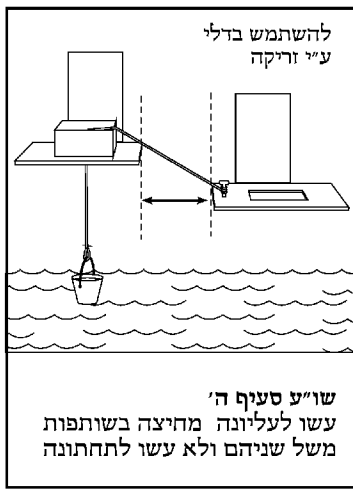

שו"ע סעיף ה'
עשו לעליונה מחיצה בשותפות
משל שניהם ולא עשו לתחתונה

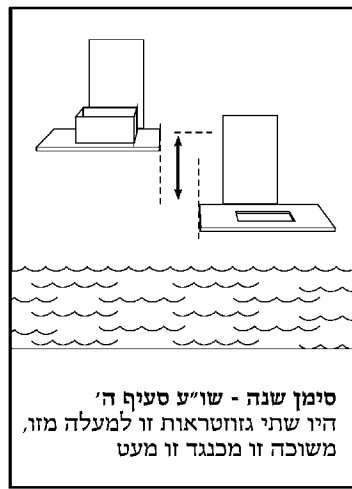

סימן שנה - שו"ע סעיף ה'
היו שתי גזוזטראות זו למעלה מזו,
משוכה זו מכנגד זו מעט

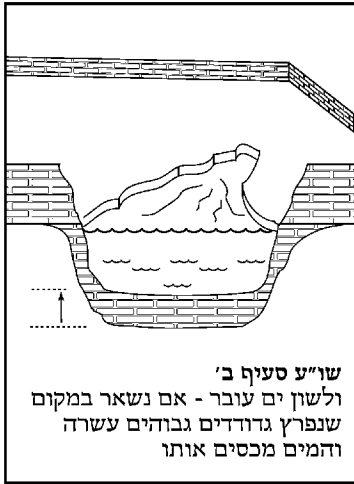

שו"ע סעיף ב'
ולשון ים עובר - אם נשאר במקום
שנפרץ גדודים גבוהים עשרה
והמים מכסים אותו



מ"ב ס"ק ח'
אפילו הניח הרבה חללים ביניהם...
ובין כל אחד ואחד היה פחות מג'



שו"ע סעיף א
ואם היתה המחיצה כולה יורדת
בתוך המים צריך שיהי' טפח
ממנה יוצא למעל' מן המים,

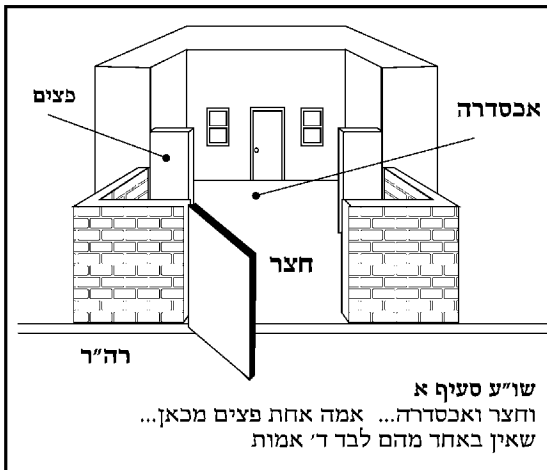

שו"ע סעיף א
וחצר ואכסדרה... אמה אחת פצים מכאן...
שאין באחד מהם לבר ד' אמות

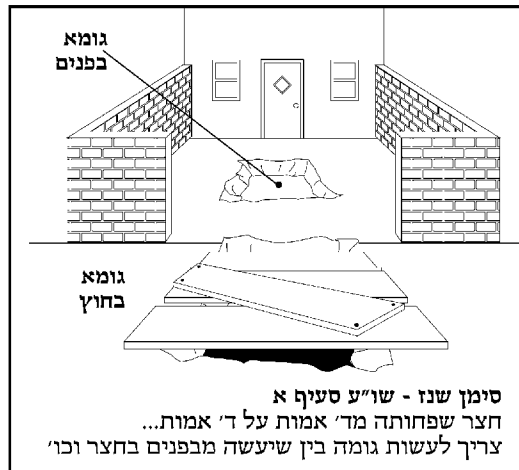

סימן שנו - שו"ע סעיף א
חצר שפחותה מד' אמות על ד' אמות...
צריך לעשות גומה בין שיעשה מבפנים בחצר וכו'



שו"ע סעיף ב'
שופך חוץ לביב והם יורדים לביב

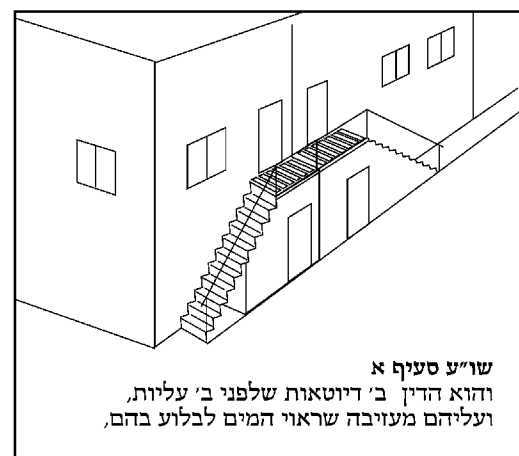

שו"ע סעיף א
והוא הדין ב' דיוטאות שלפני ב' עליות,
ועליהם מעזיבה שראוי המים לבלוע בהם,

לומד נכבד! - הננו בזה להבהיר
שהציוורים אלו נעשו כפי הבנתנו
ברברי המשנה ברורה, - ואם דעת
הלומד נוטה אחרת ורואה איזה שגיאה
בהציוורים, - או שיש לו איזה הארה או
הערה, נא שיואיל בטובו להודיענו
מזה, ולזכות את הרבים,

הגהות אלו יתקבלו אך ורק ע"י הפעק"ס
אם בדעת הקורא שצריכין לעשות ציור
על איזה דבר במקום שלא עשינו ציור,
נא להודיענו גם מזה, ואם ביכלתו
לשלוח גם הציור שחושב שצריך להיות
שם, - ואי"ה במהדורא הבא יוצג על
מקומו בשם אומרנו, ויוקף לזכותו.

ציוורים אלו הם בפירוש לא לפסוק מזה
הלכה למעשה, ולא נעשה רק להקל על
הלומד בשעת לימודו להבין דברי
המשנה ברורה, ולהלכה למעשה
צריכין לעיין בפנים המשנה ברורה,
בכל הכבוד, הנהלת המפעל

למקומם דאל"כ אסור לטלטל בה ואפילו בפחות מבית סאתים] מ"מ לא אמרינן משום זה שהעפר לא נתבטל מעולם הואיל ובטלו שם שבת אחת בפיו. ויש חולקים דעפר לא הוי בטול אא"כ אין עתיד לפנותו לעולם וצריך לבטלו בפירוש לעולם, והלכה כדעה הא'. ויש עצה שלא יצטרך לפרוץ הכותל שיעשה מחיצה שהיא גבוה י"ט באורך יותר מ' אמות ורחוקה ממנה ג"ט אך כ"ז אינו מועיל ג"כ רק בעת שעומדת המחיצה אבל לא לאחר שנפלה דיחזור לאיסורה.

קרפף שנטע בו אילן או חפר בור מה דינו? קרפף יותר מסאתים שנטע בו אילנות למעט אורו שלא יהיה שטחו יותר מסאתים ויהא מותר לטלטל בו לא הוי מיעוט אפילו יש בהן גבוה י' ורחב ד'. וה"ה לחופר בו בור של מים ואפילו עמוק י' טפחים ורוחב ד' ואע"ג דמקום חללו אינו מקום הילוך מ"מ נמדד כשיעור סאתים, וכן אם עשה בור בגינה ג"כ אינו ממעט ודבר אחר שאינו צורך הגינה ממעט, ודבר המיטלטל אינו ממעט לעולם.

בנה מחיצה חדשה לפני מהישיבה האם הוי מוקף לדירה?
בנה מחיצה באורך יותר מ' וגבוה י' לפני מחיצה הראשונה לפני בקרפף לבטלה שתהיה כמו שאינה ויהיה מוקף לדירה על ידי השנייה ופתח לו פתח קודם שבנה מחיצה החדשה אם הרחיקה מהראשונה ג' טפחים מותר אבל אם קירב הכותל החדש בתוך ג' להכותל הישן לא מהני, וכ"ז בשלא נתמעט הקרפף משיעור יותר מבית סאתים ע"י כותל החדש אבל אם נתמעט הקרפף משיעורו מותר.

האם אפשר למעט השיעור של בית סאתים מבפנים? טח טיט על מחיצות הראשונות למעט אורו שלא יהיה שטחו יותר מבית סאתים ויהא מותר לטלטל בו ונתמעט אם הטיט עבה שאם תנטל מחיצה הראשונה ראויה לעמוד בפני עצמה הוי מיעוט ואפילו לא טח אלא באחד מכתלי הקרפף ואפילו במקצתו סגי ומ"מ תהיה עכ"פ גובה הטיח י' מקרקע ולמעלה ורחבה ג' ואי לא"ה לא חשיב, ואם לאו לא הוי מיעוט, ויש חולקים ע"ז דכל שיכולה לעמוד עם הכותל ממעט ויש להקל לעת הצורך, וכ"ז אם נתמעט השיעור ע"ז מבפנים אבל אם לא נתמעט השיעור אסור ואפילו כיון בטיח הזה לשם דירה אף שעשהו עב כ"כ שיכול לעמוד בפני עצמו.

בנה מחיצה על התל האם מוקף לדירה? בנה מחיצות על הראשונה להקיפו על ידם לדירה אינו מועיל. ואם נבלעו התחתונות עד שלא נשאר בה י' טפחים בגובה ונשארו העליונות מאליהם נותר על ידם. אבל תל יותר מסאתים ועשה מחיצות לדור ולהשתמש על התל אפי' על שפתו מועיל שהרי דר באורי מחיצות שעשה עתה, ולא בעינן שיעשה כמה מחיצות אלא כיון שבנה מחיצה אחת לשם דירה סגי ושאר שלש מחיצות נחשב ע"י התל גופא שהוא גבוה י' טפחים ואפילו אותה מחיצה לא בעינן שיעשה ע"פ כל רוחב התל אלא כיון שעשאה באורך י' ומעט יותר לשם דירה סגי.

קרפף שנזרע בו מה דינו? קרפף יותר מסאתים שהוקף לדירה ונטע רובו או כולו אילנות אפילו אינם נטועים שורות שורות אלא מעורבין אינם מבטלים הדירה אבל אם נזרע רובו הזרעים מבטלים הדירה אפי' אין בהם אלא סאתים או פחות ואסור לטלטל אף בשאינו נזרע. נזרע מיעוטו וה"ה מחצה על מחצה אם אין בו במקום הזרוע אלא סאתים מותר יותר מסאתים אסור לטלטל בכלו.

עד כמה מותר לטלטל במקום שלא הוקף לדירה? כל היקף שלא הוקף לדירת אדם ותשמישיו כגון גנות ופרדסים וקרפף ובורגנים שאינם עשויים אלא לשמור בתוכן ואפי' היא מקורה בגג אסור חכמים לטלטל בתוכה יותר מד' אמות אם הוא יותר מסאתים אבל אם היא סאתים שהוא שיעור ע' אמה וד' טפחים על ע' אמה וד' טפחים ומעט יותר כשיעור אצבע בערך, ולפי אמות שלנו שהם גדולים הוא ג"ג על ג"ג, מותר לטלטל בכלו בין שהוא מרובע בין שהוא עגול או אריך וקטין כגון שהיה ארוך ק' ורוחב ג' ובלבד שלא יהא ארכו יותר משנים כרחבו אמה אחת אבל בפחות מאמה לא גזרו וכ"ז דוקא אם היה עכ"פ בית סאתים בין כולה אבל אם בין כולה ליכא ב"ס לא קפדינן בזה ואפילו היה ארכו הרבה יותר ממאה אמה נמי מותר לטלטל בכלו כל שמוקף מחיצות. ואם הוקף לדירה אפי' יש בו כמה מילין מותר לטלטל בכלו.

סתם עיירות וקרפפות שלנו האם הוי הוקף לדירה? סתם עיירות היכא שיש חומה סביב לעיר מן הסתם אמרי' דהוקף לדירה. וי"א דסתם קרפפות שלנו דפתח הבית פתוחה להם מקרי מוקפות לדירה אם אין זוכר אם הקרפפות נבנו קודם הבתים או לאחריהם, ולא כללא הוא בכל מקום ובכ"ז ויש לראות בזה בזמננו לפי מנהג המקומות. וי"א עוד דכל קרפף שהוא סמוך לביתו מקרי הוקף לדירה וכל שהוא סמוך לעיר מיקרי סמוך לביתו ודוקא בשכנה הבית ואח"כ הקיף, ויש חולקין בזה ואפי' בסמוכה ממש לביתו כל שלא פתח ולבסוף הוקף לא מהני וכן ההלכה.

באיזה אופן נעשה מוקף לדירה? מה נקרא מוקף לדירה זה שבנה בו בית דירה או שפתח לו פתח מביתו ואח"כ הקיפו אבל היכא דהקיפו מתחלה ואח"כ בנה בו בית או אפילו בנה מתחלה ואח"כ הקיף אחורי הבית אלא דלא היה פתח בבית לצאת משם למקום המוקף מיקרי הקיף שלא לשם דירה. ואם חשב בפירוש בשעה שהקיף למקום הזה שיבנה בו בית אח"כ והקרפף הזה יהא כמו חצר או בית שבנה מתחלה ואח"כ הקיף בסוף הבית וחשב בשעת ההיקף שיפתח אח"כ פתח בבית לאותו צד אפשר שיש להקל ולומר דמיקרי מוקף לדירה.

האם אפשר לשנות אינו מוקף למוקף? אם היה מוקף שלא לשם דירה ורוצה להקיפו לשם דירה א"צ לפרוץ כולו אלא יפרוץ בו פרצה ביותר מ' ואם היה מכבר פרוץ עשרה דיו דיפרוץ מעט יותר וסגי, ואינו צריך לפרוץ כל גובה הכותל עד למטה אלא כל שלא נשאר בגובה י' טפחים סגי, ונמצא בית פתוח בו בלא היקף ויחזור ויגדור לשם כוונת דירה הפרצה כולה וה"ה אם עושה צורת הפתח דשוב אינו פרצה, או יגדור אמה היתירה על י' אמות ואם לא פרץ אמה רק מעט צריך לגדור אותו מעט וסגי והי' אמות פתח הן והרי הוא פתוח ולבסוף הוקף. ואם פרץ אמה וגדרה וחזר ופרץ אמה אצל מה שגדר וחזר ועשה כן עד שהשלימו ליותר מעשרה מותר.

איזה עצה יש למי שאינו רוצה לפרוץ הכותל? אם קשה עליו לפרוץ הכותל י"א דיכול להניח עפר אצל הכותל משני צדדיה עד שיתמעט הכותל מגובה י' ורוחב העפר רוחב ד' באורך יותר מ' אמות באורך הכותל, וכל תקנה זו אינו אלא שבכל גובה הכותל הוא פחות מכ' טפחים ואין בגובה העפר י' א"כ הוי כאילו פרץ שם הכותל שלא נשאר שם גבוה י' למעלה מן העפר והוי כקרקעית הקרפף, ואף שחוזר ולוקח משם אח"כ העפר כדי שיתגלו המחיצות מחדש לשם דירה [ובע"כ צריך ליטלו כדי שיוחזרו המחיצות

האם מותר לטלטל בבית"ה המוקף מחיצות?

הגב
בענינו...



ללימוד שלחן ערוך אורח
עם משנה ברורה

כל הזכויות שמורות
© מהמחבר והמגיש

Sponsored By:
DollarPhone

זכות הלימוד

דפי ציוורים וטיבלאות

משנה ברורה

מן סימן שנח סעיף א
עד סימן שנח סעיף י

ז' תמוז

■ מחזור שינה אחת ■

1800 466-7593

www.HilchusDiyoma.org

כל הזכויות שמורות
ואסור להעתיקם בלי רשות
© מהגות המפעל

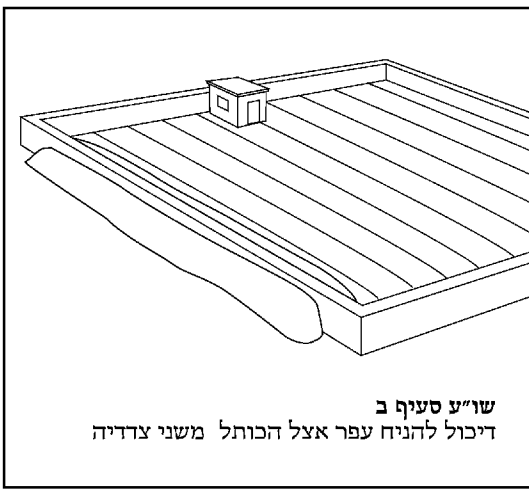

שו"ע סעיף ב'
דיכול להניח עפר אצל הכותל משני צדדיה

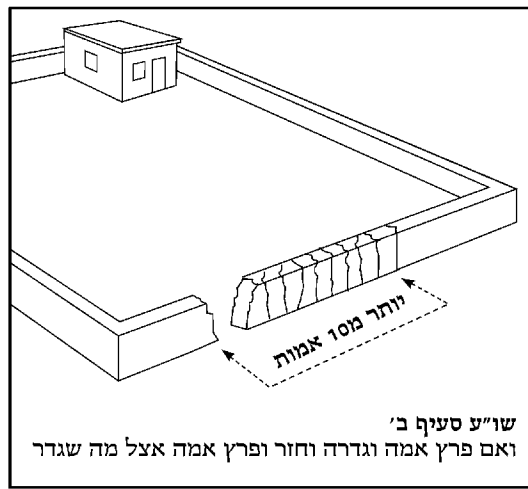

שו"ע סעיף ב'
ואם פרץ אמה וגדרה וחזר ופרץ אמה אצל מה שגדר
ויותר מסו אמות

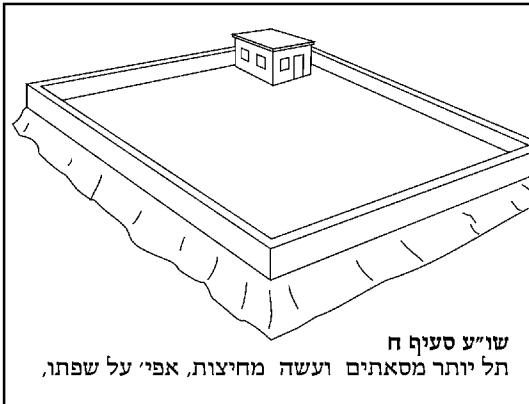

שו"ע סעיף ח'
תל יותר מסאתים ועשה מחיצות, אפי' על שפתו,

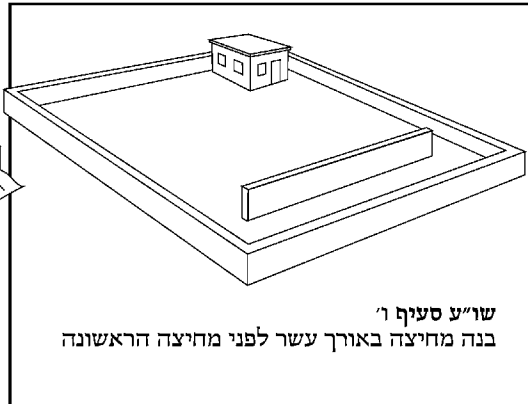

שו"ע סעיף ו'
בנה מחיצה באורך עשר לפני מחיצה הראשונה

לומד נכבד! - הננו בזה להבהיר שהציוורים אלו נעשו כפי הבנתנו בדברי המשנה ברורה, - ואם דעת הלומד נוטה אחרת ורואה איזה שגיאה בהציוורים, - או שיש לו איזה הארה או הערה, נא שיואיל בטובו להודיענו מזה, ולזכות את הרבים,

הגהות אלו יתקבלו אך ורק ע"י הפעק"ס אם בדעת הקורא שצריכין לעשות ציור על איזה דבר במקום שלא עשינו ציור, נא להודיענו גם מזה, ואם ביכלתו לשלוח גם הציור שחושב שצריך להיות שם, - ואי"ה במהדורא הבא יוצג על מקומו בשם אומר, ויזקף לזכותו.

ציוורים אלו הם בפירוש לא לפסוק מזה הלכה למעשה, ולא נעשה רק להקל על הלומד בשעת לימודו להבין דברי המשנה ברורה, ולהלכה למעשה צריכין לעיין בפנים המשנה ברורה, בכל הכבוד, הנהלת המפעל