

קונטרס

דפי עזר

ללימוד שו"ע עם משנה ברורה לפי סדר הלוח "הלכתא דיומא"

■ מחזור שינה אחת ■

כולל בתוכו:

דפי חזרה

דפי ציורים וטבלאות

דפי סיכום

נשא תשע"א לפ"ק

יוצא לאור ע"י
מפעל הלכתא דיומא



ואפילו נדלקה כבר בחול או בשבת שעברה כל שהיא עדיין ראוייה להדלקה מקרי כלי שמלאכתו לאיסור, ואסור לטלטל נר שלם של חלב או שעוה כדי שלא תפסד הנר או ליתנה לא"י שידליקנה לעצמו שאינו מותר לטלטל כלי שמלאכתו לאיסור אלא כשצריך למקומה של הכלי או צריך הישראל לגופו של הכלי להשתמש בו דבר המותר בשבת כגון קורנס לפצוע בו אגוזים וי"א דאפילו נר שלם ולצורך מקומו אסור לטלטל שאין עליו שם כלי כל דלא חזי לאכילה ולתשימש.

האם מותר לטלטל דלתות הכלים בשבת? כל הכלים הנטלים בשבת דלתותיהן שנפתקו מהם נטלים בין נפתקו בחול בין נפתקו בשבת ומותר לטלטלן אפילו מחמה לעל אפילו כשאין ראויין למלאכה אחרת כלל, וכ"ז בדלתות הכלי אבל בדלתות הבית או החלונות אע"פ שראויין לאיזה תשימש מ"מ כיון שלא הוכנו לכך אסורים בטלטול ואסור בין נפתקו בחול ובין בשבת. ודלתות של לול תרגולין כדלתות הבית חשובין גם לענין איסור טלטול. כלים המוקצים שנשברו בשבת אע"פ דעכשיו אין מוקצים אסורים.

האם מותר להחזיר דלת למקומו בשבת? דלת של שידה תיבה ומגדל יכולים ליטלה מהם ואסור להחזירה גזירה שמא יתקע בידה או במסמר בחזקה וחייב משום מכה בפטיש וי"א דיש גם בכלים משום בונה היכא דהוא עושה ע"י תקיעה דהוא מעשה אומן, ושל לול של תרגולים אסור בין ליטול בין להחזיר דחייב משום בונה וא"כ גם החלונות אסור ליטול ולהחזיר דמחזירין הם ואפילו ע"י א"י אסור משום שבות, ודוקא כגון שבנה מתחלה הלול במחזיר לקרקע דאם היתה מתחלה כלי בפ"ע אלא שחיברה אח"כ לקרקע דינה ככלי המחזיר לקרקע בטיט וי"א דכיון שיש ציר להדלת חמיר טפי ואפילו כשיש בית אחיזה להדלת אסור.

האם מותר לטלטל כיסוי של בור וכלים בשבת? כסוי בור ודוה אף שתקנם ועשה בהם מעשה המוכיח שעומד לכסות או שמשתמש בהם תמיד לזה אין ניטלים ואסורים אפילו בטלטול בעלמא אפילו אם נפתקו כבר מע"ש מן הבור וכ"ש דאסור ליטלם מן הבור, א"כ יש להם בית אחיזה דאז מוכח שהוא כלי, וכיסוי של כלים אפילו הם מחזירים בטיט יכולים ליטלם אפילו אין להם בית אחיזה והוא שתקנם ועשה בהם מעשה והכינים לכך והי"ה אם לא עשה בהם מעשה כלל רק שיחדו מע"ש לכסוי או שנשתמש בהם מע"ש וכסוי חביות הקבורות בקרקע לגמרי צריכות בית אחיזה.

האם מותר לטלטל מחט בשבת? מחט שלימה המיוחד להפירה מותר לטלטלה ליטול בה את הקוץ או שנוקב בה את המורסא להוציא ממנה ליתא או לתחוב בה את המלבושים לחברן בעת הדחק ואם הוא במקום שאסור לצאת בו בשבת אסור, והי"ה שמותר לטלטלה לצורך מקומה וכ"ש שמותר לטלטלה אם מצאה מונחת במקום שיכולין לזיזק בה אנשי ביתו דבזה אפילו בניטל חורה שאין עליה שם כלי כלל ג"כ מותר. ניטל חודה או חור שלה אסור וחדשה שלא ניקבה עדיין מותר אבל בניטל חורה או קוצה בטל מינה שם כלי. ואם יחדה מבעוד יום לאיזה תשימש הוי כלי ומותר לטלטלה דכין כל כלי שמלאכתו להיתר.

האם מותר לטלטל שירי מחצלאות בשבת? שירי מחצלאות שנפרדו מן מחצלת ישנה ובין שנפרדו מע"ש ובין שנפרדו בשבת מותר לטלטלם אפילו אין בהם ג' על ג' ואפילו מחמה לעל מותר ואם זרקן לאשפה מבע"י אסור לטלטלם. ובמחצלת שלמה אפילו זרקן לאשפה מותר.

האם מותר לטלטל שירי מטלניות בשבת? שירי מטלניות שבלו אם יש בהם ג' אצבעות על ג' א"א מותר לטלטלן כ"ז שלא זרקן לאשפה וא"ל אסור וי"א דלעשירים אסור לטלטלן. ויש מתירין אפי"ו אין להם ג' על ג' ובלבד שלא יהיו טליתות של מצוה דאז בעינן שיהו ג' אצבעות על ג' אצבעות והיינו לענינם.

האם מותר לשמט מנעל מהדפוס בשבת? מנעל חדש אף שהוא מהודק על הדפוס שפוי ואינו יכול לשמטו מעליו א"כ מטלטל גם הדפוס בידיים מותר לשמטו מעל הדפוס אע"פ שמלאכתו לאיסור כיון דשם כלי עליו מותר לטלטלו לצורך מקומו. וכ"ש כשהמנעל ישן שהוא רפוי ויכול לשמוט המנעל מעליו בלי טלטול הדפוס בידיים רשוי. והי"ה דמותר לשמוט הדפוס מתוך המנעל בין שהוא תקוע בו בחזק ובין ברפוי ויש מפקפקין ברפוי דלמה יטלטל הדפוס טוב יותר שישמיט המנעל מעליו אחרי שהוא רפוי ולא יטלטלו בידיים ובמקום שקשה להשמיט המנעל בודאי אין להחמיר.

אימתי מותר לטלטל כלי שמלאכתו לאיסור? כלי שמלאכתו לאיסור אפילו אם רק רוב מלאכתו לאיסור מותר לטלטלו בין לצורך גופו [ודוקא שאין לו כלי היתר לתשימש זה דאל"ה אין לו להשתמש בכלי זה] בין לצורך מקומו שצריך להשתמש במקום שהכלי מונח שם ומותר לו ליטול משם ולהניחו באיזה מקום שירצה, והי"ה אם שכח ונטלה בידו רשאי לטלטלה יותר אף שהנטילה היה שלא לצורך גופו ומקומה, והאי היתרא לא שייך אלא בכלי שמלאכתו לאיסור ולא כמקצה מחמת גופו כגון מעות ואבנים וכיוצא בהן, וי"א דלא היתרו אלא כשהתחיל לטלטל ברשות. אבל מחמה לעל דהיינו שאינו צריך לטלטלו אלא מפני שירא שישבר או יגנב שם אסור וע"י א"י שרי בכל זה, ואם חושב עליו גם לתשימש מותר לטלטל אפילו עיקר כונתו מחמה לעל.

האם מותר לנגוע בדבר מוקצה? כל מוקצה אינו אסור אלא בטלטולו אבל בנגיעה בעלמא שאינו מנגדו שרי, והיכא דהנגיעה היא לצורך דבר המוקצה כגון שכופה כלי על המוקצה לשמרה צריך ליתרה שלא ליגע בה וי"א דנגיעה בכל גזונו שרי אם לא יבוא לנדנדו ע"י הנגיעה. ולכן מותר ליגע במנורה שבבית הכנסת שנרות דולקות עליו או בתנור שדולק בו אש אפילו בתנור המיטלטל ומותר ליגע אפילו בשעה שדולק בו האש. וכן מותר ליקח דבר היתר המונח על דבר מוקצה אפילו כשהדבר מוקצה תלוי וע"י לקיחת היתר מתנדנד. טלטול מוקצה בגופו אפילו לצורך דבר המוקצה מותר ואם מונח איזה דבר מוקצה על הארץ מותר לדחפו ברגליו כדי שלא יבוא להפסד.

איזה דברים מותר לטלטל לצורך איזה לא? כלי שמלאכתו להיתר והי"ה אם היה מלאכתו לאיסור ולהיתר מותר לטלטלו אפי"ו אינו אלא לצורך הכלי שמא ישבר או יגנב אבל שלא לצורך כלל אסור לטלטלה אם כל היום לא יצרכנו כלל אבל אם יצטרך לו באותו יום והוא מטלטלו כדי שיהא מוכן לו בשעתו שרי, וקדרה שמלאכתה הוא לבישול ורק לפעמים משתמשין בה למים ולפירות היא בכלל כלי שמלאכתה לאיסור אם לא שיש בה מהתבשיל. כתבי הקודש [ומגילה נמי בכלל זה] ואוכלין מותר לטלטלם אפי"ו שלא לצורך כלל והי"ה כוסות וקערות וצלוחיות נסין שפ"ג השלחן דתירין בתשימש מותרין לטלטלן אפילו שלא לצורך כלל ויש מחמירין אפילו בכלים אלו. ותפילין אין לטלטלם כי אם לצורך וי"א דתפלין מקרי כלי שמלאכתו לאיסור ואין לטלטלן כ"א בצריך לגופן [כדי שישמרונה מהמזיקין] או למקומן ומ"מ במקום הדחק יש להקל. ושופר אסור לטלטלו כי אם לצורך גופו או מקומו. ולולב אסור לטלטלו אפילו לצורך גופו ומקומו דאין עליו שם כלי כלל.

האם מותר לטלטל דבר האסור כשמונח עליו דבר המותר? יש מתירים לטלטל כלי שמלאכתו לאיסור אפי"ו מחמה לעל ע"י כבר או תינוק או אם נתן שאר חפץ המותר בתוכה וי"א דלא היתרו כבר ותינוק אלא למת בלבד לטלטלו על ידיהם אבל לא בשאר דבר מוקצה אף שהוא כלי, וכ"ז דוקא אם יניח בתוך הכלי שאר דבר שאינו מיוחד לה אבל אם מונח שם דבר המיוחד לה כמו שום במדוכה ששוחקין בה או שמונח בקדירה קצת מהתבשיל לכו"ע מותר לטלטל הכלי אגב המאכל.

שברי כלים האם מותר לטלטלן שלא יזוקו? כל הכלים שנשברו במקום שיכולים להזיק כגון זכוכית שנשברה על השלחן או במקום שהולכין בביתו או ברחוב מותר לטלטל השברים כדי לפנותן שלא יזוקו בהם אבל אם הוא של חרס אסור לפנותן ואע"פ שכשהוא דורס עליהן משברין. ודוקא לפנותן בידיים אסור אבל מותר לדחותן ברגליו.

האם מותר לטלטל חתיכת חרס או עץ בשבת? חתיכת חרס שנשברה בחול והי"ה שנשברה בשבת מכלי וראוייה לכסות בה כלי מותר לטלטלה אפי"ו במקום שאין כלים מצויים שם לכסותם בה ואם זרקא לאשפה מבע"י אסור לטלטלה ואם זרקא בשבת שרי לטלטלה אפילו כשנשברה מבע"י. ודוקא חתיכת חרס משום דאתאי משברי כלי אבל דבר שאין בו שייכות כלי כגון צרורות או אבנים אע"פ שראויים לכסות בהם כלי אסור לטלטלם. וכן עשיתי של ברזל וטבלא וחתיכת עץ כיון שאינו כלי אסור לטלטלו אפילו לצורך גופו כגון לתקוע אותו במקום כריח לדלת או לסמוך בו איזה דף שישב עליו אם לא שיעשה בו קצת מעשה תיקון קודם השבת להוכיח שעומד להשתמש בו או שיחדנה מע"ש לעולם להשתמש בו.

האם מותר לטלטל פתילה או נר בשבת? פתילה נקראת כלי ואפילו נדלקה קצת ממנה בשבת שעברה [דאם דלקה בה"ש בשבת זו הוקצה לכל השבת] או בחול ודינה ככלי שמלאכתו לאיסור שמותר לטלטלו לצורך גופו ומקומו אבל שברי פתילה שאינן עומדים עוד להדלקה כבר אסור לטלטלן אפילו לצורך גופן ומקומן וכן נר שלם של שעוה או חלב

מכסה החלונות (ווענישע"ן בליינד"ם) שיכולין להפירן מהחלון ולחזור ולתקען
האם מותר לעשותו בשבת?
הגב בענינו...
הלבנת דימוא
כל הזכויות שמורות
אוסף החינוך של רשת
© המחלקת הלימודים



דפי צעורים וטיבלאות

משנה ברורה

מן סימן שח סעיף ג
עד סימן שח סעיף טו

כ"ה אייר

■ מחזור שינה אחת ■

1 800 466-7593

www.HilchusDiyoma.org

כל הזכויות שמורות
ואסור להעתיקם בלי רשות
© מהגות המפעל



מ"ב ס"ק ל"ד
וכן בקעת [היינו חתיכת עץ] כגון לתקוע
אותו במקום בריח לדלת,
או לסמוך בו איזה דף שישכב עליו



סימן ש"ח -
שו"ע סעיף ג
אבל בנגיעה בעלמא
שאינו מנדרו שרי,
ולכן מותר ליגע
במנורה שבביהכ"נ
שנרות דולקות עליו

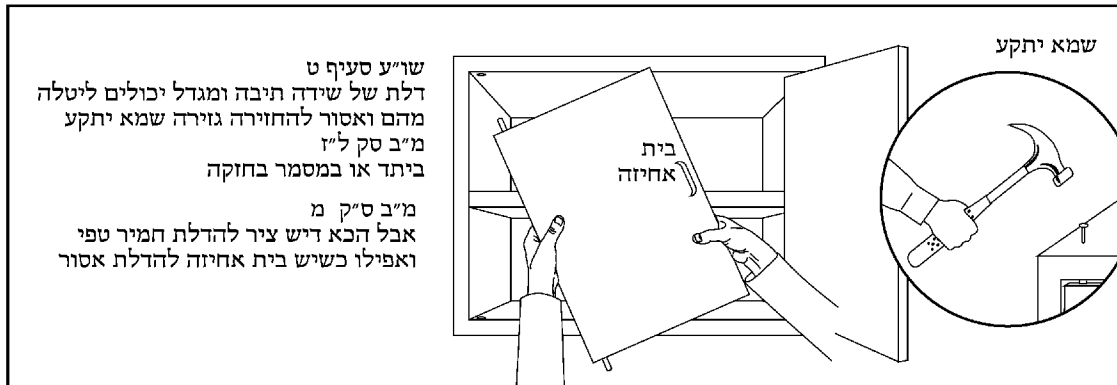

שמא יתקע

שו"ע סעיף ט
דלת של שידה תיבה ומגדל יכולים ליטלה
מהם ואסור להחזירה גזירה שמא יתקע
מ"ב סק ל"ז
ביתד או במסמר בחזקה

מ"ב ס"ק מ
אבל הכא דיש ציר להדלת חמיר טפי
ואפילו כשיש בית אחיזה להדלת אסור

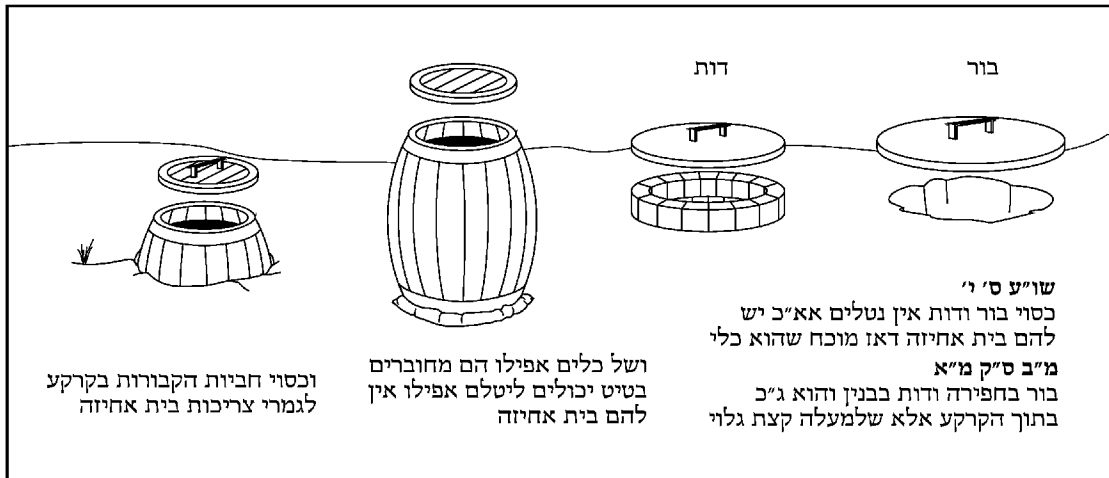

דות

בור

שו"ע ס' י'
כסוי בור ודות אין נטלים אא"כ יש
להם בית אחיזה דאז מוכח שהוא כלי
מ"ב ס"ק מ"א
בור בחפירה ודות בבנין והוא ג"כ
בתוך הקרקע אלא שלמעלה קצת גלוי

ושל כלים אפילו הם מחוברים
בטיט יכולים ליטלם אפילו אין
להם בית אחיזה

וכסוי חביות הקבורות בקרקע
לגמרי צריכות בית אחיזה



שו"ע סעיף יד
מנעל חדש מותר
לשמטו מעל הדפוס



שו"ע סעיף יא
מחט שלימה מותר לטלטלה
ליטול בה את הקוץ; ניטל
חודה או חור שלה, אסור

ניטל
חור
שלה

ניטל
חודה

לומד נכבד! - הננו בזה להבהיר
שהציורים אלו נעשו כפי הבנתנו
בדברי המשנה ברורה, - ואם דעת
הלומד נוטה אחרת ורואה איזה שגיאה
בהציורים, - או שיש לו איזה הארה או
הערה, נא שיואיל בטובו להודיענו
מזה, ולזכות את הרבים,

הגהות אלו יתקבלו אך ורק ע"י הפעק"ס
אם בדעת הקורא שצריכין לעשות ציור
על איזה דבר במקום שלא עשינו ציור,
נא להודיענו גם מזה, ואם ביכלתו
לשלוח גם הציור שחושב שצריך להיות
שם, - ואי"ה במהדורא הבא יוצג על
מקומו בשם אומרנו, ויוקף לזכרתו.

ציורים אלו הם בפירושו לא לפסוק מזה
הלכה למעשה, ולא נעשה רק להקל על
הלומד בשעת לימודו להבין דברי
המשנה ברורה, ולהלכה למעשה
צריכין לעיין בפנים המשנה ברורה,
בכל הכבוד, הנהלת המפעל



כל הזכויות שמורות
 וסמך לתיקונים מלימוד
 © מהדורת הספרייה

משנה ברורה
 מן סימן ש"ח סעיף ג עד סימן ש"ח סעיף טז

דפי סיכום

■ מחזור שינה אחת ■

כה אייר

הטבלאות אלו הם בפירוט לא לפסוק מזה הלכה למעשה, ולא נעשה רק להקל על הלומד בשעת לימודו ולחזור עליו בקצרה

סימן ש"ח

דברים המותרים והאסורים לטלטל בשבת – חלק ד'

האופן / הדין	מותר	הטעם	אסור	הטעם
לטלטל בשבת "מגירה ממש"	מפירוש המשניות להרמב"ם משמע דמגירה קטנה הוא רק בכלל כלי שמלאכתו לאיסור ומותר לטלטלו בשבת "לצורך גופו" כגון לגור בה את הגבינה או "לצורך מקומו" (בה"ל קורדום)	צ"ע בטעם הרב (בה"ל קורדום)	"לכאורה משמע דמגירה ממש אסור לטלטלו בשבת אפילו לצורך גופו ומקומו" ואין חילוק בין גדולה לקטנה (בה"ל קורדום)	"דבכלהו מקפיד" שלא יפגמו ומיחד להו מקום והוא בכלל מסר הגדול שנזכר שם במשנה (בה"ל קורדום)
לטלטל בשבת כלי שמלאכתו לאיסור שהוא "מוקצה מחמת מיאוסו", דהיינו שאדם מסיח ומוקצה דעתו ממנו מחמת מיאוסו מלהשתמש בו במלאכה אחרת של היתר	מותר לטלטל בשבת אפילו כלי שמלאכתו לאיסור שהוא מוקצה מחמת מיאוסו כגון נר ישן של חרט שלא הדליקו בו באותה שבת – "ואפילו אם אינו ראוי כלל להשתמש בו במלאכה אחרת של היתר מחמת מיאוסו וטרחוני" כגון נר אפילו של מתכת שהדליקו בו נפט, ומותר לטלטלו כשאר כלי שמלאכתו לאיסור (שו"ע הרב ב')	"דאין לו דין מוקצה בשביל כך" - אעפ"כ אין לו דין מוקצה להאסר בטלטול "מפני שמכל מקום ראוי הוא לכסות בו כלים" (שו"ע הרב ב')		
אם יש בידו כלי שמלאכתו לאיסור "שנטלה לצורך גופה או לצורך מקומו", "להניחו באיזה מקום שירצה"	אם יש בידו כלי שמלאכתו לאיסור שנטלה לצורך גופה או לצורך מקומו "מותר להניחו באיזה מקום שירצה" (שו"ע ג')	"כיון שהוא בידו" שנטלה לצורך גופה או מקומו ראוי לטלטלה יותר (מ"ב י"ג)	כשמטלטלו לצורך מקומו "אינו צריך להשליכו מידו מיד שפינוהו ממקום זה הצריך לו" אלא מותר להניחו באיזה מקום שירצה להצניעו שם (שו"ע הרב י"ג)	שכיון שכבר הוא בידו ראוי לטלטלו יותר ממה שצריך לו (שו"ע הרב י"ג)
אם יש בידו כלי שמלאכתו לאיסור "ששכח ונטלה בידו שלא לצורך גופה ומקומו", "להניחו באיזה מקום שירצה"	"לדעת הנגמ"א" אם יש בידו כלי שמלאכתו לאיסור ששכח ונטלה בידו שלא לצורך גופה ומקומו מותר להניחו באיזה מקום שירצה (מ"ב י"ג)	דס"ל "כיון שהוא בידו" שנטלה לצורך גופה או מקומו ראוי לטלטלה יותר (מ"ב י"ג)	"הביאור הגר"א" לעיל סימן רס"ו סי"ב חולק על הנגמ"א וס"ל שאם יש בידו כלי שמלאכתו לאיסור ששכח ונטלה בידו שלא לצורך גופה ומקומו אסור להניחו באיזה מקום שירצה (מ"ב י"ג)	"דס"ל ולא התירו להניחו באיזה מקום שירצה אלא כשהתחיל לטלטלו ברשות" (מ"ב י"ג)
אם יש בידו "כלי שהוא מוקצה מחמת חסרון כוונתו", "להניחו באיזה מקום שירצה"	"לדעת הנגמ"א" אם יש בידו כלי שהוא מוקצה מחמת חסרון כוונתו להניחו באיזה מקום שירצה - והשו"ע הרב כתב אפילו אם שכח ונטל בידו מוקצה גמור מותר לטלטלו לכל מקום שירצה (שעה"צ י"ד שו"ע הרב י"ג)	"כמו שכתב בסימן ש"א לענין אומל מילה" - כיון שכבר הוא בידו (שעה"צ י"ד שו"ע הרב י"ג)	"לדעת האחרונים" אם יש בידו כלי שהוא מוקצה מחמת חסרון כוונתו להניחו באיזה מקום שירצה, "השו"ע הרב כתב יש מי שאוסר במוקצה גמור", וראוי לחוש לרברבו, אלא אם כן במקום הפסד כמו שנתבאר בסי' רס"ו (מ"ב י"ג שו"ע הרב י"ג)	"דהאחרונים הכריעו דהאי היתרא לא שייך אלא בכלי שמלאכתו לאיסור" ולא במוקצה מחמת גופו כגון מעות ואבנים וכיוצא בהן (מ"ב י"ג)
"ליגע בשבת דבר מוקצה" בנגיעה בעלמא שאינו מנדנדו, שלא לצורך הדבר המוקצה	מותר ליגע דבר מוקצה בנגיעה בעלמא כשאינו מנדנדו אפילו מקצתו כמו שנתבאר בסי' רס"ה שלא לצורך הדבר המוקצה, ולכן מותר ליגע במנורה שבבית הכנסת שנתר דלקות עליו "אם אינה תלוייה באדר" כמו שנתבאר בסימן רס"ה, או בתנור שדולק בו אש דיינו אפילו בתנור המיטלטל ומותר ליגע אפילו בשעה שדולק בו האש (רמ"א ג' מ"ב י"ח שו"ע הרב י"ד)	מפני שכל מוקצה "אינו אסור בהנאה להשתמש בו בלא טלטול" (רמ"א ג' שו"ע הרב י"ד)	אסור ליגע בשבת דבר מוקצה בנגיעה בעלמא "אם יעשה מעשה בגוף המוקצה על ידי תשמיש זה" כגון להציט אש ביו"ט תחת עצי מוקצה אף על פי שאינו מדיום כלל כמו שיתבאר בסי' תק"א (שו"ע הרב י"ד)	
"ליגע בשבת דבר מוקצה" בנגיעה בעלמא שאינו מנדנדו "לצורך הדבר המוקצה"	"לדעת הנגמ"א" בסימן ש"י ס"ו וכ"כ בדה"ח שמותר ליגע בשבת דבר מוקצה בנגיעה בעלמא שאינו מנדנדו בכל גונו אפילו לצורך הדבר המוקצה "אם לא שיבוא לנדנדו על ידי הנגיעה" (מ"ב י"ז)		ליגע דבר מוקצה בנגיעה בעלמא שאינו מנדנדו כשהנגיעה היא לצורך דבר המוקצה, כגון שכופה כלי על המוקצה לשמרה צריך לזהר שלא ליגע בה (מ"ב י"ז)	
"ליקח בשבת דבר היתר המונח על דבר מוקצה" או "להניח דבר היתר על גבי דבר מוקצה" או "לישב על גבי דבר מוקצה"	מותר "אפילו כשהדבר מוקצה תלוי וע"י לקיחת הדיתר מתנדנד" כמו שנתבאר בסימן רס"ה וכן מותר להניח דבר היתר על גבי דבר מוקצה - וכן מותר לישב על גבי דבר מוקצה "אף אם הוא מתנענע תחתיו" ובלבד שלא יגע בו בידו (רמ"א ג' שו"ע הרב י"ד)	דזה מקר "לטלטל מן הצד לצורך דבר המותר" - "שטלטול כלאחר יד הוא" (מ"ב י"ט שו"ע הרב י"ד)		



כל הזכויות שמורות
מאתר: www.chochor.org
© המיתות העמל

משנה ברורה
מן סימן שח סעיף ג עד סימן שח סעיף טו

דפי סיכום

■ מחזור שנה אחת ■

כה אייר

סימן ש"ח

דברים המותרים והאסורים לטלטל בשבת – חלק ה'

הטעם	אסור	הטעם	מותר	האופן / הדין
	"החיי אדם כתב שיש אוסרין" לטלטל מוקצה בגופו כגון ברגליו (שעה"צ ט"ז)		איתא בסימן ש"א ס"ח דטלטול מוקצה בגופו מותר "אפילו לצורך דבר המוקצה" ולפ"ז אם מונח אידה דבר מוקצה על הארץ מותר לדחפו ברגליו כדי שלא יבוא להפסד (מ"ב י"ג)	"לטלטל בשבת מוקצה בגופו" כגון לטלטלו ברגליו
		הלא היי טלטול אלא כלאחר יד שאין לך טלטול כלאחר יד גדול מזה ולא מיקרי טלטול (רמ"א ג' ש"ע הרב ט"ז)	מותר לטלטל בשבת דבר מוקצה על יד נפוח (רמ"א ג')	לטלטל בשבת דבר מוקצה על יד נפוח
לפי שבימי נחמיה בן חכליה שהיו העם מזולזלים באיסורי שבת כמ"ש בימים ההם ראינו ביהודה דורכס גתות בשבת ומביאים הערימות וגו' עשו חכמים שיג וגדד לאיסור הצואה וגורו על כל הכלים אף על פי שמלאכתם להדיתר שלא לטלטל כלל אפילו לצורך תשמיש המיוחד להם חוץ מן כוסות וקערות וסכין וכיצא בהם מהכלים הצריכים ביותר לסעודת השבת. ואח"כ כשראו חכמים שחזרו העם להזהר קצת באיסור שבת חזרו והתירו לטלטל כל כלי שמלאכתו להדיתר לצורך גופו או לצורך מקומו. ואח"כ כשראו שחזרו העם להזהר יותר חזרו והתירו לטלטל כל כלי שמלאכתו להדיתר אפילו לצורך הכלי עצמו "אבל לטלטל שלא לצורך כלל עדיין לא נמנו עליו חכמים להתיר" ונשאר עומד באיסורו שנאמר בגורת חכמים שבימי נחמיה בן חכליה (ש"ע הרב י"ז)	אסור בשבת לטלטל אפילו כלי שמלאכתו להדיתר "שלא לצורך כלל". היינו אם כל היום לא יצרנו כלל (ש"ע ד' מ"ב כ"א)	"כלי שמלאכתו להדיתר לא מוקצה דעתו מניה", וכלים אפילו כוסות וקערות וסכין וכיצא בהן כולן דיו בכלל הגזרה שגזרו גם עליהן שלא לטלטלן כי אם לצורך תשמישן ולא לצורך מקומן ולא לצורך גופן כשאינו תשמש המיוחד להן שהיה לא הוציאו אותן מכלל שאר כלים אלא מפני הצורך שיש בתשמישן יותר מבתשמש שאר כל הכלים א"כ אין להתירן אלא לצורך תשמישן בלבד ואח"כ כשהתירו חזרו והתירו לטלטל כל כלי שמלאכתו להדיתר אפילו לצורך הכלי עצמו גם כוסות וקערות וסכין וכיצא בהן דיו בכלל זה "ולא הותרו אלא לטלטלן לצורך הכלי עצמו אבל לא שלא לצורך כלל" - כיון שיצטרך לו אח"כ בו ביום ולא אסור לטלטל שלא לצורך אלא כשאינו צריך לו כלל כל היום אבל אם ישתמש בו היום והוא נשאו אצלו כדי שיהיה מוכן לו בשעתו מותר כיון שהוא חפץ בכך שיהיה מוכן לו "הרי זה טלטול לצורך" (מ"ב כ' ש"ע הרב י"ז)	מותר בשבת לטלטל כלי שמלאכתו לאיסור ולהדיתר אפי' אינו אלא לצורך הכלי שמא ישבר או יגנב וכן אם יצטרך לו באותו יום מותר לטלטלו כדי שיהא מוכן לו בשעתו "כדין כלי שמלאכתו להדיתר" (מ"ב כ' כ"א ש"ע הרב כ"א)	לטלטל בשבת "כלי שמלאכתו לאיסור ולהתיר"
		לפי שלא גזרו בימי נחמיה אלא על כלים ולא על אוכלים וספרים והרי הם עכשיו כמו קודם הגזרה שבימי נחמיה" שהיה מותר לטלטל כל דבר הראוי בשבת אפילו שלא לצורך כלל (ש"ע הרב י"ז)	מותר לטלטל בשבת כתבי הקודש "אפילו שלא לצורך כלל" (ש"ע ד')	לטלטל בשבת "כתבי הקודש"
		לפי שלא גזרו בימי נחמיה אלא על כלים ולא על אוכלים וספרים והרי הם עכשיו כמו קודם הגזרה שבימי נחמיה" שהיה מותר לטלטל כל דבר הראוי בשבת אפילו שלא לצורך כלל (ש"ע הרב י"ז)	מותר לטלטל בשבת אוכלין "אפילו שלא לצורך כלל" (ש"ע ד')	לטלטל בשבת "אוכלין"



כל הזכויות שמורות
אסור להעתיק מלידיה
© המוסד הלימודי

משנה ברורה מן סימן שח סעיף ג עד סימן שח סעיף טו

דפי סיכום

■ מחזור שנה אחת ■

הטבלאות אלו הם בפירוט לא לפסוק מזה הלכה למעשה, ולא נעשה רק להקל על הלומד בשעת לימודו ולחזור עליו בקצרה

כה אייר

סימן ש"ח

דברים המותרים והאסורים לטלטל בשבת – חלקו'

הטעם	אסור	הטעם	מותר	האופן / הדין
אסור מוקצה מחמת גופו ואסור לטלטלו אפילו לצורך גופו ומקומו (ש"ע הרב ט')	אסור לטלטל בשבת אפילו לצורך גופו ומקומו מאכלות האסורות בהנאה "שאינו יכול להאכילן אפילו לכלבים ואפילו אין איסורן אלא מדברי סופרים" כגון סחם יינם וכיוצא בו "ואפילו אין איסורן אלא בו ביום בלבד" כגון טבל שיכול לתקנו במוצאי שבת ולאכלו אלא שבשבת אסור לתקנו מדברי סופרים כמו שיתבאר בס"י שליט וכן כל כיוצא בזה (ש"ע הרב ט')			לטלטל בשבת "מאכלות האסורות בהנאה"
דאף על פי שיכול להאכילם לכלבים מכל מקום "כיון שאינם עומדים לכך אלא לאכילת אדם במוצאי שבת" אסור לטלטלן אפילו לצורך גופן ומקומן (ש"ע הרב ט')	אסור לטלטל בשבת אפילו לצורך גופן ומקומן מאכלות האסורות באכילה ומותרות בהנאה "אם אינם עומדים לכלבים מחמת איסורן מפני שאין איסורן אלא בשבת" כגון משקין שזבו מן הפירות מאליהן בשבת שאסורים בשתייה בו ביום בלבד וכן ביצה שנולדה בשבת שאסורה באכילה בו ביום בלבד וכן חלב שנחלב בשבת שאסור בו ביום בלבד וכן כל כיוצא בהם (ש"ע הרב ט')	"כשאר מאכלי בהמה" – "שכיון שנמשך זמן איסורו הרבה הרי הוא עומד גם בתוך הזמן להאכילו לבהמות ולמכור לנכרים" (ש"ע הרב ט')	מותר לטלטל בשבת מאכלות האסורות באכילה ומותרות בהנאה "שיכול להאכילן לכלבים אם הן מוכנין ועומדים להאכילן לכלבים" כגון נבלות וטרפות וכיוצא בהן - וכן מותר לטלטל בשבת מאכלות האסורות באכילה ומותרות בהנאה "כשאיסור אכילתו הוא גם בחול" אף על פי שיש לו דהתר לאחר זמן כגון החדש מותר לטלטלו אפילו בארץ ישראל (ש"ע הרב ט')	לטלטל בשבת "מאכלות האסורות באכילה ומותרות בהנאה"
	ועיין בש"ת לענין מגילה שלרעת "ההפריח אסור" לטלטל מגילה בשבת שלא לצורך כלל (מ"ב כ"ב ע"ג ח')	דמגילה נמי "בכלל כתבי הקודש" (מ"ב כ"ב)	"הפמיג" מצדד כהאליהו רבה שמוותרין לטלטל מגילה בשבת אפי' שלא לצורך כלל" (מ"ב כ"ב)	לטלטל בשבת "מגילה"
- דמחמירין וסוברין דתפילין מקרי כלי שמלאכתו לאיסור ומותר לטלטלן כדן כלי שמלאכתו לאיסור כיון שיש עליו תורת כלי ומלבוש שהרי היוצא בהן לרשות הרבים פטור הואיל והן דרך מלבוש ותכשיט כמ"ש בס"י ש"א - וכמו שכתבבסימן ל"א בב"ה"ל (מ"ב כ"ד)	אסור לטלטל בשבת תפילין "שלא לצורך" - ולדעת "הט"ז והמג"א אסור לטלטל תפילין אפילו לצורך עצמן" כגון להצמיען שלא יגנבו אם הוא מקום שרוב הגנבים המצויים שם הם ישראלים ולא יבא התפילין לידי בידון בידם או שלא יתקלקלו בחמה וכיוצא בזה אם לא כשהוא צריך לגופן היינו כדי שישמרוהו מהמזיקין או למקומן (רמ"א ד' מ"ב כ"ד)	שמחמירין "וסוברין דתפילין מקרי כלי שמלאכתו לאיסור" ומותר לטלטלן כדן כלי שמלאכתו לאיסור כיון שיש עליו תורת כלי ומלבוש שהרי היוצא בהן לרשות הרבים פטור הואיל והן דרך מלבוש ותכשיט כמ"ש בס"י ש"א - וכמו שכתבבסימן ל"א בב"ה"ל (מ"ב כ"ד)	לדעת הרמ"א מותר לטלטל בשבת תפילין "לצורך" היינו כדי שלא יגנבו או שלא יתקלקלו בחמה וכיוצא בזה - ולדעת "הט"ז והמג"א מותר לטלטלן כי אם לצורך גופן" כגון בשביל שישמרוהו מן המזיקין "או לצורך מקומן" - וכתב "המ"ב דבמקום הדחק יש להקל כדעה הרמ"א" (רמ"א ד' מ"ב כ"ד ש"ע הרב י"ט)	לטלטל בשבת "תפילין"
"דהרי הוא מיוחד לתקיעה" דהוא אסור בשבת וע"כ מקרי כלי שמלאכתו לאיסור (מ"ב כ"ד)	אסור בשבת לטלטל שופר או חצוצרות ושאר כלי שיר בשבת כמו גופו או מקומו" (רמ"א ד')	"ככל שמלאכתו לאיסור" שאסור לתקוע או לומר בכלל שיר בשבת כמו שיתבאר בס"י תקפ"ח ושליט" (ש"ע הרב כ')	מותר בשבת לטלטל שופר או חצוצרות ושאר כלי שיר רק "לצורך גופו או מקומו" (רמ"א ד')	לטלטל "שופר" או חצוצרות ושאר כלי שיר בשבת
דהיא "בכלל כלי שמלאכתה לאיסור" (מ"ב כ')	אסור לטלטל בשבת קררה שמלאכתה הוא לבישול ורק לפעמים משתמשין בה למים ולפירות "כשאינן בה מהתבשיל" (מ"ב כ')	- דהיי "כגוף של רעי" (בה"ל כ')	מותר לטלטל בשבת קררה שמלאכתה הוא לבישול "אם יש בה מהתבשיל" - וכתב בה"ה"ל "דאף כשפונה מהתבשיל ועומדת בבית מותר לטלטלה ולסלק לצד חוץ" (מ"ב כ' בה"ל כ')	לטלטל בשבת "קררה שמלאכתה הוא לבישול" ופעמים משתמשין בה למים ולפירות
"שמחמירין אפילו בכלים אלו כדן כלי שמלאכתו להיתר" (מ"ב כ"ג)	אסור בשבת לטלטל לולב "אפילו לצורך גופו ומקומו" ולא כדעת הט"ז (מ"ב כ"ד שעה"צ כ"ב)	דתיירין בתשמיש "לא חלה עליהו תורת מוקצה כלל וכאוכילין וכתבי הקודש דמי" וע"כ מותרין לטלטלן אפילו שלא לצורך כלל (מ"ב כ"ג)	מותר בשבת לטלטל כוסות וקערות וצלוחיות וסכין שעל גבי השלחן דתיירין בתשמיש "אפילו שלא לצורך כלל" (מ"ב כ"ג)	לטלטל בשבת "כוסות וקערות וצלוחיות וסכין שעל גבי השלחן" דתיירין בתשמיש
"דין עליו שם כלי כלל" (מ"ב כ"ד)				לטלטל בשבת לולב
"דס"ל ולא היתרו כבר ותינוק אלא למת בלבד" לטלטלו על ידיהם וכדלקמן בסימן ש"א ס"א אבל לא בשאר דבר מוקצה אף שהוא כלי שאין הכלי שמלאכתו לאיסור טפלה להם (מ"ב כ"ו ש"ע הרב כ"ב)	"ורבה מהראשונים" סוברים שאסור לטלטל בשבת כלי שמלאכתו לאיסור אפילו מחמה לצל על ידי ככר או תינוק "וכן הכרעו הרבה אחרונים" וכן כתב הש"ע הרב (מ"ב כ"ו ש"ע הרב כ"ב)	דהיא דעת הרא"ש, דס"ל שלא אמרו שלא היתרו בטלטול על ידי ככר או תינוק לבד מן המת אלא בטלטול מוקצה גמור האסור לטלטלו אף לצורך גופו ומקומו "אבל כלי שמלאכתו לאיסור שאינו מוקצה גמור והקילו בו לטלטלו לצורך גופו או מקומו והקילו בו ג"כ לטלטלו על ידי ככר או תינוק אף לצורך הכלי עצמו" (מ"ב כ"ו ש"ע הרב כ"ב)	יש מתירים "לטלטל בשבת כלי שמלאכתו לאיסור אפילו מחמה לצל ע"י ככר או תינוק או שאר דברים המותרים בטלטול אפילו כשאין הדבר המיוחד לה – וכתב "הש"ע הרב דבהפסד מריבה יש להקל" (ש"ע ה' שעה"צ כ"ד ש"ע הרב כ"ב)	לטלטל בשבת כלי שמלאכתו לאיסור אפילו מחמה לצל ע"י ככר או תינוק (והוא הדין אם נתן שאר חפץ המותר שאינו מיוחד לה בתוכה, מ"ב כ"ו)



כל הזכויות שמורות
מאגרו לנתונים מלי ירושה
המחלקה המעקב

משנה ברורה מן סימן שח סעיף ג עד סימן שח סעיף טו

דפי סיכום

■ מחזור שנה אחת ■

הטבלאות אלו הם כפירוש לא לפסוק מזה הלכה למעשה, ולא נעשה רק להקל על הלומד בשעת לימודו ולחזור עליו בקצרה

סימן ש"ח

דברים המותרים והאסורים לטלטל בשבת – חלק ז'

כה אייר

הטעם	אסור	הטעם	מותר	האופן / הדין
		לפי שהמזוכה היא טפלה ובטלה להשום שבתוכה" כמו שהקדמה טפלה: להתבשיל שבתוכה זהו זה כאלו מטלטל את השום בלברו שמותר לטלטלו אף שלא לצורך כלל (שו"ע הרב כ"ב)	"מותר לכו"ע" לטלטל בשבת כלי שמלאכתו לאיסור "אפילו מחמה לצל" על ידי שמונח שם דבר המיוחד לה, כמו מזוכה ששוחקין בה אם יש בה שום וכיוצא בו מדברים הנידוכים בה או שמונח בקדירה קצת מהתבשיל מותר לטלטלה אף לצורך עצמה אף על פי שהוא כלי שמלאכתו לאיסור (מ"ב כ"ו שו"ע הרב כ"ב)	לטלטל בשבת כלי שמלאכתו לאיסור אפילו מחמה לצל "על ידי שמונח שם דבר המיוחד לה"
	אסור לטלטל בשבת כלים שנשברו אפילו כשנשברו בערב שבת "אם אין שבריהם ראיים לשום מלאכה" ואז אסור לטלטלו "אפילו לצורך גופו ומקומו" (שו"ע ו' בה"ל כ"ג)	"כיון שבאו מכלי לא בטיל שם כלי מהם כל זמן שראויים לשום דבר, ולא אמרינן כיון דמאתמול כלי זו לאו להאי מלאכה קאי הו"ל נולד - (מ"ב כ"ו כ"ח)	מותר לטלטל בשבת כלים המותרים בטלטול שנשברו "אפילו כשנשברו בשבת, אם שבריהם ראיים לשום מלאכה" כגון שברי עריבה לכסות בה חבית ושברי זכוכית לכסות בה פי הפך, ואז מותר "אפילו מחמה לצל" ככלי שמלאכתו להיתר - "הדפמ"ג מצד דאפילו כלים שמלאכתן לאיסור" שמותר לטלטלן רק לצורך גופן או מקומן מותר לטלטלן לצורך גופן או מקומן אם הם ראויין לשום מלאכה (שו"ע ו' בה"ל כל כגון)	לטלטל בשבת "כלים המותרים בטלטול שנשברו" בשבת או בערב שבת
	אסור לטלטל ביו"ט כלים שנשברו ביו"ט "אם אין השברים ראיים להשתמש בהם מעין מלאכתם הראשונה" אלא מעין מלאכה אחרת לגמרי כגון שברי עריבה לכסות בהם פי חבית ושברי כלי זכוכית לכסות בהם פי הפך וכן כל כיוצא בזה - "כל שכן אם אין שבריהם ראיים לשום מלאכה" (מ"ב כ"ח שו"ע הרב כ"ד)	"כיון דאין זה נולד" על כן מותר לטלטלם אף אם נשברו ביו"ט (שו"ע הרב כ"ה)	מותר לטלטל ביו"ט כלים שנשברו ביו"ט "אם השברים ראיים להשתמש בהם מעין מלאכתם הראשונה" כגון שברי עריבה לצוק לתוכן מקפה עבה שהיא דומה לעישה המעורבת במים שמשתמשים בעריבה ושברי כלי זכוכית לצוק לתוכם שמן (שו"ע הרב כ"ה)	לטלטל "ביו"ט" כלים המותרים בטלטול "שנשברו מערב יו"ט"
	אסור לטלטל ביו"ט כלים המותרים בטלטול שנשברו מערב יו"ט "אם אין שבריהם ראיים לשום מלאכה" ואז אסור לטלטלו "אפילו לצורך גופו ומקומו" (שו"ע ו' בה"ל כגון)	"דאם נשברו מערב יו"ט או הוכנו למלאכה אחרת מבעור יום ואין זה נולד" (שו"ע הרב כ"ד)	מותר לטלטל ביו"ט כלים המותרים בטלטול שנשברו מערב יו"ט אפילו אין השברים ראיים להשתמש בהם מעין מלאכתם הראשונה "אלא מעין מלאכה אחרת לגמרי" כגון שברי עריבה לכסות בהם פי חבית ושברי כלי זכוכית לכסות בהם פי הפך וכן כל כיוצא בזה (שו"ע הרב כ"ד)	לטלטל ביו"ט כלים המותרים בטלטול "שנשברו מערב יו"ט"
	דס"ל שאינו מותר לטלטל כלים שנשברו "רק אם שבריהם ראיים למלאכתו הראשונה דוקא" כגון שברי עריבה לצוק לתוכן מקפה ושל זכוכית לצוק לתוכה שמן (בה"ל לשום)	"כתב המג"א" דלפי מה שכתב בסימן תצ"ה ד"א נולד אסור בשבת אסור בשבת לטלטל כלים שנשברו בשבת אפילו כששבריהם ראיים לשום מלאכה לטלטל אם אינם ראיים למלאכתו הראשונה (בה"ל לשום)	כתבו דמין דעדיין ראי לשום מלאכה "לאו נולד הוא" ובכלל מוכן הוא (בה"ל לשום)	לטלטל בשבת כלים המותרים בטלטול "שנשברו בשבת" ששבריהם ראיים לשום מלאכה, לפי דעת ה"א בסימן תצ"ה דס"ל נולד אסור בשבת
	דאם אין השברים ראיים לשום מלאכה הרי הם מוקצה גמור "לפי שאין תורת כלי עליהם כללי" ואסור לטלטלם בשבת בין שנשברו בשבת בין שנשברו בחול (שו"ע הרב כ"ו)	אסור לטלטל כלים אפילו המותרים בטלטול שנשברו "כשאין השברים ראיים לשום מלאכה" בשבת או ביו"ט בין שנשברו בשבת או ביו"ט בין שנשברו בחול (שו"ע הרב כ"ו)	"כמו שמותר לטלטל ביו"ט שאר עצים העומדים להדיק אף שאין תורת כלי עליהם" (שו"ע הרב כ"ז)	לטלטל בשבת או ביו"ט כלים שנשברו "כשאין השברים ראיים לשום מלאכה"
	"שמתוך שהוקצו מדעת האדם בבין השמשות כשהיה הכלי המוקצה שלם עדיין הוקצו לכל היום כולו" כמו שיתבאר בסי' ש"י (שו"ע הרב כ"ז)	אסור לטלטל בשבת או ביו"ט כלים המוקצים מחמת חסרון כ"ס שנשברו בשבת או ביום טוב "ואסור לטלטלם בו ביום אף על פי שהשברים אינם מוקצים מחמת חסרון כ"ס" (שו"ע הרב כ"ז)		לטלטל בשבת או ביו"ט "כלים המוקצים מחמת חסרון כ"ס שנשברו בשבת או ביום טוב"
	"דביבויט יש להחמיר בנולד" כמו שיתבאר בסימן תצ"ה (שו"ע הרב כ"ג)	נכרי שעשה כלי חדש בשבת מעצמו אסור לטלטל ולהשתמש בו ביו"ט (שו"ע הרב כ"ג)	נכרי שעשה כלי חדש בשבת מעצמו "מותר לטלטל בשבת" ולהשתמש בו ע"י שנתבאר בסימן ר"ב וסימן ש"י "אף על פי שלא היה דעתו עליו מאתמול לטלטלו למחר" (שו"ע הרב כ"ג)	לטלטל בשבת או ביו"ט "כלי חדש שעשה אינו יהודי מעצמו" בשבת או ביו"ט
	"אסור" בשבת לטלטל כלי שעשה אינו יהודי בשבת לפי דעת ה"א בסימן תצ"ה דס"ל נולד אסור בשבת (בה"ל לשום)			לטלטל בשבת כלי שעשה אינו יהודי בשבת "לפי דעת ה"א בסימן תצ"ה דס"ל נולד אסור בשבת"



כל הזכויות שמורות
מאגוז לתימנים מלימוד
המחלקה העליונה

משנה ברורה
מן סימן שח סעיף ג עד סימן שח סעיף טו

דפי סיכום

■ מחזור שנה אחת ■

כה אייר

סימן ש"ח

דברים המותרים והאסורים לטלטל בשבת – חלק ח'

הטעם	אסור	הטעם	מותר	האופן / הדין
<p>"דאין מצוי כ"כ היקף" – דאף שדורסים עליהם ונשברים אין בכך כלום "שאין אסור בשבירת חרט אלא אם כן שובר במתכוין בשביל שיהיה ראוי על ידי כך לאיזה תשמיש" שאו אסור משום תיקון כלי כמ"ש בסי' ש"י (מ"ב ל' שו"ע הרב כ"ח)</p>	<p>כלים "כגון של חרט" שנשברו במקום שיכולים להיקף אסור בשבת לטלטל השברים "אפילו כדי לפנותן שלא יחזקו בהם" – "ואף על פי שכשהוא דורס עליהן משרבן" (מ"ב ל')</p>	<p>דבכלים כגון של זכוכית מצוי היקף ע"כ מותר לטלטל השברים כדי לפנותן שלא יחזקו בהם "דבמקום היקף (והשו"ע הרב כתב שבמקום היקף הגוף של רבים) לא גזרו רבנן" אסור מקצה, דקל מאוסר לטלטל ד' אמות בכרמלית או ברשות הרבים פחות פחות מד' אמות (מ"ב ל' ע"ז שו"ע הרב כ"ח)</p>	<p>כלים "כגון של זכוכית" שנשברו במקום שיכולים להיקף מותר לטלטל השברים "כדי לפנותן שלא יחזקו בהם" רבים" אף על פי שאין שבריהם ראויים לשום מלאכה (רמ"א ו' מ"ב ל')</p>	<p>לטלטל בשבת "כלים שנשברו במקום שיכולים להיקף", כגון זכוכית או של חרט שנשברה על השלחן או במקום שהולכין (בביתו או ברחוב, מ"ב כ"ט), כשאין שבריהם ראויים לשום מלאכה.</p>
<p>- דט"ל שאינו מותר לטלטל כלים שנשברו "רק אם ששבריהם ראויים למלאכתו הראשונה דוקא" כגון שברי עריבה לצוק לתוכן מקפה ושל זכוכית לצוק לתוכה שמן (בה"ל לשם)</p>	<p>"לדעת ד"י"א" בסימן תצ"ה דגולד אסור בשבת מחמירין איזה אחרונים [הב"ח וט"ז וא"ר] "אם אין השבר כלים ראויים למלאכתו הראשונה כלל ונשברה בשבת" שלא לטלטל ברשות הרבים מקום שאין מצויין כלים לכסות - "ולדעת המ"א הנ"ל גם בחצר אסור לדעה זו" וכו"ל (בה"ל שנשברה)</p>	<p>דכיון "דאיכא תורת כלי עדיין על השבר בחצר שיש שם כלים" גם ברשות הרבים אין שם מוקצה עליה (מ"ב ל"א)</p>	<p>מותר לטלטל בשבת כלים שנשברו כששבריהם ראויים לשום מלאכה כגון לכסות בה כלי "אפילו במקום שאין כלים מצויים שם לכסותם בה" דדיינו בכרמלית או ברשות הרבים, כגון שנטלו לקנה בה מנעלו מטיט (שו"ע ז' מ"ב ל"א)</p>	<p>לטלטל בשבת כלים שנשברו "כששבריהם ראויים לשום מלאכה" כגון לכסות בה כלי "במקום שאין כלים מצויים שם לכסותם בה"</p>
<p>לפי "ששברים הקטנים של העריבה דרך לזרוק לאשפה" ואין דרך כלל לייחרם לכיסוי פי כלי קטן מחבית (שו"ע הרב כ"ט)</p>	<p>"בשאר כלים יש מהן שאין שבריהם מותרים בטלול אם אינם ראויים לכיסוי פי חבית" אף על פי שראויים לכיסוי פי כלי קטן מחבית אין תורת כלי עליהם כלל אלא אם כן הם גדולים קצת כגון שברי עריבה לכסות בהם פי חבית (שו"ע הרב כ"ט)</p>	<p>"הואיל יש תורת כלי עליה בחצר שיש שם כלים" שחתיכת חרט אפילו היא קטנה דרך הוא הפעמים לייחרם לכיסוי פי כלי קטן לפיכך יש תורת כלי עליה אף על פי שלא ייחרם עדיין (שו"ע הרב כ"ט)</p>	<p>חתיכת חרט שנשברה מכלי בין בחול בין בשבת היא ראויה לכסות בה כלי מותר לטלטלה "אפילו במקום שאין כלים מצויים שם לכסותם בה" כגון שמונחת ברשות הרבים מותר לטלטלה שם פחות מד' אמות וכן הדין בשברי שאר כלים אלא "ששאר כלים יש מהן שאין שבריהם מותרים בטלול אלא אם כן הם גדולים קצת" כגון שברי עריבה לכסות בהם פי חבית (שו"ע הרב כ"ט)</p>	<p>"הגדר שמותר לטלטל בשבת כלים שנשברו משום שהיא ראויה לכסות בה כלי"</p>
		<p>דכיון ששבריהם ראויים למלאכתו הראשונה "לכיוע לאו נולד הוא" ומותר לטלטל ברשות הרבים אפילו כשנשברה בשבת, כן מוכח בגמרא (בה"ל שנשברה)</p>	<p>"מותר לכ"ע" לטלטל בשבת כלים שנשברו "אפילו כשנשברה בשבת" כששבריהם ראויים למלאכתו הראשונה כגון שברי עריבה לצוק לתוכן מקפה וכו"ג אפילו במקום שאין כלים מצויים שם לכסותם בה (בה"ל שנשברה)</p>	<p>לטלטל בשבת כלים שנשברו "כששבריהם ראויים למלאכתו הראשונה" כגון שברי עריבה לצוק לתוכן מקפה וכו"ג "במקום שאין כלים מצויים שם לכסותם בה"</p>
<p>דאע"ג כשנשברה שוב אין מקפיד עליהם שלא לעשות בהם שום תשמיש אחר א"כ עכשיו אינם מוקצים אפ"ה אסורים "משום מיגו דאתקצאי לבין השמשות איתקצאי לכלי יומא" (מ"ב ל"ה)</p>	<p>כתב "המג"א אסור לטלטל בשבת כלים המוקצים שנשברו בשבת וכו"ג אע"ג דעכשיו אין מוקצים ר"ל כגון שהיה מוקצה מחמת חסרון כיס דכשנשברה שוב אין מקפיד עליהם שלא לעשות בהם שום תשמיש אחר (מ"ב ל"ה)</p>			<p>לטלטל בשבת "כלים המוקצים שנשברו בשבת" כגון שהיה מוקצה מחמת חסרון כיס וכשנשברה שוב אין מקפיד עליהם שלא לעשות בהם שום תשמיש אחר</p>
<p>כיון שזרקה לאשפה מבעוד יום שוב "שם מוקצה עליה" שהקצה אותה מלכסות בה כלים וביטלה מזדיות עת תורת כלי עליה ואסור לטלטלה - וראיה מלקמן סי"ב גבי שירי מחצלאות דשם ראוי למלאכתו הראשונה כדאיכא בגמרא ואפ"ה אסור כשזרקה - הואיל והקצהו הבעלים שלו אף על פי שהם עשירים "שהכל הלך אחר הבעלים", דמוקצה לעשיר הי' מוקצה לעני כמו שתבאר סוף הסימן - דלאו דוקא נקט המחבר אשפה אלא משום אורחא דמילתא דאין דרך לזרוק לרחוב מקום הלך בני אדם - כמו לענין טומאה לדעת ר"י ור"ע בדף כ"ט (שו"ע ז' מ"ב ל"א בה"ל ואם לאשפה שו"ע הרב ל')</p>	<p>אסור לטלטל בשבת כלים שנשברו "שזרקה לאשפה מבע"י" - היינו "אפילו כשהיא עדיין ראויה למלאכתו הראשונה" - ואפילו אם היא ראויה לעניים לכיסוי כלים "אלא שבעליה הוא עשיר וזרקה לאשפה" אעפ"כ אסורה בטלול לכל העניים שבעולם – "הוא הדין אם זרקה מפתח ביתו לרחוב מבעוד יום" - "ואפשר דאם הניחו אחורי הדלת גם כן" בכלל אשפה הוא לענין טלול (שו"ע ז' בה"ל ואם לאשפה שו"ע הרב ל')</p>	<p>כיון "שבין השמשות שהוא תחלת כניסת השבת היה עדיין על השבר תורת כלי" (מ"ב ל"ב שו"ע הרב ל')</p>	<p>מותר לטלטל בשבת כלים שנשברו "שזרקה לאשפה בשבת" כששבריהם ראויים לשום מלאכה אפילו אם נשברה מבעוד יום וכן הדין לענין שירי מחצלת בסי"ב (מ"ב ל"ב)</p>	<p>לטלטל בשבת כלים שנשברו "שזרקה לאשפה" או שזרקה מפתח ביתו לרחוב או הניחו אחורי הדלת, (כששבריהם ראויים לשום מלאכה)</p>
	<p>המוצא כלים שנשברו באשפה והמוצא הכלים אינו יודע אם זרקה בערב שבת או בשבת "יש להקל" (בה"ל מבעוד)</p>			<p>המוצא כלים שנשברו באשפה והמוצא הכלים אינו יודע אם זרקה בערב שבת או בשבת (כששבריהם ראויים לשום מלאכה)</p>



כל הזכויות שמורות
 האגודה לתיאטרון ירושלים
 המהות העממית

משנה ברורה
 מן סימן שח סעיף ג עד סימן שח סעיף טו

דפי סיכום

■ מחזור שנה אחת ■

הטבלאות אלו הם פירושו לא לפסוקי מזה הלכה למעשה, ולא נעשה רק לחלק על הלומד בשעת לימודו ולחזור עליו בקצרה

כה אייר

סימן ש"ח

דברים המותרים והאסורים לטלטל בשבת – חלק ט'

הטעם	אסור	הטעם	מותר	האופן / הדין
		אחד "דשמא לא נורקה כלל מבית" דלימא שבטלה בזה רק שאחד שבר כלי במקום הזה גם "דשמא היום נורקה" וכן מוכח בגמרא בשמיעה דרבא דשקל חספא ברשות הרבים לכפר בו מנעליה דרבא ולא חשש שמא נורקה מבעוד יום (בה"ל מבעוד)	המוצא כלים שנשברו ברשות הרבים או בכרמלית שלא במקום באשפה והמוצא הכלים אינו יודע אם נורקה בערב שבת או בשבת "בודהא י"ש להקלי" (בה"ל מבעוד)	המוצא כלים שנשברו "ברשות הרבים או בכרמלית" שלא במקום באשפה והמוצא הכלים "אינו יודע אם נורקה בערב שבת או בשבת" (כששבריהם ראויים לשום מלאכה)
מיון שאינו כלי אסור לטלטלו אפילו לצורך גופו, ואף על פי שראויים לכסות בהם כלים "לא ירד עליהם תורת כלי בשביל כך", שדוקא חתיכת חרט מותר כשהוא שראוי לכסות בה כלי משום דאתיא משברי כלי היינו מיון דמעיקרא היתה כלי גמורה עדיין תורת כלי עליה כל שהיא ראיה לשום מלאכה (רמ"א ז' מ"ב ל"ג שריע הרב ל"ב)	אסור לטלטל בשבת דבר שאין בו שייכות כלי כגון צרורות או אבנים וכגון עשית של ברזל וטבלא וכן בקעת היינו חתיכת עץ אף על פי שראויים לכסות בהם כלי ואסור לטלטלו "אפילו לצורך גופו" כגון לתקוע אותו במקום בריח לדלת "או לטמון בו" איהו דף שישב עליו, "וכי"ש לצורך מקומו" (רמ"א ז' מ"ב ל"ד)	כמו שכתב לקמן בסעיף כ"ב – "דעל ידי אינו יהודי מותר כל טלטול מוקצה כשאינו לצורך המוקצה עצמו" כמו שנתבאר בס"י רע"ו (מ"ב ל"ד שריע הרב ל"ב)	מותר לטלטל בשבת דבר שאין בו שייכות כלי שראויים לכסות בהם כלי כגון צרורות או אבנים וכגון עשית של ברזל וטבלא וכן בקעת היינו חתיכת עץ "אם יעשה בו קצת מעשה תיקון קודם השבת" להוכיח שעומד להשתמש בו או "שייחידנה מערב שבת להשתמש בו לעולם", – וכן מותר "על ידי יהודי" לטמון בה וכיצא בענין זה (מ"ב ל"ד שריע הרב ל"ב)	לטלטל בשבת "דבר שאין בו שייכות כלי שראויים לכסות בהם כלי" כגון צרורות או אבנים (וכגון עשית של ברזל וטבלא וכן בקעת היינו חתיכת עץ, מ"ב ל"ד)
"דהרי הן כצורות ואבנים" שאסור לטלטלן אפילו לצורך גופן ומקומן – "דאם דלקה בין השמשות בשבת זו הוקצה לכל השבת" כדלעיל בסימן רע"ט – דמשמע "דיס"ל דנר שאינו שלם מקרי צרורות" (מ"ב ל"ד שעה"צ ל"א)	אסור לטלטל בשבת "שברי פתילה שאינו עומדים עוד להדלקה בנר" אפילו אם נדלקה קצתת ממנה רק בשבת שעברה או ביום חול, ואסור לטלטלן אפילו לצורך גופן ומקומן – וכן אסור לטלטל בשבת פתילה "אם נדלקה הפתילה בבין השמשות של שבת זו" – "ובדרך החיים משמע שאסור לטלטל בשבת פתילה אם נדלקה קצתת ממנה אפילו בשבת שעברה או ביום חול" (מ"ב ל"ד שעה"צ ל"ג שריע הרב ל"א)	"דפתילה נקראת כלי" ודינה ככלי שמלאכתו לאיסור שמותר לטלטלו לצורך גופו ומקומו (מ"ב ל"ד שריע הרב ל"א)	מותר לטלטל בשבת פתילה "שלימה לטלטל לצורך גופו ומקומו" כדן כלי שמלאכתו לאיסור, אפילו אם נדלקה קצתת ממנה בשבת שעברה או ביום חול (מ"ב ל"ד שריע הרב ל"א)	לטלטל בשבת "פתילה"
"שאינו מותר לטלטל כלי שמלאכתו לאיסור אלא כשצריך למקומה של הכלי או שצריך הישראל לגופו של השבת" כגון קורנט לפצוע בו אגוזים וכדלעיל בס"ג – "דיס"ל שאין עליו שם כלי כלל" דלא חוי לאפילה ולחשמיש (מ"ב ל"ד)	אסור לטלטל בשבת נר שלם של שעה או חלב "כדין כלי שמלאכתו להתר" דהיינו כגון שלא תפסד הנר או לצורך הדלקת מוצאי שבת או ליחנה לאינו יהודי שידלקנה לעצמו, – "ובספר מור וקציעה מחמיר דאפילו נר שלם אסור לטלטלו לצורך מקומו" (מ"ב ל"ד שריע הרב ל"א)	דכל שהיא עדיין ראיה להדלקה "מקרי כלי" שמלאכתו לאיסור (מ"ב ל"ד)	מותר לטלטל בשבת נר שלם של שעה או חלב "כל שהיא עדיין ראיה להדלקה, כדן כלי שמלאכתו לאיסור" דהיינו כשצריך למקומה של הכלי או שצריך הישראל להשתמש בו בשבת עצמה לגופו של הכלי דבר המותר בשבת כגון קורנט לפצוע בו אגוזים, ואפילו נדלקה כבר בחול או בשבת שעברה. (מ"ב ל"ד שריע הרב ל"א)	לטלטל בשבת "נר שלם של שעה או חלב"
		דלא מבעיא נתפרקו בשבת דמותר דמוכנין הן ע"ג אביהן כי עייל שבחא אלא אפילו בחול מותר משום "דאכתי כלי הוא שראוי להתחבר עם הכלי" וע"כ מותר לטלטלן אפילו מחמה לצל אפילו כשאין ראין למלאכה אחרת כלל דלתות הכלי ככיסוי כלי חשוּבין והשויע הרב כתב מפני שכשהיו הדלתות מחוברות בכלים היה גם עליהן שם כלי אגב אביהן ואף שנתפרקו אח"כ מהכלים לא נפקע מהם שם כלי שהיה עליהן הואיל וראיות להחזירן ולחברן אל הכלים (שויע ח' מ"ב ל"ה שריע הרב ל"ד)	כל הכלים הנטלים בשבת מותר לטלטל בשבת דלתותיהן "בין שהולח הוא מן הצד בין שהוא כסוי על גבי הכלי" שנתפרקו מהכלים "בין נתפרקו בחול בין נתפרקו בשבת" ומותר לטלטלן "אפילו מחמה לצל" "אפילו כשאין ראין למלאכה אחרת כללי" (שויע ח' מ"ב ל"ה שריע הרב ל"ד)	לטלטל בשבת "דלתות הכלים שנתפרקו מהכלים"
אף על פי שראין לאיזה חשמיש וככלי חשוּבין מימ כיון שלא הוכנו אסורים בטלטול "מפני שלא היה שם כלי עליהן מעולם" דסתמן עומדין להתחבר עם הבית ולכן אסור בין נתפרקו בחול ובין בשבת (מ"ב ל"ה שריע הרב ל"ה)	"אסור" לטלטל בשבת דלתות הבית או החלונות שנתפרקו מהבית או מהחלונות בין נתפרקו בחול ובין בשבת, דלתות של לול תרנגולין כדלתות הבית חשוּבין גם לענין איסור טלטול (מ"ב ל"ה)			לטלטל בשבת "דלתות הבית או דלתות החלונות" או דלתות של לול תרנגולין שנתפרקו מהבית או מהחלונות או מהלול של תרנגולין
		"דאין בנין וסתירה בכלים" (מ"ב ל"ו)	"מותר" לטול בשבת דלת של שידה תיבה ומגדל (שויע ט')	"ליטול בשבת דלת של שידה תיבה ומגדל"



כל הזכויות שמורות
מאגזין לתנאים מיוחדים
© מהדורת התקופה

משנה ברורה
מן סימן שח סעיף ג עד סימן שח סעיף טו

דפי סיכום

■ מחזור שנה אחת ■

הטבלאות אלו הם בפרוש לא לפסוק מזה הלכה למעשה, ולא נעשה רק להקל על הלומד בשעת לימודו ולחזור עליו בקצרה

כה אייר

סימן ש"ח

דברים המותרים והאסורים לטלטל בשבת – חלק י'

הטעם	אסור	הטעם	מותר	האופן / הדין
"שמא יתקע" ביתו או במסמך בחוקה ולדעת "רש"י חייב משום מכה בפטיש" דהו"ל גמר מלאכה, ולדעת "הר"ן לפירוש הר"ף והרמב"ם יש גם בכלים משום בונה" היכא דהוא עושה על ידי תקיעה דהוא מעשה אומן – "משום שבות" (שו"ע ט' מ"ב ל"ז ל"ט שע"ז צ"מ מ"א)	אסור להחזיר בשבת דלת של שירה תיבה ומגדל - ואסור "אפילו על ידי אינו יהודי" (שו"ע ט' מ"ב ל"ט)			"להחזיר" בשבת דלת של שירה תיבה ומגדל
מיון "דמחזיר לקרקע אית ביה בנין וסתירה" ומחייב משום בונה וא"כ גם החלונות אסור לטול ולהחזיר דמחזירן הם - משום שבות (שו"ע ט' מ"ב ל"ט)	אסור לטול או להחזיר בשבת דלת או החלונות של לול של תרנגולים - ואסור "אפילו על ידי אינו יהודי" (שו"ע ט' מ"ב ל"ט)			ליטול או להחזיר בשבת "דלת או החלונות של לול של תרנגולים" (הוא בנין העשוי לתרנגולין, מ"ב ל"ח) "שבנאה מתחלה במחזיר לקרקע"
דס"ל שאני התם בסעיף י' בכלי המחזיר לקרקע בטיט דהוא כסוי בעלמא אבל "הכא דיש ציר להדלת חמיר טפ"י ואפילו כשיש בית אחיזה להדלת אסור (מ"ב מ')	"לדעת הפמ"ג" אסור לטול או להחזיר בשבת דלת או החלונות של לול של תרנגולים אפילו כשבנאה מתחלה כלי בפני עצמו אלא שחיברה אח"כ לקרקע, ואין דינו כמו שכתב בסעיף י' בכלי המחזיר לקרקע בטיט (מ"ב מ')		"לדעת התו"ש" מותר לטול או להחזיר בשבת דלת או החלונות של לול של תרנגולים שבנאה מתחלה כלי בפני עצמו אלא שחיברה אח"כ לקרקע "ודינו כמו שכתב בסעיף י' בכלי המחזיר לקרקע בטיט" עיין בסעיף י' (מ"ב מ')	ליטול או להחזיר בשבת דלת או החלונות של לול של תרנגולים (הוא בנין העשוי לתרנגולין, מ"ב ל"ח) "שבנאה מתחלה כלי בפני עצמו אלא שחיברה אח"כ לקרקע"
דין דהם כסוי קרקעות כתב רש"י "דהי כבונה" והפמ"ג כתב שכונות רש"י הוא דנראה כבונה ולא כבונה ממש כיון דאין בכסוי ציר כי אם מונח כך למעלה אם מכסה אותם או כסותר אם נוטל הכיסוי (מ"ב מ"ב שע"ז צ"מ מ"ו)	אסור לטול בשבת כסוי בור דהו"ל "אם אין להם בית אחיזה", אף שתקנם ועשה בהם מעשה המוכיח שעומד לכסות או שמשמש בהם תמיד לזה דבזה הוטר מעליהם שם מוקצה וכדלקמן בס"כ אפ"ה אסור כאן (שו"ע י' מ"ב מ"ב)	דכשיש להם בית יד לאחוז בהם "מוכח דהוא כלי ולמשקל ואהדורי עבדי" ולא הוי כבונה וסותר (שו"ע י' מ"ב מ"ב)	מותר לטול בשבת כסוי בור ודו"ל "אם יש להם בית אחיזה" (שו"ע י')	"ליטול בשבת כסוי בור ודו"ל (בור בחפירה ודו"ל בבנין והוא גם כן בתוך הקרקע אלא שלמעלה קצת גלוי, מ"ב מ"א)
דין דהם עומדים ומוכנים לכיסוי קרקעות "אינם מן המוכן לטלטל" אף שתורת כלי עליהם ולא שייך שם כלי להבטל ממנה שם מוקצה וכן מוכח משבת ק"ה אמר רבינא כמאן מטלטלין האידיא משמע מזה דכסוי בור דהו"ל אפילו בטלטל אסור דאחרי שבור ודו"ל הם ענין קרקע השו"ו כסוי בור ודו"ל דלתות הבית וכבר ידוע מה שכתב הרמב"ם בלדות הבית דאף על פי שהם כלים מ"מ אסורים בטלטל לפי שלא הוכנו לטלטל ר"ל שהם עומדים רק למלאכתן להתחבר עוד להבית ולא להשתמש בהן וה"ל בעינן דהם עומדים רק לכיסוי הבור ולא להשתמש בהן, וכתב הבה"ל נ"ל שמשוגיא זו גופא מהא דקאמר לעיל דף ק"ה כמאן מטלטלין האידיא וכי הוכיח הרמב"ם את דינו (מ"ב מ"ב בה"ל אין)	"המג"א ביאר" שמה שכתב המחבר אינם ניטלים היינו דאסורים אפילו בטלטל בעלמא אפילו אם נתפרקו כבר מערב שבת מן הבור וכ"ש דאסור ליטלם מן הבור וכ"כ בדה"ח, וכן מוכח מהרמב"ם דבדבר דשייך לקרקע דלת או כסוי לא שייך שם כלי להבטל ממנה שם מוקצה וכן משמע דעת הר"ן להדיא דבשאינן להם בית אחיזה אף שיש תורת כלי עליהם אסור וכ"כ בלבושי שרד (מ"ב מ"ב בה"ל אין)	"שדחוק להפמ"ג דלמה יאסר בטלטל אחרי דתורת כלי עליו, והרב הנגיד כתב שם על דברי הרמב"ם וי"ל אבל רש"י כתב בר"פ כל הכלים ואינן דומין לדלתות הבית לפי שאינן מן המוכן שאינן כלי עכ"ל הרה"מ, ומשמע דאלו היה על הדלתות שם כלי גם הם היו מותרים בטלטל, ולדעת רש"י הא דקאמר לעיל דף ק"ה כמאן מטלטלין האידיא וכי לאו דוקא הוא, והכונה לטלטלה מן התנור, א"נ דהכונה אפילו היכא שנתפרקה מן התנור בשבת דהו"ל אסור אם היה אסור לטול מן התנור משום מינו דאיתקצאי לבין השמשות (בה"ל אין)	"לדעת הפמ"ג" מותר לטלטל בשבת כסוי בור דהו"ל להם בית אחיזה – וכן דעת רש"י בר"פ כל הכלים, ובדלתות וגם בכסוי קרקעות יהיה מותר בטלטל "היכא דתורת כלי עליו" אף כשאין לו בית אחיזה ודסוגיא שאסרת איירי רק ליטלה מן הבור, ובאשל אברדם מסתפק בזה (בה"ל אין)	לטלטל בשבת כסוי בור ודו"ל "שאינן להם בית אחיזה"
דמשמע שם "דאף שיש לזון בית אחיזה בעינן שיהא תורת כלי עליהן" (בה"ל הוא)	"הא"ר הקשה על הביאור הגר"א" מגמרא מפורשת ק"ז ריש ע"ב (בה"ל הוא)	"דאם יש להם בית אחיזה הרי זה גופא הוא הכנה שיהיה כסוי והכל"י ומה צריך עוד דבשלמא לדעת רש"י דתורת כלי היינו שיהיה ראוי לתשמיש לדבר אחר נחא אבל "לפי מה שפסק השו"ע כדעת התוספות ודי במה שיהיה מוכן לכיסוי" דבזה לבד הוטר מעליהן שם מוקצה הלא די במה שיש לזון בית יד לאחוז בו לכסות, וכדאי לתרץ קישת הא"ר על הביאור הגר"א מגמרא מפורשת אפשר לומר דאלי לדעת הגר"א קאי ר' יוחנן רק על סיפא דמילתא דר"י בטחם כלים והא דמביא הגמרא ריש המשנה הוא כמו שהיה כתוב תיבת וכי והרבה איתא כעין זה בש"ס א"נ דהגמרא איירי רק בשיש לזון בית אחיזה בתולדה וכמו שנוכר במפרשים סברא זו אבל זהו דחוק (בה"ל הוא)	"כתב הבה"ל שהביאור הגר"א" כתב שמותר לטול כסוי של כלים שיש להם בית אחיזה (בה"ל הוא)	ליטול בשבת "כסוי של כלים שיש להם בית אחיזה"



כל הזכויות שמורות
מאגזין לתינוקות ולילדים
© המהדורה השלישית

משנה ברורה
מן סימן שח סעיף ג עד סימן שח סעיף טו

דפי סיכום

■ מחזור שנה אחת ■

הטבלאות אלו הם בפירוט לא לפסוקי מזה הלכה למעשה, ולא נעשה רק להקל על הלומד בשעת לימודו ולחזור עליו בקצרה

כה אייר

סימן ש"ח

דברים המותרים והאסורים לטלטל בשבת – חלק י"א

האופן / הדין	מותר	הטעם	אסור	הטעם
ליטול בשבת כסוי של כלים "שאין להם בית אחיזה"	מותר ליטול כסוי של כלים "אפילו הם מחוברים בטיט" ר"ל שהכלי מחובר לקרקע בטיט מלמטה אבל אינו קבור בקרקע לגמרי כגון תנורים שביניהם שהיו כקורה ומחוברים למטה בטיט. ומותר לטלטל אפילו אין להם בית אחיזה - "אם תקנם ועשה בהם מעשה הזכירם לך" היינו שהיננו לנסות הכלי והוא הדין אם לא עשה בהם מעשה כלל רק "שיחדו מערב שבת לכסוי" או "שנשתמש בהם מבעוד יום" (ש"ע י' מ"ב מ"ג מ"ה)	דאף דבעלמא מחובר לקרקע הרי הוא כקרקע הבא "כיון דכיסוי אינו מחובר בציר להכלי והכלי מגולה למעלה לא מחויי כבונה" משא"כ בכיסוי חביות הקבורות בקרקע כיון דהם טמונות כולן בקרקע גזרו רבנן אטו כסוי בור דיות - "דבכל זה הוטר שם מוקצה" וכדלקמן בס"כ גבי חריות (מ"ב מ"ג)	אסור ליטול כסוי של כלים שאין להם בית אחיזה אפילו אינם מחוברים לקרקע "אם לא תקנם או לא יחדו מערב שבת לכסוי או לא נשתמש בהם מבעוד יום" (מ"ב מ"ד מ"ה)	משום "מוקצה" (מ"ב מ"ה)
ליטול בשבת "כסוי חביות הקבורות בקרקע לגמרי"	מותר ליטול כסוי חביות הקבורות בקרקע לגמרי "אם יש להם בית אחיזה" (ש"ע י')	תנורים שביניהם שהיו כקורה ומחוברים למטה בטיט אין כיוסוים צריך בית אחיזה, ובמ"ב ס"ק מ"א משמע דאם אינו בתוך הקרקע רק כולו למעלה מהקרקע דינם כמו כסוי כלים (מ"ב מ"א ש"ע הרב ל"ז)	אסור ליטול כסוי חביות הקבורות בקרקע לגמרי "אם אין להם בית אחיזה", אף שתקנם ועשה בהם מעשה המוכיח שעומד לכסות או שמשתמש בהם תמיד לזה רבוזה הוטר מעליהם שם מוקצה וכדלקמן בס"כ אפ"ה אסור כאן (ש"ע י' מ"ב מ"ב)	"דכסוי כלים הקבורים בקרקע לגמרי דינם ככסוי הקרקעות" שגזרו על אלו מפני אלו (ש"ע הרב ל"ז)
"תנורים אם הם של כלים מחובר לקרקע או קרקע"	מותר ליטול כסוי חביות הקבורות בקרקע לגמרי "אם יש להם בית אחיזה" (ש"ע י')	תנורים שביניהם שהיו כקורה ומחוברים למטה בטיט אין כיוסוים צריך בית אחיזה, ובמ"ב ס"ק מ"א משמע דאם אינו בתוך הקרקע רק כולו למעלה מהקרקע דינם כמו כסוי כלים (מ"ב מ"א ש"ע הרב ל"ז)	כיון שאינו קבור בקרקע לגמרי (ש"ע הרב ל"ז)	ככסוי הקרקעות שגזרו על אלו מפני אלו (ש"ע הרב ל"ז)
לטלטל בשבת "מחט שלימה המיוחד לתפירה"	מותר לטלטל בשבת מחט שלימה "לצורך גופו" כגון ליטול בה את הקוץ או לנקוב בה את המורטא להוציא ממנה ליחה והוא הדין שמותר לטלטלה "לצורך מקומה" - וכ"ש שמותר לטלטלה אם מצאה מונחת במקום שיכולין ליווק בה אנשי ביתו (ש"ע י"א מ"ב מ"ו מ"ז)	דהוי "ככל כלי שמלאכתו לאיסור" ומותר לטלטל שמלאכתו לאיסור לצורך גופו דהיינו ליטול הקוץ או לנקוב בה את המורטא להוציא ממנה ליחה או לצורך מקומה - רבוזה אפילו בניטל חורה שאין עליה שם כלי כלל גם כן מותר לטלטלה (מ"ב מ"ז מ"ז)		
לטלטל בשבת "מחט המיוחד לתפירה שניטל חודה או חור שלה"	מותר לטלטל בשבת מחט המיוחד לתפירה שניטל חודה או חור שלה "אם ייחד מחט זו לאיזה תשמיש המותר בשבת" - או אם מצאה מונחת במקום שיכולין ליווק בה אנשי ביתו (מ"ב מ"ז ש"ע הרב ל"ט)	דהוי "ככל כלי שמלאכתו לאיסור" ומותר לטלטלה כיון כלי שמלאכתו להיות - דאפילו שאין עליה שם כלי כלל גם כן מותר לטלטלה במקום שיכולין להיק (מ"ב מ"ז ש"ע הרב ל"ט)	אסור לטלטל בשבת מחט שניטל חודה או חור שלה "אפילו ליטול בה את הקוץ" (ש"ע י"א)	דבניטל חודה או עוקצה "בטל מינה שם כלי" ואינה דומה לשברי שאר כלים שמותרים בטלטול הואיל וראינם לתשמיש אחר ומחט זו שניטל חודה או חורה ראינה גם כן לתשמיש אחר כגון ליטול בה את הקוץ, "כיון שאין רגילות כלל לייחד אותה לתשמיש" אלא דרכו של אדם לוורקה בין גרוטאות (פירוש שברי מתכות) משא"כ בשברי שאר כלים שרגילים לייחדם לתשמיש אחר לכן לא נפקע שם כלי מהם (מ"ב מ"ח ש"ע הרב ל"ט)
לטלטל בשבת מחט חדשה המיוחד לתפירה "שלא ניקבה עדיין"	מותר לטלטל בשבת מחט חדשה שלא ניקבה עדיין "אם יחדה מבעוד יום לאיזה תשמיש המותר בשבת" - אבל "אם לא יחדו מבעוד יום לאיזה תשמיש מותר רק לצורך גופו" כגון ליטול בה את הקוץ או לנקוב בה את המורטא להוציא ממנה ליחה והוא הדין שמותר לטלטלה "לצורך מקומה" - וכ"ש שמותר לטלטלה אם מצאה מונחת במקום שיכולין ליווק בה אנשי ביתו (ש"ע י"א מ"ב מ"ו מ"ז ש"ע הרב ל"ט)	דהוי "כלי, ומותר לטלטלה כיון כל כלי שמלאכתו להיות" - "דהוי ככל כלי שמלאכתו לאיסור, דיימני דנמלך עליה ואינה נוקבה" ומשיי לה מנא כמות שהיא לנשילת הקוץ ומותר לטלטל שמלאכתו לאיסור לצורך גופו דהיינו ליטול הקוץ או לנקוב בה את המורטא להוציא ממנה ליחה או לצורך מקומה ולכן יש תורת כלי עליה אף שעדיין לא יחדה משא"כ כשניטל חודה אדם זורקה לבין הגרוטאות - רבוזה אפילו בניטל חודה שאין עליה שם כלי כלל גם כן מותר לטלטלה (מ"ב מ"ז מ"ח ש"ע הרב ל"ט)		
לטלטל בשבת מחט חדשה המיוחד לתפירה "שעדיין אין לה חוד"	מותר לטלטל בשבת מחט חדשה המיוחד לתפירה שניטל חודה או חור שלה "אם ייחד מחט זו לאיזה תשמיש המותר בשבת" - או אם מצאה מונחת במקום שיכולין ליווק בה אנשי ביתו (ש"ע י"א מ"ב מ"ו מ"ז ש"ע הרב ל"ט)	כתב "הבדיל" ונתפקתי" אם מותר לטלטל בשבת מחט חדשה המיוחד לתפירה שעדיין אין לה חוד כיון מחט חדשה המיוחד לתפירה שלא ניקבה עדיין, וצ"ע (בה"ל וחרשה)	כתב "הבדיל" ונתפקתי" אם מותר לטלטל בשבת מחט חדשה המיוחד לתפירה שעדיין אין לה חוד כיון מחט חדשה המיוחד לתפירה שלא ניקבה עדיין, וצ"ע (בה"ל וחרשה)	"דאפשר אם אין לה חוד עדיין לא חויה אף לנשילת קוץ", ומנהגא ק"כ ע"א בסוגיא משמע קצת גם כן הכי (בה"ל וחרשה)



כל הזכויות שמורות
מאגזין לתימנים מלימוד
המחלקה העסקית

משנה ברורה
מן סימן שח סעיף ג עד סימן שח סעיף טו

דפי סיכום

■ מחזור שנה אחת ■

הטבלאות אלו הם בפירוט לא לפסוק מזה הלכה למעשה, ולא נעשה רק להקל על הלומד בשעת לימודו ולחזור עליו בקצרה

כה אייר

סימן ש"ח

דברים המותרים והאסורים לטלטל בשבת – חלק י"ב

הטעם	אסור	הטעם	מותר	האופן / הדין
"ראין דרך להעמיד ולגור במחט נקיבה" ולכן הי משי (סימן ש"ג מ"ב כ"ב)	אם הוא "במקום שאסור לצאת בו בשבת" מבואר לעיל בסימן ש"ג סעיף ט' דאסור לצאת בו בשבת אפילו כשהיא תחובה בבגדה (מ"ב מ"ו סימן ש"ג מ"ב כ"א)		"בעת הדחק" מותר לתחוב בשבת מחט שמותר לטלטל לצורך גופו במלבושים לחברך (מ"ב מ"ו)	לתחוב בשבת מחט שמותר לטלטל לצורך גופו "במלבושים לחברך"
דבידי חבורה כראיתא רפ"י דסנהדרין ואף על פי שאינו מתכוין לכך "כיון שנטולו בענין שהוא פסיק רשיה ולא ימות", ומה שמותר לטול הקוץ במחט ולא חיישין דלמא חביל משום דמקלקל הוא וגם היא מלאכה שאין צורך לגופה ובמקום צערא לא גזרו רבנן כראיתא בסנהדרין פ"ה (בה"ל הקוץ שריע הרב ל"ח)	"המג"א" לקמן בסימן ש"כ"ה ס"ק ל"ב כתב ובלבד שיהיה שלא יוציא דם ור"ל "שלא יעשהו בענין שיהיה פסיק רשא להוצאת דם" כגון אם נתהפך הקוץ בנטילתו ואי אפשר להוציאו משם מבלי הוצאת דם אסור להוציאו וכן כתב השו"ע הרב (בה"ל הקוץ שריע הרב ל"ח)	דטבירא ליה דאף באופן זה מותר "דבמקום צערא לא גזרו רבנן" (בה"ל הקוץ)	"לדעת בעל חמד משה" מותר לטול הקוץ במחט "אפילו אם יעשהו בענין שיהיה פסיק רשא להוצאת דם" וכן משמע בסו"ת (בה"ל הקוץ)	"האופן שמותר לטול הקוץ במחט"
		דאף על פי שאינן ראיות לישב עליהן מותר לטלטלן "שלא נפקע מהם שם כלי שהיה עליהן הואיל והן ראיות עדיין לכסות בהן איזה טינוף" – דזה מקרי מעין מלאכה ראשונה כראיתא בגמרא (ש"ע י"ב שעה"צ נ"ב שריע הרב מ')	מותר לטלטל בשבת שירי מחצלות (שבלו, שריע הרב) שנפרדו מן מחצלת ישנה "בין שנפרדו מערב שבת ובין שנפרדו בשבת, אפילו אין בהם ג' על ג', ואפילו מחמה לצל" – אפילו לפי מה שכתב המג"א בסיק ט"ו דלמאן דאמר נולד אסור אסור כשנשבר בשבת (ש"ע י"ב מ"ט נ' שעה"צ נ"ב שריע הרב מ')	לטלטל בשבת "שירי מחצלות שנפרדו מן מחצלת ישנה"
"דבטלה מהיות עוד כלי" (מ"ב נ"א)	אסור לטלטל בשבת שירי מחצלות שנפרדו מן מחצלת ישנה "שורקן לאשפה מבעוד יום" (ש"ע י"ב מ"ב מ"ט)	"כמו שמותר לטלטל בשבת כלים שנשברו שורקה לאשפה בשבת" כששבריהם ראויים לשום מלאכה אפילו אם נשברה מבעוד יום כיון שבין השמשות היה עדיין על השבר תורת כלי (מ"ב ל"ב)	מותר לטלטל בשבת שירי מחצלות שנפרדו מן מחצלת ישנה "אם ורקן לאשפה בשבת" (ש"ע י"ב מ"ב ל"ב)	לטלטל בשבת שירי מחצלות שנפרדו מן מחצלת ישנה "שורקן לאשפה"
		"דבטלה דעתו אצל כל אדם" (מ"ב נ"א)	מותר לטלטל בשבת מחצלת שלמה "אפילו אם ורקן לאשפה מבעוד יום" (מ"ב נ"א)	לטלטל בשבת "מחצלת שלמה שורקן לאשפה"
- שאין על זה שם כלי, כן הוא פשטא דמילתא (בה"ל ואם)	אסור לטלטל בשבת שירי מטליות שבלו אם אין להם ג' אצבעות על ג' אצבעות "אפילו לעינים לדעה א" – ואסור לטלטלן היינו אפילו לצורך גופו ומקומו (ש"ע י"ג בה"ל ואם)	"דחוי לקנח בו מיד" והיי כשירי מחצלות וס"ל דלא חלקו בין ג' על ג' אצבעות לפחות מכן אלא במטליות שהן שירי טליות של מצוה שאדם בהל עצמו מלקנח בהן ומלהשתמש בהן חשמיש מגונה (מ"ב נ"ד שריע הרב מ"א)	יש מותרין לטלטל בשבת שירי מטליות שבלו אפילו אין להם ג' על ג' אפילו לעשירים, ובלבד שלא יהיו טליות של מצוה" (ש"ע י"ג)	"שירי מטליות שבלו" "שאין להם ג' אצבעות על ג' אצבעות"
שכין שהוקצו לבעליהן העשירים מפני שאינן ראיות להם הוקצו לכל העולם מפני "שנעשו כאילו זרקו אותן בעליהן לאשפה" – שס"ל דלעשירים לא חשיבי שירי מטליות א"כ יש בהם ג' טפחים על ג' טפחים – שאף שבר שר כל הכלים אין תורת כל עליהם אף אם הם ראויים לקינוח" אם לא יחרם לכך או שראויים לטמוך בהם איזה כלי ולא יחרם לכך אלא אם כן ראויים למסוי כלי כמו שנתבאר למעלה (מ"ב נ"ב שריע הרב מ"א)	"מטליות של עשירים" שהן פחות מג' טפחים על ג' טפחים אסורות אף לכל העניים שבעולם – וכתבו האחרונים שלדעה א' אסור לעשירים לטלטל בשבת שירי מטליות שבלו אפילו שיש בהם ג' אצבעות על ג' אצבעות "ואף על פי שהן של עני" – וכתב השו"ע הרב "שהעיקר כדעה א" – שאף שהן ראיות לקינוח אין תורת כלי עליהן בשביל כך אלא אם כן ייחדן לכך (מ"ב נ"ב שריע הרב מ"א)	דג' אצבעות על ג' אצבעות "יש בזה קצת חשיבות" דחייב לעינים שהן ראיות להם לטלאי בבגדיהם – "דהעשיר נגור אחר בעל הבית העני" – הואיל והן ראיות בבית זה שהוא דר בו – "דחיי לקנח בו מיד והיי כשירי מחצלות" וס"ל דלא חלקו בין ג' על ג' אצבעות לפחות מכן אלא במטליות שהן שירי טליות של מצוה שאדם בהל עצמו מלקנח בהן ומלהשתמש בהן חשמיש מגונה (מ"ב נ"ב שריע הרב מ"א)	מותר "לכל העניים שבעולם" לטלטל בשבת שירי מטליות שבלו "אם וזן של עני" אם יש בהם ג' אצבעות על ג' אצבעות – "וכן מותר לעשיר שהוא דר בביתו של עני זה שהמטליות שלי" – ומותר לטלטלן אף על פי שאינם ראיות לו – וכן מותר "לעשירים אם הניחן בקפסא" – "יש מתירין" אפי' אין להם ג' אצבעות על ג' אצבעות אפילו לעשירים, ובלבד שלא יהיו טליות של מצוה (ש"ע י"ג מ"ב נ"ב שעה"צ נ"ה שריע הרב מ"א)	לטלטל בשבת שירי מטליות שבלו "שיש בהם ג' אצבעות על ג' אצבעות" (והן פחות מג' טפחים על ג' טפחים)
	"אסור" לטלטל בשבת שירי מטליות שבלו אפילו שיש בהם ג' אצבעות על ג' אצבעות אם ורקן הבעלים לאשפה מבעוד יום (מ"ב נ"ג שריע הרב מ"א)			לטלטל בשבת שירי מטליות שבלו "שיש בהם ג' אצבעות על ג' אצבעות ופחות מג' טפחים על ג' טפחים שורקן לאשפה"
		דאם יש בהן ג' טפחים על ג' טפחים "ראיות גם לעשירים" (ש"ע הרב מ"א)	מותר "אפילו לעשירים" לטלטל בשבת שירי מטליות שבלו שיש בהם ג' טפחים על ג' טפחים (מ"ב נ"ב)	לטלטל בשבת שירי מטליות שבלו "שיש בהם ג' טפחים על ג' טפחים שורקן לאשפה"
"דאפשר שרק לענין טמאה חשוב ג' טפחים על ג' טפחים חשוב כלי כד' וה' אמות" ולא לענין טלטול (שעה"צ נ"ו)	"אפשר דאסור" לטלטל בשבת שירי מטליות שבלו אפילו שיש בהם ג' טפחים על ג' טפחים אם ורקן לאשפה (שעה"צ נ"ו)	לפי מה שכתבו התוספות בשבת דף כ"ו ע"ב דג' טפחים על ג' טפחים "חשוב כלי כד' וה' אמות" (שעה"צ נ"ו)	"אפשר דמותר" לטלטל בשבת שירי מטליות שבלו שיש בהם ג' טפחים על ג' טפחים אפילו אם ורקן לאשפה (שעה"צ נ"ו)	לטלטל בשבת שירי מטליות שבלו "שיש בהם ג' טפחים על ג' טפחים שורקן לאשפה"



כל הזכויות שמורות
האסון לתעתיק מלשונות
המחלקה העברית

דפי סיכום

מנחם מנדל הכהן הלכה למעשה, ולא נעשה רק להקל על הלומד בשעת לימודו ולחזור עליו בקצרה

מחזור שנה אחת

כה אייר

סימן ש"ח

דברים המותרים והאסורים לטלטל בשבת – חלק י"ג

הטעם	אסור	הטעם	מותר	האופן / הדין
"לפי שאדם בודל מהם מלהשתמש בתשמיש מנוהג" וע"כ בעיניו בדידהו שיהו ג' אצבעות על ג' אצבעות (מ"ב נ"ה)	אסור "אפילו לדיעה ב' במחבר" לטלטל בשבת שירי מטלניות מטליות של מצוה שבלו אם אין בהם ג' אצבעות על ג' אצבעות (ש"ע נ"ה)			לטלטל בשבת שירי מטלניות "מטליות של מצוה" שבלו "שאין בהם ג' אצבעות על ג' אצבעות"
"שס"ל דלעשירים לא חשיבי שירי מטלניות" אא"כ יש בהם ג' טפחים על ג' טפחים (מ"ב נ"ב)	"האחרונים כתבו שלדעה א' אסור לעשירים" לטלטל בשבת שירי מטלניות שבלו שיש בהם ג' אצבעות על ג' אצבעות (מ"ב נ"ב)	דג' אצבעות על ג' אצבעות "יש בזה קצת חשיבות דחיינן לעניים" ולפי שאדם בודל מהם מלהשתמש בתשמיש מנוהג וע"כ בעיניו בדידהו שיהו ג' אצבעות על ג' אצבעות לעניים אף לדיעה ב' - דחוי לקנח בו מיד והוי כשירי מחצלאות (מ"ב נ"ב נ"ד נ"ה)	"מותר לעניים" לטלטל בשבת שירי מטלניות שבלו אם יש בהם ג' אצבעות על ג' אצבעות, וכן מותר "לעשירים אם היונחן בקפסא" (ש"ע י"ג מ"ב נ"ב שעה"צ נ"ה)	לטלטל בשבת שירי מטלניות "ישיש בהם ג' אצבעות על ג' אצבעות"
- דאפשר שהטור וש"ע גם כן אורחא דמלתא נקטו, דהא הטעם דבפחות מזה לא חויינן לא לעניים ולא לעשירים כדאיתא בגמרא, וזה שייך בכל גווני (בה"ל שיר)	"ברמב"ם איתא סתם שירי בגדים" אם יש בהם ג' אצבעות על ג' אצבעות מותר לטלטלן ואם לאו אסור, - ואפשר דהטור וש"ע גם כן ס"ל הכי ואין הכי נמי שלא בלו דינם כבלו (בה"ל שיר)			לטלטל בשבת "שירי מטלניות סתם שלא בלו" כאין להם ג' אצבעות על ג' אצבעות
		דאף שהוא כלי שמלאכתו לאיסור שעל ידו מתקנים המנעלים מ"מ "כיון דשם כלי עליו מותר לטלטלו לצורך מקומו" והלא צריך למקומו דדיינו המנעל שהדפוס מונח בו "ובפרט מנעל ישן הוא רפוי" ויכול לשמוט המנעל מעליו בלי טלטול הדפוס ביזים (ש"ע י"ד מ"ב נ"ו)	מותר לשמוט בשבת ישן מנעל מעל הדפוס "אף על פי שמלאכתו לאיסור" (ש"ע י"ד מ"ב נ"ו)	"לשמוט בשבת מנעל ישן מעל הדפוס"
כיון "שאסורה לצאת בו" אסור בטלטול - דאו לא גרע עכ"פ משאר כלי שמלאכתו לאיסור שמותר לטלטלו לצורך גופו (בה"ל מנעל)	לפי מה שמבואר לעיל בסימן ש"ג סי"ג דאשה אסורה לצאת במנעל חרש בשבת כשלא נסתה ללכת בו מאתמול ואפילו בבית יש מחמירין בזה ע"ש בסי"ח "אפשר דצריך לזהר גם כן דאשה לא תשמש מנעלה חרשה מעל הדפוס" - אם לא שצריכה להמנעל להשתמש בו לאיזה דבר אחר (בה"ל מנעל)	דאף שהדפוס כלי שמלאכתו לאיסור שעל ידו מתקנים המנעלים מ"מ "כיון דשם כלי על הדפוס מותר לטלטלו לצורך מקומו" והלא צריך למקומו דדיינו המנעל שהדפוס מונח בו - המנעל מותר בטלטול משום "שיש שם כלי עליו כיון שנגמר אף שעדיין לא הוטר מעל הדפוס" וברבנן דר"א (ש"ע י"ד מ"ב נ"ו בה"ל מנעל)	מותר לשמוט בשבת מנעל מעל הדפוס אף על פי שמלאכתו לאיסור "ואפילו אם המנעל חרש שהוא מהדוק על הדפוס שפיר אינו יכול לשמוט מעליו אא"כ מטלטל גם הדפוס ביזים" - "ומותר המנעל בטלטול" (ש"ע י"ד מ"ב נ"ו בה"ל מנעל)	לשמוט בשבת "מנעל חרש" מעל הדפוס
		כיון "דרשם כלי על הדפוס" מותר לטלטלו לצורך מקומו (ש"ע י"ד)	"מותר" לשמוט בשבת הדפוס מתוך המנעל אפילו כשהוא תקוע בו בחזק (מ"ב נ"ז)	לשמוט בשבת "הדפוס מתוך המנעל" כשהוא תקוע בו בחזק
"דלמה יטלטל הדפוס" טוב יותר שישימש המנעל מעליו אחרי שהוא רפוי ולא יטלטל הדפוס ביזים (מ"ב נ"ז)	"הא"ר מפקפק" אי מותר לשמוט בשבת הדפוס מתוך המנעל כשהוא תקוע בו ברפוי (מ"ב נ"ז)	כיון "דרשם כלי על הדפוס" מותר לטלטלו לצורך מקומו (ש"ע י"ד)	"לדעת הט"ו" מותר לשמוט בשבת הדפוס מתוך המנעל כשהוא תקוע בו ברפוי, וכתב "המ"ב דבמקום שקשה להשמיט המנעל" בודאי מותר לשמוט הדפוס מתוך המנעל ואין להחמיר כהא"ר (מ"ב נ"ז)	לשמוט בשבת הדפוס מתוך המנעל "כשהוא תקוע בו ברפוי"
שהסנדל יש לו שני תרסיות והוא מקום קביעת הרצועות אחד מבחוץ ואחד מבפנים בין שתי רגלים "וכשנפסק החיצונה אינו הגון לתקנו ואין דרכה לתקנה" הדרך לזורקו לאשפה ע"כ בטל מנינה שם כלי ע"כ אסור לטלטלו ואינו דומה לשברי שאר כלים שמותרים בטלטול הואיל והם ראויים לכיסוי כלים "אבל הסנדל אין דרכו לכסות בו כלים מפני מאיסותו" (ש"ע ט"ו מ"ב נ"ח ש"ע הרב מ"ג)	אסור לטלטל בשבת סנדל "שנפסקה רצועה החיצונה" ואין חילוק בין נפסקה בשבת בין נפסקה מבעוד יום "אפילו נפסקה בחצר" (ש"ע ט"ו מ"ב נ"ח ש"ע הרב מ"ג מ"ד)	מפני "שעדיין יש תורת כלי עליו הואיל והוא ראי לחזור ולתקנו" שהסנדל יש לו שני תרסיות והוא מקום קביעת הרצועות אחד מבחוץ ואחד מבפנים בין שתי רגלים כשנפסק הפנימי ראי לתקנו ואף על פי שתיקונו ניכר ונאני הוא מיהו לצד פנים לא מתחייב ע"כ עדיין שם כלי עליו ע"כ מותר לטלטלו (ש"ע ט"ו מ"ב נ"ח ש"ע הרב מ"ג)	מותר לטלטל בשבת סנדל "שנפסקה רצועה הפנימית" אף אם נפסקה עם מקום קביעותה "ואין חילוק בין נפסקה בשבת בין נפסקה מבעוד יום" אפילו נפסקה פנימית בחצר מותר לטלטלו להצניעו במקום מוצנע באותו חצר (ש"ע ט"ו מ"ב נ"ח ש"ע הרב מ"ג מ"ד)	לטלטל בשבת "סנדל שביממה" שנפסקה רצועה הפנימית או רצועה החיצונה, "סנדלים שביממה היו פתוחים לגמרי מלמעלה וצדדיו של עץ או של עור קשה והרצועה נקשרת ע"ג הרגל, מפני שלא היה עור בסנדליהם אלא כבדוי הסנדל כלבד אבל מלמעלה היה פתוח לגמרי לשיכך היו צריכים שתי רצועות להחזיק שני צדי הסנדל על רגלו ואם נפסקה אחת מהן אי אפשר לילך בו עד שיתקנו, ש"ע הרב מ"ג
		"דבמנעלים שלנו אף על פי שנפסקה הרצועה עדיין חוי לבישה ותורת כלי עליה" דדוקא במנעלים שלהם שהיו פתוחים לגמרי מלמעלה וצדדיו של עץ או של עור קשה והרצועה נקשרת ע"ג הרגל ואם נפסקה לא היה יכול לנעולו משא"כ בשלנו (מ"ב נ"ט)	"מותר" לטלטל בשבת מנעלים שלנו שנפסקה רצועה הפנימית או רצועה החיצונה או הרצועה הפנימית והחיצונה (מ"ב נ"ט)	לטלטל בשבת "מנעלים שלנו" שנפסקה רצועה הפנימית או רצועה החיצונה או הרצועה הפנימית והחיצונה

למלאות בה אסור למלאות בה בשבת אא"כ היא קשורה בדלי מע"ש ואם הוא קשה שרי אפילו אם רק יחד הזמורה לכך מע"ש. ואם הוא מחובר לקרקע אפילו הוא קשה אסור להשתמש בה אא"כ היא קשורה בדלי, ולא שרינן אפילו בקשורה אלא כשהזמורה היא פחות מג' טפחים סמוך לארץ דאל"ה אסור משום משתמש באילן.

נדבך של אבנים מה מהני בהן שיוכל לטלטלן בשבת? נדבך של אבנים אע"פ שחשב עליו מבע"י אסור לטלטלם בשבת כדי לישב עליהם [אבל ישיבה לחודא שרין אא"כ סדרום ואז מותר לטלטלם למחר אפילו להדיא וי"א דהסידור לא מהני אלא כדי שלא יצטרך ליגע בהם למחר, ובעצים שלנו שאין עומד בשום פעם לישבה אלא להסקה נמי בעינן שיעשה בהם מעשה מבע"י ולא מהני במה שיחדה לשבת זו. וי"א דדין אבנים כדין חריות.

עצים ואבנים שמשתמשין בהן האם ואימתי צריכין לייחדן לתשמישן? אסור לכסות פי חבית באבן או בבקעת או אם רוצה לסמוך בקורה את הדלת או לסגור בהן את הדלת או להכות בהן בברזא אע"פ שחשב עליה מבע"י לעשות הפעולות האלו בשבת וכ"כ אם לא חשב רק שעשה הפעולות האלו מבעוד יום אסור אלא אם כן יחדה לכך לעולם אבל יחדה לשבת זה בלבד לא אא"כ עשה בהן מעשה המוכיח שעומדין להשתמש. ואם היה רגיל בימות החול להשתמש בהן איזה תשמיש סגי אפילו לא יחדן בפירוש. והאי יחוד סגי אפילו במחשבה בעלמא ולא בעינן שיפרש בפה. וה"מ בדבר שאין דרכה לייחדה לכך אבל בכל מידי דאורחיה בהכי כגון לפצוץ בה אגוזים ביחוד לשבת אחת סגי וי"א דלא שניא וי"א שצריך שיעשה בה שום מעשה של חיקון מבע"י ובמקום הצורך יש לסמוך להקל דסגי ביחוד לשבת אחת.

האם מותר גם לחתוך ענף מן האילן להשתמש בו? מותר לחתוך ענף מן הדקל מבע"י ומותר להניף בו על השלחן בשבת להבריח הזוכים ובלבד שיחזר שלא יהרגם בעת ההברחה או לאיים על התינוקות כיון דלצורך חתכו או יחדו לכך מבע"י עשאו כלי גמור, אבל אסור לומר לא"י בשבת שיתלוש לו ענף מן המכבדות שמכבדין הבית אא"כ הוציאו מן המכבדת מבע"י ויחדו לכך.

עורות בהמות האם מותר לטלטלן בשבת? עורות יבשים אפילו מבהמה דקה בין של אומן בין של בעה"ב מותר לטלטלן ולהיטות דלא חזי לישבה אסור בשניהם אא"כ חישב עליהן לישבה מבעוד יום ואם נתנן לאוצר לסחורה צריכין יחוד דוקא.

עצמות וקליפות האם מותר לטלטלן בשבת? עצמות שראויים לכלבים אפילו אם נתפרקו מן הבשר בשבת דמבעוד יום לא היה מוכן לכלבים וכ"ש אם נתפרקו מבע"י וקליפים שראויים למאכל בהמה ופרורים שאין בהם כזית מותר להעבירם מעל השלחן אבל אם אין הקליפים ראויים למאכל בהמה וה"ה בעצמות שהם קשים שאינם ראויים אפילו לכלבים בין אם נתפרקו בשבת או מבעוד יום אסור לטלטלם אלא מנער את הטבלא והם נופלים [ודוקא אם נתפרקו לגמרי לאפוקי אם נשתייר מקצת בשר על עצמות מותר לטלטל אותם אגב הכשר] וה"ה אם מעבירם ע"י דבר אחר כגון שהוא מגרר אותם ע"י סכין מן המפה דמותר אם הוא צריך להשתמש במקום שמונח שם העצמות והקליפין. ואם נתקבצו הרבה יחד ומאוס עליו להניחן כך על השלחן מותר להעבירן בידיים. ואם יש פת על השלחן מותר להגביה הטבלא ולטלטלה עם הקליפים ואפילו לכתחלה מותר להניח פת כדי להגביה הטבלא אם קשה ליה הניעור.

מאכלי בהמה האם מותר לטלטלן בשבת? חבילי עצים וקש שהתקינן למאכל בהמה אפילו הם גדולים הרבה מותר לטלטלן. אבל בלא הזמנה אפילו הם חבילות קטנות אסור לטלטלן. וקש שלנו סתמא עומד לשיכבה או למאכל בהמה ותלוי במנהג המקומות ובמקומות שחבילי תבן סתמן עומדין לבנין לכסות הגנות הם מוקצה וצריך הזמנה.

רצועת סנדל שנפסקה בשבת מה יעשה? סנדל שנפסקה רצועה הפנימית בין נפסקה בשבת בין נפסקה מבע"י עדיין תורת כלי עליו ומותר לטלטלו נפסקה החיצונה בטל מתורת כלי ואסור לטלטלו, וכ"ז בסנדלים שלהם אבל במנעלים שלנו אע"פ שנפסקה עדיין חזי ללבישה ותורת כלי עליה, ואם הוא בכרמלית מותר לכורך עליו גמי לח שהוא מאכל בהמה לתקנו שלא יפול מרגלו, ובחוט או משיחה אסור אך לענוב אותו בעניבה מותר, ובחצר שהוא נשמר שם אסור אלא יניחו שם ואם רבים שם וגנאי לו לילך בלא מנעל שרי.

האם מותר לישמש החלוק מן הקנה שנתלה עליו? חלוק שכבסו אותו ותחבו בו קנה מע"ש לייבשו ונתייבש קצת מבע"י [דאם היה טופח ע"מ להטפוח בבין השמשות אסור לטלטל החלוק כל השבת] יכול לשמשו מעל הקנה כשיכול לשמוט הכתונה בלי טלטול הקנה עמו אבל ליקח הקנה מתוכו אסור לפי שאינו כלי ואף שכבר נשתמש בו מבע"י עדיין לא נעשה כלי בכך ולדין דדרך ליחד קנים לתלות עליהן שרי בהכי. ואם תחבו בו כלי מותר לטלטלו מתוכו אפילו הוא מלאכתו לאיסור.

כירה וספסל שנשמטה או נשברה רגל אחד מה יעשה? כירה שנשמטה אפילו אחת מירכותיה וכ"ש שתיים אסור לטלטלה, וכן בספסל אסור לטלטלה ולהניחה על ספסל אחרת ולישב עליה אפילו נשברה מבע"י אא"כ ישב עליה כך פעם אחת קודם השבת ובישיבה לחוד אם אינו מטלטל מותר, ודוקא בנשמט דאפשר לחברו אבל אם נשבר רגל אחד דלא שייך בו שמא יתקע אלא צריך לעשות רגל אחר ולזה לא חיישינן ע"כ מותר בטלטול. גם אם נשמט אותו הרגל מכבר ואין כאן אותו הרגל כלל אלא הספסל הוא בלא רגל אין איסור לסמוך אותו על ספסל אחר. גם אסור להכניס הרגל לשם אפילו אם לא יתקענה בחוזק ואפילו אם ישב על הספסל כבר פ"א קודם השבת דבלא זה אסור הספסל אפילו בטלטול. אם דרך הרגל להיות לעולם רפוי אצלו מותר להכניסו ברפיון וכ"ז ברפוי ממש אבל רפוי ולא רפוי אסור.

לבנים האם מותר לטלטלן בשבת? לבנים שנשארו מהבנין מותר לטלטלם דמעתה לא קיימי לבנין אלא לשבת עליהן ומותר לטלטלן אפילו מחמה לצל כדין כלי שמלאכתו להיות ראו"צ מחשבה מע"ש לשבת עליהן ויש מהמיריין בזה. אם נשברו הלבנים כל שראוי למידי הוו כדין שברי כלים. ואם סידרן זה על זה גלי ארעתיא שהקצין לבנין ואסור לטלטלם אפילו לצורך גופו ומקומו ולא מהני מחשבה מע"ש לזה.

קוץ ברה"ר האם מותר לטלטלו בשבת? קוץ המונח ברשות הרבים מותר לטלטלו פחות פחות מד' אמות עד שישלכנו לצדי ר"ה מקום שאין דורסין בו רבים ודוקא אם לא היה הקוץ מונח שם מע"ש דאל"כ היה לו לסלקו מע"ש וי"א דאפילו מונח שם מע"ש מותר ליטלה בשבת, ובכרמלית מותר לטלטלו להדיא. ואם היה הקוץ גדול אסור לטלטלו דנראה לכל ובטלטול מן הצד מותר גם בזה.

סולם האם מותר לטלטלו בשבת? סולם של עלייה שהוא גדול ועשוי להטיח בו גגו אסור לטלטלו וי"א דאפילו לצורך גופו ומקומו אסור. אבל סולמות שכבית שעשויין לטלטל מזוית לזוית לצורך איזה תשמיש מותר לטלטלו כדי להוציא על ידו איזה דבר מן העלייה או להעלותו ואפילו אם הסולם הוא גדול ג"כ מותר.

חריות של דקל האם מותר לטלטלן או לישב עליהן בשבת? חריות של דקל שקצצם לשריפה [וסתמא לא אסירי ועצים שלנו סתמא עומדים להסקה] מוקצים הם ואסור לטלטלם טלטול ממש אבל לישב עליהם כשאין מזוין ממקומן שרי ואפילו כשמזוין ע"י ישיבתו ובמקום שאין צורך ראוי לפרוש מזה, ישב עליהם מעט מבע"י מותר אפילו לטלטלם כדי לישב עליהם בשבת ואע"פ שלא חישב עליהם מעט מבע"י. וכ"ש אם קשרן לישב עליהם או אם חשב עליהם מבע"י לישב עליהם אפילו בחול וי"א דמחשבה לא מהני אא"כ חישב לישב עליהם בשבת.

זמורה הקשור לדלי האם מותר לטלטלו בשבת? זמורה שיש בראשה עקמיות כעין מזלג שראוי לתלות עליו דלי ולמלאות בו אע"פ שחישב עליו מע"ש

אחר שקפף את הביצה בשבת האם מותר לטלטל הקליפה? **הגב בענינו** **הלבנת דיומא** **דלות הלימוד** **Sponsored By: DollarPhone** **כל הזכויות שמורות** **אוסף מחקרים מיליוני** **© המחלוקת והסגול**

דפי צעודים וטיבלאות

משנה ברורה

מן סימן שח סעיף טו
עד סימן שח סעיף ל

כ"ו אייר

■ מחזור שינה אחת ■

1800 466-7593

www.HilchusDiyoma.org

כל הזכויות שמורות
ואסור להעתיקם בלי רשות
מהגותל המפעל ©



פתוחים לגמרי מלמעלה

רצועה החיצונית

מותר לכרוך עליו גמי לח

מ"ב ס"ק גט
נפסקה החיצונית וכו'. וכ"ז בסנדלים שלהם אבל במנעלים שלנו אע"פ שנפסקה עדיין חזי ללבישה ותורת כלי עליה, דדוקא במנעלים שלהם שהיו פתוחים לגמרי מלמעלה וצדדיו של עץ או של עור קשה והרצועה נקשרת ע"ג הרגל ואם נפסקה לא היה יכול לנועלו

סימן ש"ח - שו"ע סעיף ט"ז
סנדל שנפסקה רצועה הפנימית
מ"ב ס"ק נח
רצועה הפנימית. שהסנדל יש לו שני תרסיות [הוא מקום קביעת הרצועות] אחד מבהוץ ואחד מבפנים בין שתי רגלים

בן שתי רגלים רצועה הפנים

מנעלים שלנו

שמיא אתי לתקוע

שו"ע סעיף טז
ספסל ארוך שנשמט א' מרגליה, כ"ש שתיים, דאסור לטלטלה ולהניחה על ספסל אחרת

מ"ב ס"ק עב
אפילו אם לא יתקענה בחוץ משום חששא שמא אתי לתקוע

נדבך של אבנים

שו"ע סעיף כא
נדבך של אבנים אע"פ שחשב עליו מבעוד יום אסור לישב אא"כ למדום פי' סדרום לישב עליהם

סדרום לישב עליהם

מ"ב ס"ק קטו
הוא דף המונח על השלחן כדי לשום עליו הלחם מנער את הטבלא והם נופלים

שו"ע סעיף כז
מנער את הטבלא והם נופלים

כלי שמלאכתו לאיסור

קנה

שו"ע סעיף טז
חלוק שכבסו אותו ותחבו בו קנה לייבשו יכול לשמטו מעל הקנה ואם תחבו בו כלי, מותר ליטלו מתוכו אפילו הוא מלאכתו לאיסור

שו"ע סעיף י"ט
אבל של שובך... אבל לא יוליכנו משובך לשובך

מ"ב ס"ק פ"א
איתא בש"ס דזמורה שיש בראשה עקמימות כעין מזלג שראוי לתלות עליו דלי ולמלאות בו אע"פ שחישב עליו מע"ש למלאות בה אסור למלאות בה בשבת אא"כ היא קשורה בדלי מע"ש דחיישינן שמא תהא ארוכה ויקטמנה מתוך שהיא רכה ונוחה לקטום ונמצא עושה כלי וחייב משום מכה בפטיש

שו"ע סעיף כב
אסור... בבקעת... להכות בהן בברזא

ומוליכין אם צריכין הבע"ח לכך דאל"כ אסור לעשות כן דאין מטלטלין מקצתו, ובלבד שלא יגביהם בענין שיעקרו רגליהם מן הארץ, חוץ מתרנגולת שאין מרדין אותה אבל דוחים אותה מאחוריה בידיים כדי שתכנס אפילו אם אינו לצרכה כדי להאכילה אלא לתועלתו כדי שלא יבוא לידי הפסד ממון כגון שברחה מן הבית לחוץ וה"ה אם ברחו מן הביצים אבל בלא הפסד ממון אפילו הרחיה אינו נכון כיון שאינו לצרכה.

האם מותר לדדות את הקטן בשבת? האשה מדדה את בנה אפי' ברשות הרבים דאפילו תגביהו פטורה דחי נושא את עצמו ולית בזה אלא איסורא דרבנן, ובלבד שלא תגרוהו ואפילו בכרמלית אסור ויש מקילין בזה אבל לישא אותו על כתפו גם בכרמלית אסור אלא יהא מגביה רגלו ויניח השניה על הארץ. ויש מהמון שנכשלין בזה ומ"מ טוב למנוע מלומר להן דמוטב שיהיו שוגגין ואל יהיו מזידין.

האם מותר לשאת קטן ברה"ר בשבת? קטן שאין יכול לילך בעצמו כלל חייב כשנשא ברה"ר. וע"י א"י שרי לדין דאין מצוי אצלנו ר"ה. ואם נושא כפות או חולה חייב דבזה לא שייך שנושא את עצמו. והנושא מת הוי מלאכה שא"צ לגופה. המוציא תינוק וכיס תלוי בצוארו אף שהתינוק יכול לילך בעצמו מ"מ חייב משום כיס אבל המוציא גדול המלוכש בכליו פטור דבגדיו טפלים לו ועליו אינו חייב.

כלי שבורה האם מותר ליטול חתיכה ממנה בשבת? כלי שנתרועעה לא יטלו ממנה חרס לכסות בו או לסמוך בו. וה"ה אם כבר נפל החרס והוא מתקנו להסיר בליטותיו ועוקציו כדי שיוכל לכסות בו וכה"ג דאסור אבל ליקח החרס שנשבר מהכלי ולכסות בו מנא בלי שום תיקון שרי.

האם מותר לשחוק בכדור בשבת? אסור לשחוק בשבת ויו"ט בכדור בין של נייר או של עץ ואפילו בטלטול בעלמא אסור ויש מחירין ונהגו להקל. ומ"מ לכו"ע אסור לשחוק ברה"ר ואפילו בכרמלית בשבת אבל ביו"ט מותר אפילו ברה"ר לשחוק בו לדעה זו. וכ"ז כששוחק שלא ע"ג קרקע אבל ע"ג קרקע לכו"ע אסור ומ"מ אין למחות בנשים וקטנים.

זייגע"ר האם מותר לטלטלו בשבת? מה שמורה על השעות בין שהוא של חול בין שהוא של מין אחר יש להסתפק אם מותר לטלטלו דמדידה בשבת אסור כשאינה של מצוה ואפילו אם הוא לומד על ידו מ"מ עיקר המדידה אינה של מצוה מיהו כשצריך לו לגופו או מקומו בודאי שרי, וכבר פשט המנהג לאסור, ובזיי"גער שלנו יש להתיר ודוקא הקטנים שקורין טאשי"ן זייגע"ר אבל הגדולים שקורין וואנט"ט זייגע"ר אסור לטלטל ואפילו אותן כלי שעות העומדין בחיבה על הקרקע יש להחמיר בטלטול אם לא לצורך מקומו.

מוקצה לעשירים או לעניים האם הוי מוקצה לכל? מוקצה לעשירים הוי מוקצה ואפילו עניים אין מטלטלין ואין חילוק בין עניים שבביתו בין עניים שחוץ לביתו, ואם הם של עני אז מותר גם העשיר לטלטל אותן, ודוקא כשהעשיר דר בבית העני אבל עשיר דעלמא אסור לטלטל. והא דמוקצה לבעה"ב הוי מוקצה לכל הוא דוקא בדבר שאינו ראוי לבעליו מחמת גריעותא אבל דבר שאינו ראוי לבעליו מחמת איסור כגון שנדר מככר לא נעשה מוקצה בשביל זה הואיל דמותר לאחרים ואף הוא עצמו מותר לטלטלו ואם אסר על כל העולם אז אסור לכל לטלטלו.

בשר חי האם מותר לטלטלו בשבת? בשר חי אפילו תפל שאינו מלוח כלל מותר לטלטלו משום דחזי לאומצא, ודוקא במין הרך כגון יונה ובר אווזא אבל בשר בהמה אינו חזי לכוס ואסור לטלטלו וי"א דאפילו בשר בהמה טפל מותר לטלטלו ובמקום הדחק יש לסמוך על המקילין.

מאכל הראוי לכלבים ואינו עומד לאכילתן האם מותר בטלטול? דג מלוח בין המין שקורין הערינג"ג ובין כל המינין וה"ה דג מעושן מותר לטלטלו ושאינו מלוח אסור מפני שאינו ראוי אף לכלבים דאם היה ראוי לכלבים אף דאינו עומד לאכילת כלבים מותר לטלטל וי"א דדבר העומד לאכילת אדם ואינו ראוי לאכול כך עד מו"ש אף דראוי הוא לאכילת כלבים מקצה איניש דעתיה מיניה משום דלא קאי לכלבים ולפ"ז שומן צונן של בהמה דאינו עומד כך לאכילת אדם אסור לטלטלו וכן פסקו האחרונים.

דבר מטונף האם מותר לטלטלו להוציאו? כל דבר מטונף אם הוא מונח במבוי במקום דריסת הרגל מותר לסלקו לצדדים ואם היו בחצר שיושבים בה מותר להוציאם לאשפה או לבית הכסא ואפי' בלא כלי ואם היו בחצר שאינו דר שם בין שהוא חצר אחרת או שהוא חצר שאחורי בתים או שהוא מונח באשפה שבחצר אסור להוציאם וה"ה הגרף ועביט בלא רעי ומי רגלים ג"כ אסור כיון שהוא מקום שאין דר שם ואם הוא מלא וא"א לפנות עליו מותר להוציאו ולהחזירו משום כבוד הבריות. ואם ירא מפני התינוק שלא יתלכלך בה מותר לכפות עליה כלי. עכבר מת הנמצא מותר להוציאו בידיים.

האם מותר גם להחזיר גרף של רעי למקומו בשבת? אע"פ שמותר להוציא גרף של רעי ועביט של מי רגלים וה"ה אם הוא של עץ אסור להחזירם אא"כ נתן לתוכם מים ודוקא כשהם ראויים עדיין לשתיית בהמה דאל"כ אף המים גרף הן, ובעודו בידו מותר להחזיר אף בלא מים ויש מפקפקין בזה. ואפילו א"צ להוציא בו צואה ומי רגלים שרי להחזירו ע"י מים ויש מחמירין בזה, ואם הוא מקום המשתמר לא יכניסנו שלא לצורך.

עפר האם מותר לטלטלו בשבת? מכניס אדם מבע"י מלא קופתו עפר ומערה בביתו על הארץ ומייחד לו קרן זוית ועושה בו כל צרכיו בשבת כגון ליטול ממנו לכסות צואה או רוק וכיוצא בזה בענין שאין בו משום עשיית גומא דהיינו שיטול בשוה או שהחול דק או תיחוח דתיכף כשנטול החול נופל לתוך הגומא וסותמה, אבל אם לא ייחד לו קרן זוית בטל אגב עפר הבית ואסור לטלטלו אפילו אם בעת שהכניס הקופה לבית היה כונתו לכסות צואה ורוק, ואסור ליקח בשבת מעט מן החול המפוזר בקרקע הבית להשתמש בו לאיזה דבר. ומותר ליקח פירות הטמונים בחול כי אין אותו עפר מוקצה.

עופות האם מותר לטלטלן שיפריחו? אסור לטלטל בהמה חיה ועוף ואפילו אם יכול להגיע להפסד על ידם כגון שהעוף פורח ע"ג הכלים ויכול לשכרם אפי"ה אסור לתפסם בידיים ואפילו אם הוא מורגל בכית מככר דאין בו משום חשש צידה אלא יפריחנה מעליהם, ואעפ"י כן מותר לכפות את הסל לפני האפרוחים כדי שיעלו וירדו בו ובעודם עליו אסור לטלטלו, ואם היו עליו בה"ש אסור אע"פ שירדו.

האם מותר לדדות בהמה ועופות בשבת? כל בהמה חיה ועוף בין גדולים בין קטנים מדדים אותם בחצר אבל לא ברה"ר, ובכרמלית נמי אסור לדדות ומ"מ בעגלים גדולים מותר לדדות שם, ואוחז בצוארן ובצדדים

קמן שיכול לילך ברגליו ובאמצע הדרך שוב אינו רוצה להמשיך מה נכון ביותר לעשות אז?

הגב
בענינו...



Sponsored By: DollarPhone

זכות הלימוד

כל הזכויות שמורות
אסור להעתיק מלי רשות
© מהמחלקת המסל

דפי ציוורים וטיבלאות

משנה ברורה

מן סימן שח סעיף ל
עד סימן שט סעיף א

כ"ז אייר

■ מחזור שנה אחת ■

1800 466-7593

www.HilchusDiyoma.org

כל הזכויות שמורות

ואסור להעתיקם בלי רשות

© מהדורת המפעל

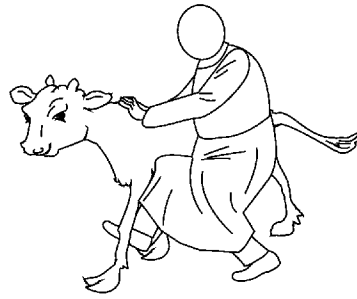

סימן ש"ח - שו"ע סעיף מ
כל בהמה חיה ועוף מרדים אותם בחצר,
דהיינו שאוחזו בצוארון ובצדדים ומוליכין



שו"ע סעיף מח
מותר לטלטל מניפה
בשבת להבריא הזכובים

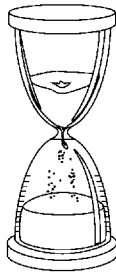

שו"ע סעיף נא
מה שמורה על השעות שקורין רילו"ו בין שהוא
של חול בין שהוא של מין אחר יש להסתפק אם
מותר לטלטלו

מ"ב ס"ק קס"ה
הוא כלי שממלאין בו חול והחול יוצא דרך נקב
מתחתיתו ועשויה קוין קוין לשער בו השעות



מ"ב ס"ק קס"ח
ובו"גער שלנו... אבל
הגדולים שקורין
וואנ"ד אוה"ר אסור
לטלטל ואפילו אותן
כלי שעות העומדין
בתיבה על הקרקע
יש להחמיר בטלטול
אם לא לצורך מקומו

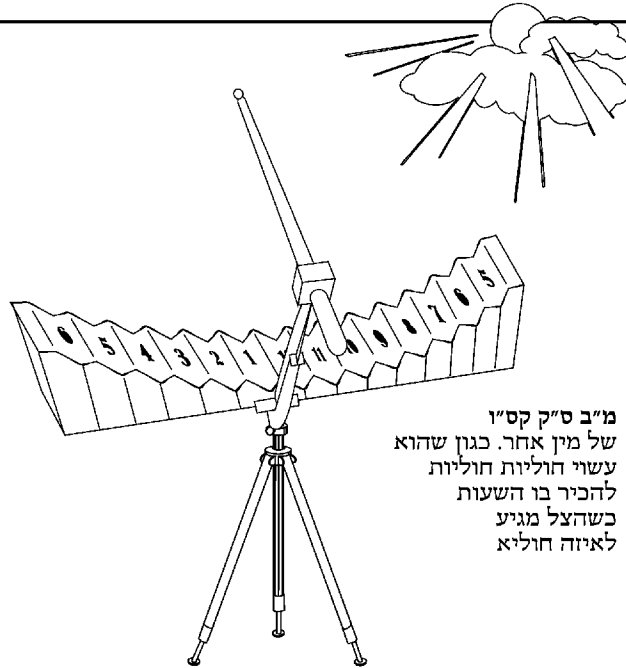

מ"ב ס"ק קס"ו
של מין אחר. כגון שהוא
עשוי חוליות חוליות
להכיר בו השעות
כשהצל מגיע
לאיזה חוליא

לומר נכבד! - הננו בזה להבהיר
שהציוורים אלו נעשו כפי הבנתנו
בדברי המשנה ברורה, - ואם דעת
הלומד נוטה אחרת ורואה איזה שגיאה
בהציוורים, - או שיש לו איזה הארה או
הערה, נא שיואיל בטובו להודיענו
מזה, ולזכות את הרבים,

הגהות אלו יתקבלו אך ורק ע"י הפעק"ס
אם בדעת הקורא שצריכין לעשות ציור
על איזה דבר במקום שלא עשינו ציור,
נא להודיענו גם מזה, ואם ביכלתו
לשלוח גם הציור שחושב שצריך להיות
שם, - ואי"ה במהדורא הבא יוצג על
מקומו בשם אומרו, ויוקף לזכותו.

ציוורים אלו הם בפירוש לא לפסוק מזה
הלכה למעשה, ולא נעשה רק להקל על
הלומד בשעת לימודו להבין דברי
המשנה ברורה, ולהלכה למעשה
צריכין לעיין בפנים המשנה ברורה,
בכל הכבוד, הנהלת המפעל

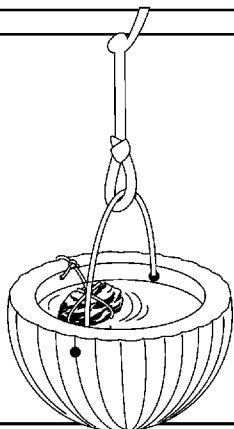

שו"ע סעיף ב
וכן דלעת שתולין בה אבן כדי להכבידה
למלאת בה מים, אם הוא קשור יפה שאינו
נופל מותר למלאת בה

מ"ב ס"ק ז
וכן דלעת. היינו דלעת יבשה וחלולה שממלאין
בה מים ורק מפני שהיא קלה וצפה ע"פ המים
ותולין בה אבן כדי להכבידה

ציור זה שייך ל-
משנה ברורה

מן סימן שט סעיף א
עד סימן שי סעיף ז

כ"ח אייר

היה ברעתו לסלק אח"כ המוקצה בשבת נוכל לצרף בזה דעת הי"א הנ"ל דבזה לא מקרי בסיס כלל.

מה נקרא בסיס? לא מקרי בסיס א"כ הניח עליו דבר המוקצה בשביל שיתיישב עליו בטוב אבל מה שמניחין בדרך אקראי מפני שאין לו ריוח לפנות לכל חפץ מקום בשולי התיבה כה"ג לא חשיב מניח אלא שוכח ומותר לטלטל חפץ המותר אחר שניערו המוקצה מעליו [ומ"מ התיבה גופא לכו"ע הוי בסיס לדבר איסור אם המוקצה חשוב יותר ואסור לטלטלה], ומותר להסיר המפה העליונה מעל השלחן אחר שמסיר הא"י המנורה מעליה לפי שא"צ שתהא המנורה דוקא על המפה אלא על השלחן [ובמפה התחנתה א"צ לכל זה דהדרך להניח עליה הלחם ביה"ש ונעשית בסיס לזה דהוא חשוב יותר] ויש מחמירין בכל זה ובמקום הצורך יש להקל. קינה של תרנגולת ויש שם ביצה שיש בה אפרוח שאותה ביצה אסורה בטלטול אף שלא ידע מבע"י שיהיה שם הביצה מ"מ כיון שדרך הוא בכך הוי כמניח ולא הוי כשוכח ונעשה הקינה בסיס להביצה וכן בכל מקום כיוצא בזה בדבר שדרכו להיות המוקצה עליו בודאי הוי כמניח.

איזה אוכלין הוי מוקצין ואיזה לא? אין שום אוכל תלוש הראוי לאכילה מוקצה לשבת ואפי' חטים שזרעם בקרקע ועדיין לא השרישו [דאי השרישו חייב משום עוקר דבר מגידולן] וביצים שתחת התרנגולת מותר לטלטלן ודוקא כשלא היו הזרעים עדיין מכוסין בעפר. וכן תמרים הלוקטים קודם בישולן וכונסין אותם בסלים והם מתבשלים מאליהן מותר לאכול מהם קודם בישולן, אבל גרוגרות וצמוקים שמניחים אותם ברחבה שאחורי הבתים לייבשן אסורין בטלטול, ואפילו היה אוכל מן הענבים עד שחשכה והותרו והניחן במוקצה או העלן לגג ליבשן לעשות אותן צמוקין אפ"ה שם מוקצה עליהן, ודוקא גרוגרות וצמוקין אבל שארי פירות שהעלה לגג ליבשן אין בהם משום מוקצה דהם חזיין לאכילה אף קודם שיתייבשו.

האם שייך הכנה בשל נכרי? י"א דאין הכנה שייך בשל נכרי ואפילו גרוגרות וצמוקים שבידו מותרים אף שהעלה הא"י מבע"י ליבשן ודחיין בידיה וי"א דדוקא בגרוגרות וצמוקין דחזו ולא חזו אבל אי לא חזו לגמרי אין נ"מ בין ישראל לא"י, אבל דבר האסור בבין השמשות משום מחובר או משום שהיה מחוסר צידה ותלשו הא"י או צדו בשבת אף שהדבר הוא של א"י אסור וכן באיסור נולד ג"כ הכי.

איזמל של מילה האם מותר לטלטלו אחר המילה? איזמל שמל בו בשבת אין לטלטלו אחר המילה דהא מוקצה הוא מחמת חסרון כיס ובין השמשות ג"כ היה מוקצה ואע"פ שעומד למחר למלאכת מילה מ"מ אחר גמר צורך שלו חוזר לאיסור טלטול של בין השמשות ע"כ יצניעו באותו חדר שהוא מל שם וי"א שיש להחמיר שבעוד שהאיזמל בידו לא יניחנו מידו עד שיניחנו במקום המשתמר או שיוליכנו לביתו. ואם הוא ג"כ פורע וצריך להניח האיזמל מידו יקבל אחר מידו והוא יוליכנו שם למקום המשתמר. ומ"מ בדיעבד אם הניחו מידו ויש חשש שלא יגנב שם יש לסמוך דמותר לטלטלו.

אימתי לט אמרינן אתקצאי לבין השמשות? אימתי אמרינן דאתקצאי לבין השמשות דוקא דברים שגמרו בידי שמים כגון גרוגרות דאין נגמרינן אלא ע"י חום החמה ושמא יהיה יום ענן בשבת ואסח דעתיה מנייהו אבל דבר שנגמר בידי אדם כגון תמרים שנתן עליהם מים בע"ש אף דבודאי אינם ראויים בבין השמשות לא התמרים ולא המים אפ"ה לא אסח דעתיה מנייהו על יום השבת שיהא מוקצה מחמת זה דהא בידו להשהותן עד למחר שיקלטו טעם התמרים.

האם מותר להגביה קטן ואבן בידו? נוטל אדם את בנו והאבן בידו ולא חשיב מטלטל לאבן ודוקא בחצר אבל בר"ה אסור משום איסור הרצאה, והוא שיש לו געגועין עליו שאם לא יטלנו יחלה אבל אם אין לו געגועין עליו לא, ואם נפל האבן מיד התינוק אסור להגביה וליתנו לו אלא יוריד התינוק מעל כתפו ויגביה התינוק את האבן ויחזור ויטלנו.

כלכלה עם פירות ואבן האם מותר לטלטל הכלכלה הפירות והאבן? כלכלה מלאה פירות ואבן בתוכה אם הם פירות רטובים יטול אותה כמו שהיא אף שיש אבן בתוכה שאם ינער הפירות מתוכה יפסדו אבל אם הפירות מונחים בסלים קטנים תוך הכלכלה יטלם בידו מתוך הכלכלה. אבל אם הם פירות שאינם נפסדים ינערום וינער גם האבן עמהם ולא יטלנה עמהם ואח"כ יחזור ויניחם לתוך הכלכלה אם רוצה להגיעם לשלחן ואך יזהר שלא יתפזרו אחת הנה ואחת הנה דאל"ה אסור ללקט אותם ולהניחם אח"כ בתוך הכלכלה משום עובדא דחול, וכן אם יכול לנער האבן לבד מתוך הכלכלה ולהשליכו ג"כ מחוייב בזה. וה"מ כשא"צ אלא לפירות או לכלכלה אבל אם היה צריך למקום הכלכלה מטלטלה כמות שהיא עד מקום שירצה וינער אותה שם או יניחנה כמות שהיא.

שכח דבר מוקצה על מטה או חבית האם מותר לנערם? שכח אבן [דכמניח בכונה ע"פ החבית הרי החבית גופא מוקצה ואסור להטותה] ע"פ חבית או מעות על הכר מטה חבית על צדה והאבן נופלת ומנער הכר והמעות נופלים ויכול לטלטל אח"כ הכר כיון שנסתלק ממנו המוקצה. ודוקא בשצריך ליקח מהיין שבתוכה וכן בכר כשצריך לשכב עליו אבל אם אינו צריך להם כלל רק שחושש משום פסידת המוקצה גופא שלא יגנבם אפילו נייעור אסור ואם מטה החבית והכר בגופו ולא בידו מותר אפילו באופן זה. ומ"מ מותר ללמוד בשבת על השלחן אפי' בעוד שיש עליו מעות או שאר דבר מוקצה מצד אחר דאע"ג דדרך לנענע עם למודו.

הניחם בער"ש ע"ד שיניחם שם האם מותר לטלטלם בשבת? אם הניחם עליה מדעתו ע"ד שישארו שם כל זמן בין השמשות אסור להטות ולנער אבל אם הניחם בכונה בחול ולא היה דעתו בפירוש שישארו שם בשבת ואח"כ שכחם שם מקרי שוכח וי"א דאפילו הניחם בע"ש כל שלא היה דעתו בפירוש שישארו שם בכניסת שבת ובכיה"ש שכחו לסלק גם זה הוא ככלל שכח. וי"א דאפילו הניחם שם ע"ד שישארו שם בכניסת השבת כדי שייטלם בשבת מותר להטות ולנער בשבת, וה"ה אפילו אם חשב שיהיה מונח עליו כל היום עד איזה זמן קודם שקיעת החמה ואח"כ לסלק ג"כ לא מקרי בסיס ואם נמלך אח"כ לסלק המוקצה מקודם מותר לנער אבל אם חשב לסלק בין השמשות הוי כמי שחשב על כל היום דביה"ש ספק לילה, ולא אסרו אלא במניחים ע"ד שישארו שם כל השבת ואז אפילו נטל האיסור משם אסור לטלטל הכלי דמאחר שנעשה בסיס לדבר האסור למקצת השבת אסור כל השבת כולה וכן בכל מוקצה כגון גרוגרות וצמוקים שנתייבשו בשבת ונעשו ראויים לאכילה אפ"ה הוי מוקצה לכל השבת, ובמקום פסידא יש לסמוך על דעה זו, ואפילו לדעה זו דוקא כשחשב בהדיא לסלק אח"כ המוקצה בשבת [ע"י נייעור או ע"י א"י] או דבר שדרכו בכך לסלק המוקצה אח"כ אבל אם חשב כסתמא שיהיה מונח עליו המוקצה בשבת לכו"ע נעשה בסיס אף דלא חשב בהדיא שיהיה מונח עליו כל השבת.

האם יכולין לאסור בטולטול חפץ חבירו? אם אדם הניח דבר מוקצה על של חבירו אפילו אם הדבר מוקצה הוא ג"כ של חבירו מותר לטלטל הכלי כשצריך לה אחר שינער המוקצה ממנה ולא אמרינן דנעשה בסיס לדבר האסור דאין אדם אוסר של חבירו שלא מדעתו, אך אם עשה כן לטובת חבירו ומן הסתם נוחא ליה בזה אסור לטלטלה כל השבת אף לאחר שנסתלק המוקצה וי"א דאם

ה'עקמעי'ר' לשבת שנתחדש 'אחרונה' שיכולין 'לפנב' כיסוי פנינו 'לכמותו' האם אין הכיסוי בסיס 'לדבר' האסור?



Sponsored By: DollarPhone

זכות ה'למוד'

כל הזכויות שמורות
ואסור להעתיק מלי רישת
© מהמחלת ומשגל

מוקצה לחצי שבת אלא כל זמן שהאיסור מונח עליו אסור בטלטול ע"כ מותר להניח עליו דבר של היתר החשוב יותר ומטלטל הכל ביחד אם אי אפשר לו לנער האיסור משם.

אימתי הוי איסור גם משום נולד? אם הוסק המחחה בשבת אסור בזה לכר"ע משום נולד, ואם נתערב אפר המותר באפר האסור והאיסור לא היה ניכר קודם שנתערב בטל ברוב דאי היה ניכר אפילו באלף לא בטל דמוקצה יש לה מתירין בערב. מים הנוטפין מן האילנות בימי ניסן אסורין משום נולד ואפילו יש כבר כלי עם מים מע"ש שנוטף לתוכו ולא בטל דהא טיפה הנוטפת היתה ניכר קודם שנתערב בהמים ודשל"מ אפילו באלף לא בטל.

באיזה אופן מותר לטלטל המת בשבת? מת שמוטל במקום שירא עליו מפני הדליקה אם יש כבר או תינוק או שאר חפץ שמותר לטלטל מטלטלו על ידיהם שמניח עליו או אצלו ומטלטלו עמו ולא התירו ע"י עצה זו דכבר או תינוק אלא למת בלבד אבל לא בשאר דבר מוקצה כאבן וכיו"ב, ואם אין לו כבר או תינוק אם יש לו שתי מטות מטלטלו ע"י שיהפכנו ממטה למטה דהוי טלטול מן הצד ולטלטל המטה אחר שסילק המת ממנה, אם היה חי ביה"ש לכר"ע מותר אך אם מת בע"ש יש אסורין ויש מתירין ואם היה דעתו מתחלה שיהיה מונח המת עליה כל השבת ואח"כ סלקוהו ממנה לכר"ע אסור.

להיכן רשאין לטלטלו? אם אין לו לא זה ולא זה מטלטלו טלטול גמור וכל זה באותו רשות ולרשות אחר אסור להוציא בכל גווני וי"א דאפילו לרשות אחרת שלא ערבו עם זה או לכרמלית שרי להוציא, ואם צריך לזה כבר ותינוק תליא בשתי דעות המבואר לקמן, וי"א דלכר"ע מותר גם לרשות אחרת רק דאו ו"א דאדרבה טוב להוציא בלא כבר ותינוק כדי למעט באיסור הוצאה. מת המוטל בחמה ועדיין לא הסריח מטלטלו מחמה לצל באותו רשות ע"י כבר או תינוק, וי"א דגם במוטל בחמה שהוא קרוב להסריח נמי שרי להוציא לרשות אחר, ואם אין לו כבר או תינוק לא יטלטלנו כלל אפילו להפכו ממטה למטה דטלטול מן הצד שמיה טלטול. ואסור לרחוץ ע"י קנה דבר שהוא מוקצה אך אם דחיפתו הוא מפני שצריך להשתמש במקום שמונח בו המוקצה שרי דהוי טלטול מן הצד לצורך דבר המותר.

מת שהסריח היאך והיכן רשאין להוציאו? מת שהסריח בבית ונמצא מתבזה בין החיים והם מתבזים ממנו וי"א דאפילו לא הסריח עדיין אלא שקרוב להסריח מותר להוציאו לכרמלית ואם היה להם מקום לצאת בו אין מוציאין אותו אלא מניחים אותו במקומו ויוצאים הם, ולהמתירין אפי"ל לא הסריח עדיין אפילו יש להם מקום לצאת מותר להוציאו. וי"א שלא התירו להוציאו לכרמלית אלא ע"י כבר או תינוק. וי"א שכל שמוציאו לכרמלית מוטב להוציא שלא בכר ותינוק כדי למעט בהוצאה והרבה פוסקים סוברין כדעה הא' ומ"מ כשאין לו כבר ותינוק מותר להוציא אף בלא כבר ותינוק. ויש מתירין להוציאו אף לרשות הרבים ע"י תינוק אבל לא ע"י כבר ודוקא בתינוק גדול קצת דקטן ביותר שזה לכבר, וחלכה כדעה ראשונה. וה"ה דמותרים לומר לא"י לטלטלו אף בלי כבר ותינוק כמו ע"י כבר ותינוק ע"י ישראל ודוקא לכרמלית אבל לר"ה דאסור לרוב פוסקים ע"י ישראל אף ע"י כבר ותינוק אפילו ע"י א"י אסור ויש מקילין גם ברה"ה.

האם יש היתר לטלטל מת בשבת מפני הכהנים? אסור לטלטל מת ע"י כבר ותינוק לצורך כהנים או דבר אחר אבל ע"י א"י יש מתירין וכן נוהגים לצורך מצוה או חתונה וצורך גדול הוא ג"כ כצורך מצוה. וטלטול מן הצד להפכו ממטה למטה שרי לצורך כהנים אפילו שלא ע"י כבר ותינוק. ומ"מ בין בזה ובין ע"י א"י הוא דוקא אם הקרובין רוצין אבל אין יכולין לכופין להוציאו מן הבית שמת שם [אם לא במקום שהמנהג לשאתו מיד במקום שמטריחין אותו יכול לכופין] ואפילו היה בהכ"נ תחת גג אחד עם המת אם לא בנפל דליכא משום כבוד וי"א דיכולין לכופין להוציא מן הבית בשביל הכהנים וע"פ האופנים המבוארים למעלה.

מטה וכיס שהיה עליו מעות מתי אמרינן דאיתקצאי לכולי יומא? מטה שיש עליה מעות או אפילו אין עליה עתה והיה עליה ביה"ש אסור לטלטלה ואפילו לצורך גופו או לצורך מקומו, ודוקא שהניח דבשכח אף בעודן המעות עליה מותר לנערן וכ"ש שלא נעשית המטה בסיס לכל השבת. אבל אם אין עליה עתה מעות וגם לא היה עליה ביה"ש מותר לטלטלה אפילו יחדה למעות והניחה עליה מבע"י כיון שסילקן קודם בין השמשות ויש אסורין בייחד לכך והניח בהם אע"פ שסילקן מבע"י [ומ"מ אם לא הניח בה עדיין מעות כלל רק בייחד בעלמא אין שם מוקצה עלה] ולכן אסור לטלטל כיס של מעות אע"פ שהוציא המעות ממנו מבע"י אא"כ עשה בו מעשה שפתחו מלמטה וסלקו מן היחוד. מיהו לצורך גופו או לצורך מקומו מותר וי"א דאפילו לצורך גופו ומקומו אסור ומ"מ אף שהכיס מיוחד למעות כל שאין דרכו להקפיד להניח בו דברים אחרים אינו בכלל מוקצה מחמת חסרון כיס רק כסתם כלי שמלאכתו לאיסור ושרי לצורך גופו או מקומו.

כיס התפור בכגד מה דינו? וכן ככיס התפור בכגד הואיל ועיקר הבגד עומד ללבוש אם הוציא המעות משם מותר ללבוש הבגד דהכיס בטל אצלו וע"כ מותר לצאת בו אפילו לר"ה ואף להאומרים דלצורך גופו ומקומו אסור מ"מ הכא שרי ליתן בתוך הכיס וליטול ממנו. אבל אם שכח בו מעות מותר לטלטל הבגד דלא אמרינן דכל הבגד נעשה בסיס למעות הואיל ואין המעות על עיקר הבגד דהכיס אינו תפור לארכו בכגד אלא פיו לבד תפור והוא כולו תלוי אבל אין ללבושו בשבת, ואם היה הכיס כולו תפור בכגד כל הבגד נעשה בסיס ואף בשכח עכ"פ היה צריך לנער מתחלה המוקצה משא"כ כשהכיס תלוי אין צריך אפילו ניעור מתחלה וי"א דגם בזה צריך ניעור מתחלה. ולא דוקא שכח דאפילו אם הניח מעות ככוון מבע"י ודעתו היה שישאר שם כל השבת מותר לטלטל הבגד אף בעוד שהמעות מונח בכיס [ומ"מ אסור להכניס ידו בהכיס ואפילו לאחר שהוסרו המעות מתוכן] ומ"מ אם אפשר בניעור יראה לנער מתחלה ד"א דאף שהמעות אינם על עיקר הבגד ג"כ צריך לנער קודם שיטלטל הבגד בין בהניח ובין בשכח.

האם בכל הכיסים שבבגד ותיבות שבשלחנות הדין כן? ודוקא כשפה הכיס תפור להבגד וכן כשיש מעות תוך תיבה שבשלחן בענין שא"א להוציאו לגמרי מן השלחן אבל כשיכיס מלא מעות קשור לבגד הוא כלי בפני עצמו ואינו בטל לגבי הבגד וכן התיבה אם יכולין להוציאו לגמרי מן השלחן לא נתבטל לגבי השלחן ואסור לטלטל הבגד והשלחן [אם לא שמונח על השלחן דבר היתר שחשוב יותר ונעשה השלחן בסיס לן] ואם שכח ליטלם מע"ש עכ"פ צריך מדינא ניעור מתחלה. אך אם יש בתוכם רק איזה פרוטות בטלים לגבי הבגד והשלחן. ודוקא כשהתיבה שבשלחן הוא מיוחד תמיד למעות או שאר דבר מוקצה אבל כשהתיבה התלויה בשלחן עשויה תמיד להניח בה לחם וסכינים ואידע שהניח בה מעות אפילו אין בה לחם וסכינים אע"ג דהטישקעסט"ל ודאי אסור לטלטל אבל מותר לטלטל השלחן דנעשה השלחן בסיס לאיסור ולהיתר.

אימתי אמרינן דנעשה בסיס לאיסור ולהיתר? כלי שיש עליו דבר האסור ודבר המותר מותר לטלטלו כגון מחתה שיש עליה מבע"י אפר שמותר לטלטלו לכסות בו רוק או צואה ויש עליה ג"כ שבכי עצים שהם אסורים בטלטול מותר לטלטל מחתה כמו שהיא וכגון שדבר המותר חשוב מדבר האסור אבל אם דבר האסור חשוב יותר מדבר המותר בטל אצלו ואסור לטלטלו, ואם שניהם שוין אסור, ואם לכל העולם ההיתר חשוב יותר ולדידיה אינו חשוב אזלינן בתר דידיה וה"ה איפכא. ואם אינו צריך אלא לגוף המחחה לא יטלטלנה כמו שהיא אלא ינער האפר ושבכי העצים במקומם ויטול המחחה ואי איכא הפסד בניעור א"צ לנער. וכן אם יוכל לנער האיסור לחוד ינערנו ולא יטלטלנו עם ההיתר. וכל זה לא מיירי אלא שהיה ההיתר עם האיסור מבעוד יום אבל אם היה האיסור עליו לבד בבין השמשות לא מהני מה שהניח אצלו ההיתר בשבת אבל אם בשבת הונח עליו דבר איסור אין

האם מותר לפתוח בשבת תיבה שיש בו דברים מוקצים כדי לייטול דבר היתר מתוכה? **הגב בענינו...** **זכות הלימוד** **הלכתא דיומא** כל הזכות שמורה וחסור להניקט מל ינות מהחלת המעלה © ללימוד שלחן ערוך א"ח ים משנה ברורה



דפי שיעורים וטיבלאות

משנה ברורה

מן סימן שי סעיף ז
עד סימן שיא סעיף ז

כ"ט אייר

■ מחזור שנה אחת ■

1 800 466-7593

www.HilchusDiyoma.org

כל הזכויות שמורות

ואסור להעתיקם בלי רשות

© מהדורת המפעל

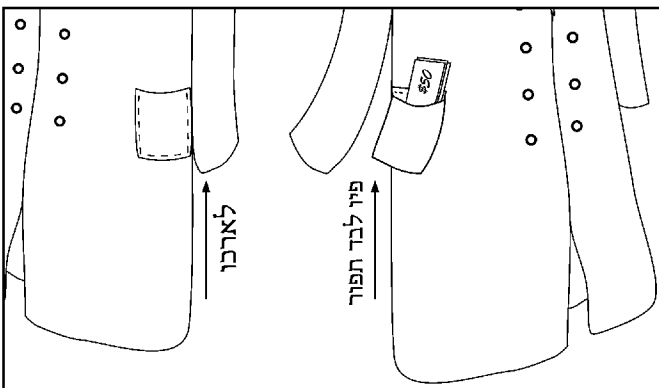

שו"ע סעיף ז
וכן בכיס התפור בבגד...

מ"ב ס"ק ל
כלומר דהכיס אינו תפור לארכו
בבגד אלא פיו לבד תפור והוא
כולו תלוי [ב"י] דאם היה הכיס
כולו תפור בבגד אמרינן דכל
הבגד נעשה בסיס

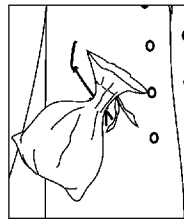

סימן ש"י - שו"ע סעיף ז
ולכן אסור לטלטל כיס של מעות אע"פ
שהוציא המעות ממנו מבעוד יום אא"כ
עשה בו מעשה שפתחו מלמטה וסלקו
מן היחוד,

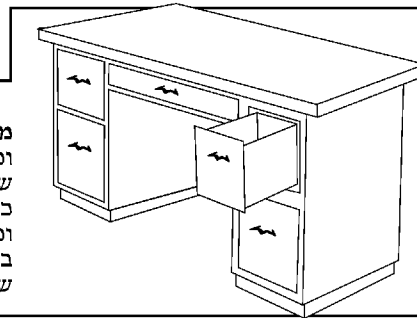

מ"ב ס"ק לא

וכן כשיש מעות תוך תיבה שבשלחן [שקרינן טישקעסטיל] ועשו בענין
שא"א להוציא לגמרי מן השלחן וע"כ נתבטל לעיקר השלחן אבל
כשכיס מלא מעות קשור לבגד הוא כלי בפני עצמו ואינו בטל לגבי הבגד
וכן התיבה אם יכולין להוציא לגמרי מן השלחן וא"כ כל אחד ואחד כלי
בפ"ע ולא נתבטל לגבי השלחן וממילא אסור לטלטל הבגד והשלחן
שהרי הם נעשים בסיס להמעות כשהניח את המעות בהם



סימן שיא - שו"ע סעיף א
מת שמוטל במקום שירא עליו
מפני הדליקה, ... אם יש לו
שתי מטות מטלטלו ע"י
שהפכנו ממטה למטה

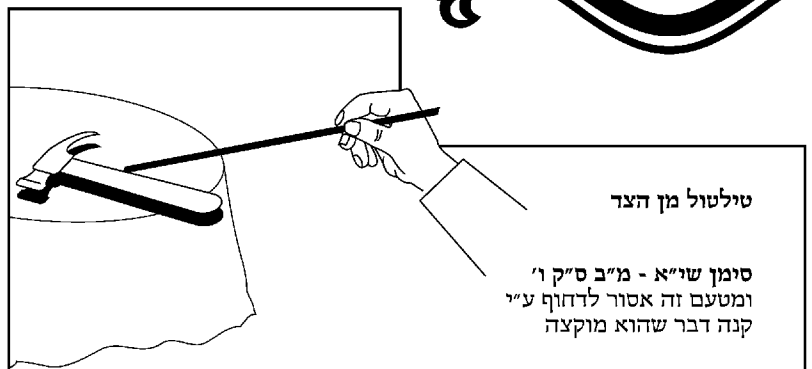

טילטול מן הצד

סימן שי"א - מ"ב ס"ק ו'
ומטעם זה אסור לדרחוף ע"י
קנה דבר שהוא מוקצה

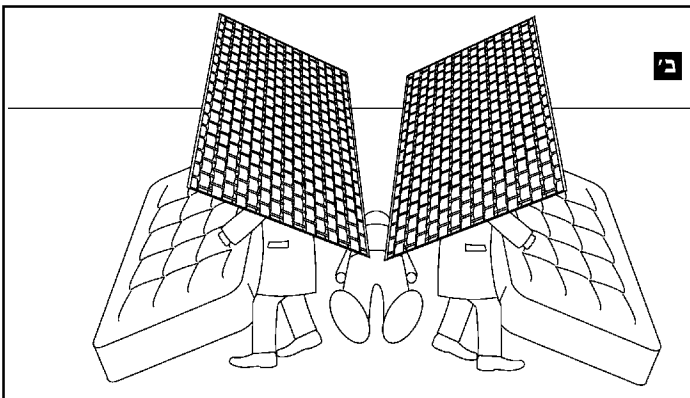

ב

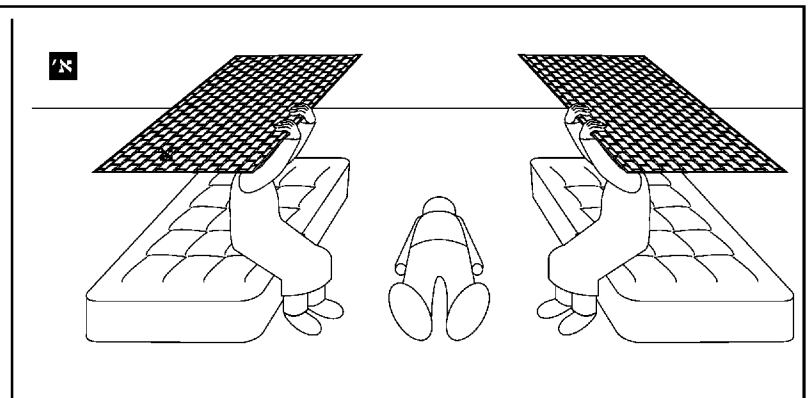

ג

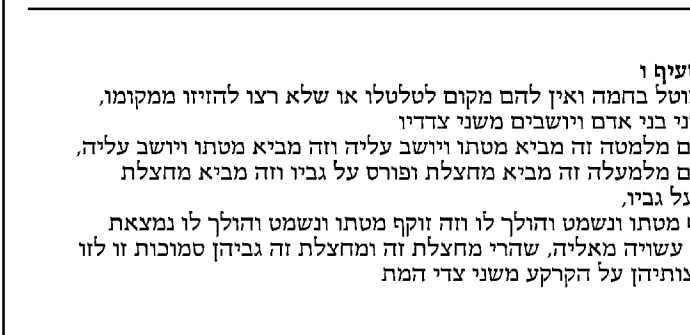

שו"ע סעיף ו

מת המוטל בחמה ואין להם מקום לטלטלו או שלא רצו להזיזו ממקומו,
באין שני אדם ויושבים משני צדדיו
חם להם מלמטה זה מביא מטתו ויושב עליה וזה מביא מטתו ויושב עליה,
חם להם מלמעלה זה מביא מחצלת ופורס על גביו וזה מביא מחצלת
ופורס על גביו,
זה זוקף מטתו והולך לו וזה זוקף מטתו ונשמת והולך לו נמצאת
מחיצה עשויה מאליה, שהרי מחצלת זה ומחצלת זה גביהן סמוכות זו לזו
ושני קצותיהן על הקרקע משני צדי המת

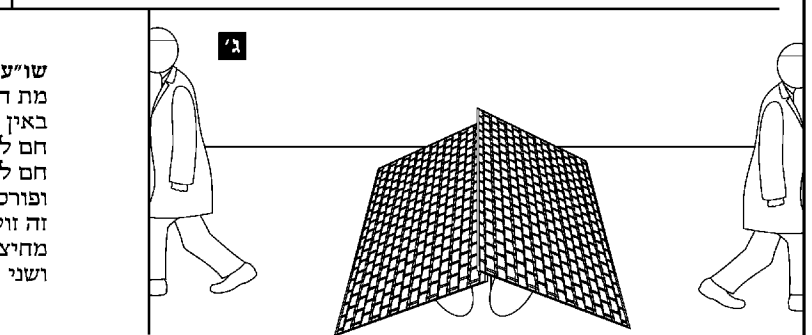

ג

היד מותר ליטול כולן דכיון שקנחו בהן הוכנו לכך, ואם אינו ניכר

אף שידוע שקינה בו אסור ליקח ממנו מלא היד אם אין לו מקום קבוע ויש מקילין בזה דכיון שידוע שקינה בו הוי כניכר. וכ"ז דוקא כשלא יחדן מע"ש בפירושו לכך דאם יחדן אפילו לא קינה בהן מעולם מותר להכניסן כמה שירצה וה"ה גייר חלק שמקפיד עליו דיש בו משום מוקצה ג"כ מהני יחוד מע"ש ומותר להכניס לבהכ"ס כמה שירצה ואם לא יחדן אינו מותר להכניס לבהכ"ס שאינו קבוע רק כפי צרכו לפעם זה בלבד ואסור לקרוע הנייר בשבת. ואפילו מכרמלית לרה"י נמי שרי לטלטל אבנים ור"ה דידן אף שלהרבה פוסקים דינו ככרמלית מ"מ אין להקל.

צרוור וחרס ועשבים איזה עדיף לקנח בו? היו לפניו בשבת צרוור ואזני חרס חלקים דכיון דחלקים הם ליכא משום סכנה מקנח באוזן החרס שהוא ראוי לכסות בו פי הכלי ובאינם חלקים דיש חשש סכנה בדבר מוטב יותר לקנח בצרוור אף שהוא מוקצה, צרוור ועשבים יקנח בעשבים אם הם לחים אבל ביבשים אין מקנחין אלא יקנח בצרוור אף שהוא מוקצה. מותר לפנות אחורי הגדר דשדה חבירו ומותר ליטול צרוור לקנח אפילו בשבת מן השדה אבל לא יטול מן הגדר אפילו בגדר עב דנראה כסותר.

האם מותר לעשות מושב אבנים לביהכ"ס בשבת? אבנים גדולות שמצדדין אותן כמין מושב חלול ויושבים עליהם בשדות במקום המיוחד לבית הכסא מותר לצדדין להעמיד הדפנות שמכאן ומכאן אבל להניח אבן למעלה על שתייהן אסור משום אהל ויש מתירין, וי"א דדוקא אם היו האבנים מוכנים מכבר לזה דאל"ה לא הותר איסור מוקצה בשביל זה.

באיזה אופן מותר לפקק החלון בשבת? פקק החלון ואפילו על ארובה שבגג יכולים לסתמו אפילו אם אינו קשור והוא שיחשוב עליו מע"ש לסתמו בו וזה מהני אפילו אם לא נשתמש בו עדיין מעולם לזה וכ"ש אם נשתמש בו מכבר אפילו רק פ"א ואו לא צריך תו אפילו מחשבה, והא דבעינן דעתו מע"ש היינו דוקא בדבר שדרך לבטלו שם אבל דבר שאין דרך לבטלו לעולם אלא לפי שעה כגון בגד וכי"ב מותר לסתום בו אפילו לא היה דעתו עליו מע"ש. וי"א דהא דפוקקים את החלון בשבת מפני המת שלא יכנס הטומאה לבית ויטמאו הכלים הוא דוקא קודם שימות המת אבל לאחר מיתתו מיקרי תיקון גמור ויש מתירין.

קנה שנועלין בו הדלת האם מותר לנועל בו ולטלטלו בשבת? קנה שהתקינו להיות נועל בו שתוחבו אצל הדלת ככותל [ולא שסוגר בו את המסגרת או ב' חצאי דלת] א"צ שיקשרנו בדלת ומ"מ לא סגי במחשבה שיחשוב עליו מאתמול וצריך שיתקנו לכך, לרש"י צריך שיתקנו לשם כלי שיהא ראוי לשום תשמיש ולר"ת א"צ שיהא ראוי לדבר אחר אלא כיון שתקנו והכינו לכך סגי ולעת הצורך יש להקל כר"ת, ומיקרי ע"י כלי שמלאכתו להיות ומותר לטלטלו אפילו שלא לצורך גופו ומקומו רק צורך קצת, אבל קנה שמוסקין בו זיתים אע"פ שנועלין בו מקרי מלאכתו לאיסור, ולנועל בו דהוא לצורך גופו מותר אפילו עומד למסוק בו זיתים.

נגר שנועלין בו הדלת האם מותר לנועל בו בשבת? נגר שהוא יתד שנועלים בו ותוחבין אותו באסקופה למטה ודומה טפי לבנין לא סגי בכחי ואין נועלים בו א"כ יהא קשור, אם יש בראשו גלוסטרא סגי אפילו אם קשור בחבל דק שאינו ראוי להיות ניטל בו ועכ"פ קשור מיהו בעינן וי"א דלעת הצורך יש לסמוך על המקילין ע"י גלוסטרא כיון שהוא כלי אף בלי קשירה כלל ואם הנגר מחובר לדלת ומושכין אותו ותוחבין בחור מותר לכו"ע אף בלי קשירה, ואפילו אם אינו קשור בדלת עצמו אלא בכריח הדלת או במזוזה שאחורי הדלת ואפילו אם החבל ארוך ואינו תלוי כלל באויר אלא כולו מונח בארץ ואם אין בראשו גלוסטרא אם הוא קשור בדלת עצמה סגי אפי' בחבל דק שאינו ראוי לינטל בו ואפי' כולו מונח בארץ ואם אינו קשור בדלת אלא בכריח צריך שיהא הקשר אמיץ שיהא ראוי לינטל בו ובלא"ה אסור אפילו אם הנגר תלוי באויר ואינו נגדר כלל בארץ, ואפי' הכי א"צ שיהא תלוי אלא אפי' כולו מונח בארץ מותר שאין אסור אלא כששומטו ומניחו בקרן זוית.

מה מותר לעשות עם המת בשבת? מותר לסוך המת בשמן ולהדיחו במים קרים ולשמוט הכר מתחתיו כדי שלא יסריח ובלבד שלא יזיז בו שום אבר, אבל אסור לשמוט המת מע"ג הכר, והעולם נוהגין להגביה אותו מעל הכרים ע"י ככר אף במקום שאין לחוש שיסריח ויש למחות בידם רק לשמוט הכרים מתחתיו מותר ובמקצת מקומות נוהגין להעצים עיניו ולישר אבריו שלא יתעקמו ואף דאין לו שרש ע"פ הדין מ"מ במקום שנהגו אין למחות כיון שיש להם סמך ע"פ הזוהר אך באמת בזוהר לא נזכר סכנה כ"א לענין עינים וא"כ לישר האברים אין להם שום סמך וי"א דבמקום שנוהגין להקל בזה משום שחוששין שלא יתעקמו ויהיה בזיון למת יניחו ככר [או שאר דבר שמוותר לטלטל] על אותן האברים ודוחק עליו עד שיפשוטו אבריו. ומותר לזלף חומץ ע"ג בגדים של המת בשביל שלא יסריח למוצאי שבת ויוכלו להתעסק בטהרתו. ואם היה המת מלוכלך בטיט וצואה עד שמאוס בעיני רואיו מותר לטלטלו ע"י ככר ותינוק ולרחצו במים בידו ולא ע"י מפה משום סחיטה אבל בלא"ה אסור בכל זה ואפילו ע"י א"י אסור.

אימתי מותר לטלטל מן הצד? טלטול מן הצד לצורך דבר המותר מותר הלכך צנון שטמן בארץ ומקצת עליו מגולים [דאי לא היו העלין מגולין כלל אסור ואפילו ע"י תחיבת מחט וכוש ויש מקילין ע"י תחיבת מחט וכוש] ולא השריש [דאי השריש אפילו אם היה גם גוף הצנון מגולין מלמעלה ג"כ אסור להזיזן ממקומן] וגם לא נתכוין לזריעה [דאם היה נתכוין לזריעה אף שלא השריש אסור חוץ אם לא היו הזרעים עדיין מכוסין בעפר] נוטלו אע"פ שבנטייתו מזיז עפר ממקומו ואע"פ שהוסיף מחמת לחות הקרקע מותר, ודוקא כשמונין בשדה דאי בבית אסור [ואך אם הם טמונין בחול ועפר שמונחין בקרן זוית והכניסן לעשות בו צרכיו מותר להוציאן ואפילו לא היה מגולה כלל מלמעלה]. ואפי' הניחו שם מבע"י להיות שם כל השבת מותר דאין באוכלין משום בסיס לדבר האסור.

אימתי מותר לטלטל בגופו? טלטול בגופו אפי' לצורך דבר האסור מותר הילכך קש שעל המטה במקומות שמסיקין בקש דסתמו מוקצה להסקה מנענעו בגופו ואם הניח עליו מבע"י כר או כסת מנענעו אפילו בידו שהרי הכינו מבע"י לשכב עליו אפילו אם לא חשב בהדיא לשכב עליו ואם חשב לשכב עליו מהני אפילו בלא כר וכסת אפילו הניחו להקש על המטה בסתמא ואח"כ חישב עליו. ובמקומותינו סתמא עומד למאכל בהמה או לשכיבה ובכ"א מותר לנענעו אפילו ביד. וכ"ז דוקא שהקש לא הונח על המטה לשם שכיבה דאי הונח במבע"י לשם שכיבה נסתלק ממנו שם מוקצה בכל מקום.

האם מותר לטלטל ע"י דבר אחר? פירות הטמונין בתבן או בקש המוקצים [לאפוקי אם הזמינן למאכל בהמה או לשכיבה ובמקומותינו סתם תבן מיוחד למאכל בהמה] יכול לתחוב בהם מחט או כוש ונוטלם והקש נענעו מאליו, וכ"ז כשהיה טמון בתבן המוקצה שמונח במקומו ועומד להסקה אבל אם לקח בע"ש מקצת ממנו והטמין בו פירות מותר לטלטל התבן בהדיא. ומה שנוהגין איזה אנשים למכור בשבת ולקבל המעות בכלי או ע"י בגד או גורר בסכין הוא איסור גמור.

כמה אבנים מותר לטלטל לאיזה ביהכ"ס? משום כבוד הבריות התיירו לטלטל אבנים וצרוורות או שאר דבר כה"ג דלאו בר טלטול הוא לקנח ואפי' להעלותם לגג עמו דהוי טרחא תירה מותר. ומי שיש לו מקום מיוחד לבית הכסא יכול להכניס עמו אבנים לקנח מלא היד ואפילו ד' וה' אבנים, ודוקא בשאינו מיוחד לו לעצמו אלא נכנסין גם אחרים שם דלא היה לו להכין מע"ש דחשש שמא יטלוהו אחרים אבל אם היה סמוך לו לביתו וגם מיוחד לו לעצמו דאין נכנסים אחרים לשם ואפילו מבני ביתו אין להתיר להכניס שם אבנים כלל דהיה לו להכין מאתמול ויש מקילין בכל גזונו, ואם אין לו מקום קבוע מכניס עמו כשיעור בוכנא קטנה וי"א כשיעור ראש בוכנא קטנה שדכין בו את הברושם.

אימתי מהני היכר או יחוד באבן להתירו להכניסו לביכ"ס? אם ניכר באבן שקנחו בו מע"ש מותר להכניסו אפי' הוא גדול הרבה או אפי' הם הרבה ממלא

מה שהילדים בונים מגדל בכוסות זע"ז האם יש בזה משום בונה?

הגב בענינו



זכות תלמוד

Sponsored By: DollarPhone

כל הזכויות שמורות
למחלקת המידע של רשות
המחלוקת והסגול

דפי ציוורים וטיבלאות

משנה ברורה

מן סימן שיא סעיף ז
עד סימן שיג סעיף ב

א' סיון

■ מחזור שינה אחת ■

1800 466-7593

www.HilchusDiyoma.org

כל הזכויות שמורות
ואסור להעתיקם בלי רשות
מהגות המפעל ©



שו"ע סעיף ב
אם ירדו גשמים על האבנים ונטבעו;
אם רישומן ניכר, מותר ליטלן כדי לקנח



שו"ע סימן שיב סעיף א'
מכניס עמו כשעור בוכנא קטנה
מ"ב ס"ק ד'
בר"ף ורא"ש איתא כשעור ראש בוכנא קטנה
שדכין בו את הבושם



שו"ע סעיף א
וקנה שהתקינו להיות נועל בו,
א"צ שיקשרנו בדלת וצריך
שיתקנו לכך. לרש"י היינו
שיתקנו לשם כלי שיהא ראוי
לשום תשיש שיהא ראוי להפך
בו זיתים או לפצוע בו אגוזים

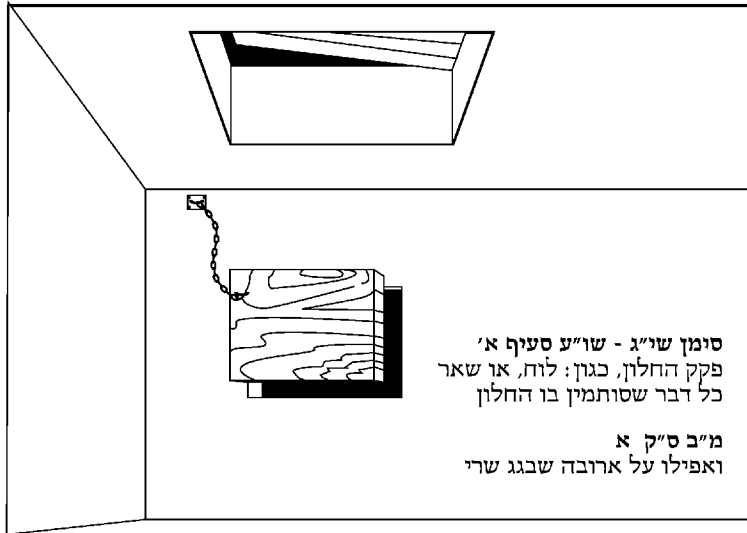

סימן שו"ג - שו"ע סעיף א'
פקק החלון, כגון: לוח, או שאר
כל דבר שסותמין בו החלון
מ"ב ס"ק א
ואפילו על ארובה שבג שרי

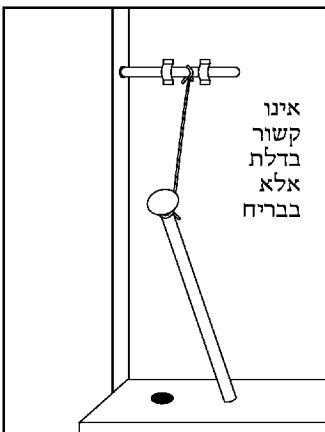

אינו
קשור
בדלת
אלא
בבריה



שו"ע סעיף א
ונגר שהוא יתד שנועלים בו ותוחבין אותו
באסקופה למטה ודומה טפי לבנין, לא סגי
בהכי ואין נועלים בו א"כ יהא קשור.
וכי צד יהא קשור, אם יש בראשו גלוסטרא
דהיינו שהוא עב באחד מהראשים וכו' ואם
אין בראשו גלוסטרא, אם הוא קשור בדלת
עצמה וכו' ואם אינו קשור בדלת אלא בבריה...

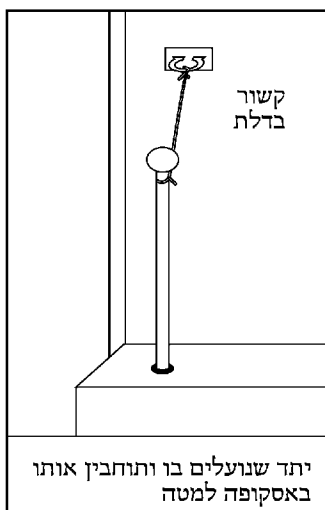
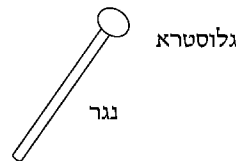

יתד שנועלים בו ותוחבין אותו
באסקופה למטה



המסגרת
ב' חצאי דלת
מ"ב ס"ק ד
היינו שתוחבו אצל הדלת
בכותל ולא שסוגר בו את
המסגרת או ב' חצאי דלת

לומד נכבד! - הננו בזה להבהיר
שהציוורים אלו נעשו כפי הבנתנו
בדברי המשנה ברורה, - ואם דעת
הלומד נוטה אחרת ורואה איזה שגיאה
בהציוורים, - או שיש לו איזה הארה או
הערה, נא שיואיל בטובו להודיענו
מזה, ולזכות את הרבים,

הגהות אלו יתקבלו אך ורק ע"י הפעק"ס
אם בדעת הקורא שצריכין לעשות ציור
על איזה דבר במקום שלא עשינו ציור,
נא להודיענו גם מזה, ואם ביכלתו
לשלוח גם הציור שחושב שצריך להיות
שם, - ואי"ה במהדורא הבא יוצג על
מקומו בשם אומרו, ויוקף לזכותו.

ציוורים אלו הם בפירוש לא לפסוק מזה
הלכה למעשה, ולא נעשה רק להקל על
הלומד בשעת לימודו להבין דברי
המשנה ברורה, ולהלכה למעשה
צריכין לעיין בפנים המשנה ברורה,
בכל הכבוד, הגהלת המפעל

לטלטל מ"מ אסור לסמכו תחת הקורה דדמי לבונה ויש מתירים בכל דבר ששם כלי עליו לענין טלטול כיון שהוא עושה רק כדי שלא תרד יותר.

ספסל שנשמט אחד מרגליו האם מותר להחזירו? ספסל שנשמט אחד מרגליו אסור להחזירו למקומו ואפילו לעשותו רפוי, ולהניח אותו צד השמוט על ספסל אחר יש מי שמהמיר לאסור ואפילו בטלטול אסור לדידהו, ואם ישב עליה כבר כך פ"א מבע"י כשהיה סמוך על ספסל אחר מותר גם בשבת לסמכו על ספסל אחר.

לירות תבן על הקרקע האם היא בונה? חצר שנתקלקלה במימי גשמים יכול לירות בה תבן ולא חשיב כמוסוף על הבנין אבל דבר דמבטל ליה התם כמו טיט וחול וצורות אסור, ודוקא הכא שבא לתקן החצר אסור דדמי לבנין אבל בענין אחר כמו שנוהגין לפזר חול בבוקר בבית כדי לכסות הרוק שרי כיון שאינו מכוין לבנין, ובלבד שיטעה שלא יורה לא בסל ולא בקופה אלא בשולי הקופה שיהפכה ויביא תבן על ידי שינוי אבל ביד אסור וע"י אינו יהודי שרי אם יש בו צורך הרבה.

איזה כלים מותר לפתחם בשבת? אין בנין וסתירה בכלים וה"מ שאינו בנין ממש כגון חבית שאינה מחזקת ארבעים סאה היינו אמה על אמה ברום ג' אמות עם עובי הדפנות בלא עובי הכתובים והרגלים [דאלו היא מחזקת מ' סאה הו"ל כאהל ואית ביה משום בנין וסתירה אפילו בנין וסתירה כל דהו] שנשברה ודיבק שבריה בזפת יכול לשברה אפילו שלא במקום שמדובק בזפת ליקח מה שבתוכה ובלבד שלא יכוין לנקבה נקב יפה שיהיה לה לפתח דא"כ הוה ליה מתקן מנא ואפילו אם הנקב הוא נקב קטן שאינו עשוי להכניס ולהוציא ג"כ אסור עכ"פ מדרבנן אפילו בחבית כזו שהיא רעועה ואם הוא נקב גדול שעשוי להכניס ולהוציא יש בו איסור תורה, וה"ה אם מתיז ראשה מלמעלה ומכוין ליפות השבירה שתשאר עוד כלי אסור, אבל אם היא שלמה אסור לשברה אפי' בענין שאינו עושה לא כשעושה אותה כלי ע"י השבירה, בכלים אפילו כשעושה שבירה בכלי שלמה אם לא כשעושה אותה כלי ע"י השבירה, והני תביות קטנות של מרקחת אסור להסיר החשוקים כדי ליקח מה שבתוכה אך ע"י א"י יש להתיר ובקשור ע"י חבלים אפילו ע"י ישראל יש להתיר.

פסיק רישא בדבר שאין מתכוין האם אסור בשבת? אפי' נקב בעלמא אסור לנקוב מחדש ואפי' יש בה נקב חדש אם להרחיבו אסור אפילו אם אין מרחיבו כ"כ שיהיה עשוי להכניס ולהוציא על ידו ולהמחבר צריך שיתכוין לכך ולרמ"א אסור אף בלא מתכוין. וכן אם היה סכין תקוע בחוזק מע"ש בחבית מותר להמחבר להוציאו ולהכניסו שהרי אינו מתכוין להוסיף. ולרמ"א דוקא כשהוציאו פעם אחת מבעוד יום דע"י נרחב קצת דתו לא הוי פסיק רישא אבל בלא"ה אסור דפסיק רישא הוא ואסור אף במלתא דרבנן, ובכחול שהוא מחובר גם המחבר מודה דאסור להוציא הסכין שהיה תקוע בו מערב שבת [וה"ה בחבית שמחזקת ארבעים סאה דיוצא ג"כ משם כלי דהוי כאהל] דשם במתכוין להרחיב הנקב חייב משום קודח דהוי תולדה דבונה ולכן אפילו אם אינו מכוין עכ"פ פסיק רישא הוא. ולדינא הסכימו האחרונים דפסיק רישא אסור אף במלתא דרבנן ומ"מ הכא דמדניא אף בכחול שרי היכא שאין מתכוין כיון שא"צ להגומא והוי מלאכה שאצל"ג וגם הוא כלאחר יד אלא שהעולם נהגו בו איסור להוציא דנראה כעושה נקב בכחול ויש מחמירין אף בכחול אלא לענין חבית דעיקר איסור הוא רק מדרבנן יש לסמוך היכא שהוא צורך גדול על דעת המחבר שמתיר להוציא הסכין בשבת אפילו היכא שלא הוציאו מעולם מתחלה.

איזה מלאכות הם תולדות מכה בפטיש? העושה נקב שהוא עשוי להכניס ולהוציא כגון נקב שכלול התרגולים חייב משום מכה בפטיש לפיכך גזרו על כל נקב אפילו עשוי להוציא או להכניס בלבד שזא יבוא לעשות נקב שחייבין עליו ואפילו הוא לול שאינו מחובר לקרקע דלית ביה משום בונה על עשיית הנקב אפי"ה חייב משום מכה בפטיש שהוא גמור מלאכת הלול, וכל העושה דבר שהוא גמור מלאכה ה"ו תולדת מכה בפטיש וחייב. העושה נקב כל שהוא בין בעץ בין במתכות בין בבנין בין בכלים ה"ו תולדת מכה בפטיש וחייב וכל פתח שאין עשוי להכניס ולהוציא אין חייבין על עשייתו. אם תקע מסמר בכחול [לתלות עליו] חייב משום מכה בפטיש. העושה נקב בקרקע הבית שיצאו המים חייב משום בונה.

איזה אופן מותר לנועל בריח בשבת? כל נגר שמותר לנועלו אפילו יש בראשו גלוסטרא והוא קשור מיירי שהאסקופה גבוה וכשנועץ אותו במפתח אינו נוקב בארץ אבל אם נפתחה האסקופה בענין שכשמוכניס הנגר בחור נוקב תחתיו בארץ הוי בנין ואסור לנועל בו, ואם עשה לו בית יד שרי ואפילו אינו קשור וי"א דלרש"י לא מצינו היתר בנפתחה האסקופה אפילו ע"י עשיית בית יד. ואם מתחלה עשה חלל בקרקע מקום שהנגר יהיה ראשו שם ואינו מוסיף נקב בארץ אין איסור, וכשעושים טבעת של ברזל באמצע הכריח ובו אוהזין בשעת פתיחה ונעילה ומושכין את הכריח זה הוי כעשה לו בית יד דמותר אפילו באינו קשור אפילו בנפתחה האסקופה, ואפילו להמחזירין בעשה לו בית יד להקל בזה מפני צירוף טעם הנ"ל דמתחלה עשה נקב לכך.

באיזה דלת צריך שיהיה בו ציר שיהי' מותר לנועלו? רחבה שאחורי הבתים שאין נכנסים ויוצאים בה תדיר אם עשה דלת לפתחה או שתולה בה מהצלת של קנים וכן פרצה שגדרה בקוצים כעין דלת אם יש להם ציר או אפי' אין להם עתה ציר אלא שנוכר שהיה להם ציר נועלים בהם אפי' הם נגזרים בארץ רק שקשרים ותלאם מבע"י כדי לנועל בהן, אבל אם אין להם ציר ולא היה להם ציר אין נועלים בהם אא"כ היו גבוהים מן הארץ שהיו קשורות ותלויות מבע"י בענין שאף כשפותחן אינן נגזרות בארץ ואפילו הן גבוהין מן הארץ רק כמלא נימא, ופתח העשוי לכניסה ויציאה תדיר נועלים בו אפי' לא היה לו ציר מעולם והוא נגזר בארץ כשפותחה ועכ"פ קשור מיהו בעינן וי"א דאפילו אינו קשור כלל שרי אם יש לה אסקופה מלמטה ויש להקל בזה.

איזה דלת צריך להיות קשורה שיהי' מותר לנועלו? דלת אפילו בפתח העשוי לכניסה ויציאה תדיר העשוי מלוח אחד או שאין לה אסקופה התחתונה וכשפותחים שומטין אותה ועוקרים אותה אין נועלים בה אפי' יש לה ציר ודוקא כשאינה קשורה אבל אם היא קשורה ותלויה אף שנגזרת בארץ כשפותחה שרי אף שאין לה תקנין דלתות כראוי ורק בפתח העשוי לכניסה ויציאה תדיר, וי"א דלא אסור אלא בתרתי לריעותא דהיינו שהוא מלוח אחד וגם אין לה אסקופה, ובפתח העשוי לכניסה ויציאה תדיר יש להקל. אבל דלת העשויה מקרשים הרבה שרי אע"פ שאינה קשורה כלל ושומטים אותה כשפותחה אם יש לה אסקופה ודוקא בפתח שהוא עשוי לכניסה ויציאה תדיר, וה"ה במקום שנועלים בקרשים הרבה ויש חקיקה למעלה ולמטה שמכניס בהם הקרשים שדינם כדלת הואיל ואינן לוח אחד בכל הדלת, ויש להקל אף בלוח אחד כיון שיש לו אסקופה והוא עשוי לכניסה ויציאה תדיר.

דלתי הכלים האם מותר להחזירן למקומן? שידה תיבה ומגדל שפתחיהן מן הצד ויש להם שני צירים אחד למעלה ואחד למטה אם יצא התחתון כולו ממקומו אסור להחזירו שזא יתקע ואפילו היכי שהחזיר הוא באמצע פתח התיבה ואפילו בצירים שלנו שהם מברזל אסור להחזיר דלתי הכלים, אבל אם יצא מקצתו דוחקו עד שמחזירו למקומו כיון שהעולין נשאר במקומו בקל יכול להחזיר התחתון אבל כשיצא העולין אסור אפי' לדוחקו ולהחזירו למקומו.

כלים של פרקים האם מותר להחזירן ולהדקן? מטה של פרקים אסור להחזירה ולהדקה ואם תקע חייב חטאת ואם היא דרכה להיות רפויה מותר לכתחלה ובלבד שלא יהדק ורפוי ואינו רפוי אסור. וכוס של פרקים מותר לפרוק ולהחזירו בשבת כשהוא רפוי וי"א שדין הכוס וה"ה השטענדר"ר שכבהכ"נ שמונחים עליו ספרים אם הוא של פרקים כדן המטה, ולכתחלה יש להחמיר כדעה זו אך אם הוא לצורך שבת יש לסמוך אדעה ראשונה, ואם דרכו להיות מהודק אע"ג דעכשיו רפוי אסור. כוסות שלנו העשויים בחריצים סביב ומהודקים בחוזק לכו"ע אסור וכיסוי הכלים אפילו אם עשויים כך שרי, ואפילו הכלים שאסור לפרוקן ולהחזירן מ"מ לטלטלן שרי ולא גזרו אלא במנורה שדרכה להתפרק וכל כיוצא בו אבל דבר שאין דרכו להתפרק שרי בטלטול.

באיזה אופן מותר לסמוך קורה להמטה בשבת? קורה שנשברה מותר לסמכה בארוכות המטה שהם כלי לא כדי שתעלה דא"כ הוי ליה בונה אלא כדי שלא תרד יותר והוא שיהיו רפויים שיכול לטלם כשירצה אבל אם מהדקם שם אסור ואם אינו תחוב בחוזק כ"כ שרי, ואם אינו כלי רק עץ בעלמא כמו מקל אע"פ שמוכן הוא

קופסות חלב וסודה המתומים בכיסוים של מתכות או פלעסמי"ק או נייר
האם מותר לפותחן בשבת?
הגב בענינו...
Sponsored By: DollarPhone
זכות תלמוד

הלבנת דינמא
כל הזכות שמורה
אחוז להניקת מל רוח
© המחלת והטבל

דפי ציונים וטיבלאות

משנה ברורה

מן סימן שיג סעיף ב
עד סימן שיד סעיף ב

ב' סיון

#1

■ מחזור שינה אחת ■

1800 466-7593

www.hilchusdyoma.org

כל הזכויות שמורות
ואסור להעתיקם בלי רשות
© מהגות המספל

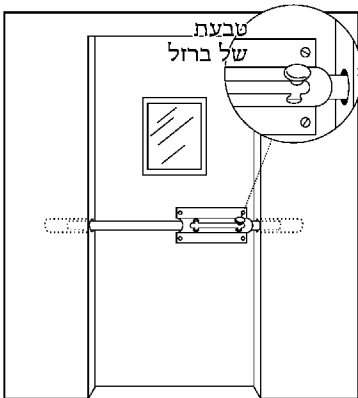

טבעת
של ברזל

מ"ב ס"ק כב

ובזה ניהא מה שברוב הבתים
עושין נקבים בחומה אצל הדלת
מכאן ומכאן ותוחבין הבריה
לשם שהולך מקצה זה לזה

ועוד נראה דכיון שעושין טבעת
של ברזל באמצע הבריה ובו אוחזין
בשעת פתיחה ונעילה ומושכין את
הבריה זה הוי כעשה לו בית יד

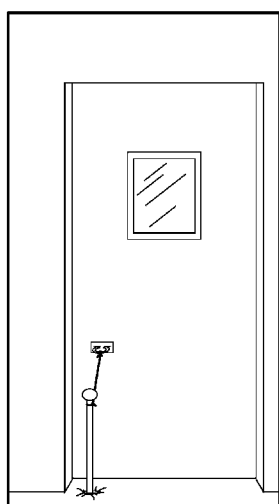

מ"ב ס"ק כב

ואם מתחלה עשה חלל
בקרע מקום שהנגר
יהיה ראשו שם ואינו
מוסיף נקב בארץ אין איסור

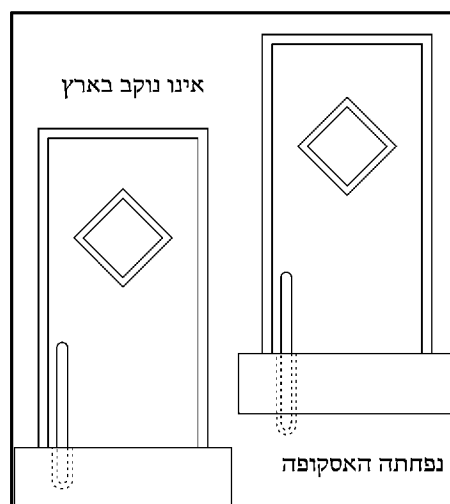

אינו נוקב בארץ

נפתחה האסקופה

סימן ש"ג - שו"ע סעיף ב

כל נגר שאמרנו, מיירי שהאסקופה גבוה
וכשנועץ אותו במפתן אינו נוקב בארץ,
אבל אם נפתחה האסקופה בענין
שכשמוכניס הנגר בחור נוקב תחתיו בארץ,
הוי בנין.

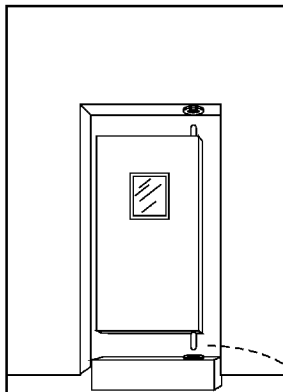

ציר

(פי' ציר נוקבין הדלת
וקובעים בו עץ חד כדי
להכניסו בארץ לחזור
לכאן ולכאן).

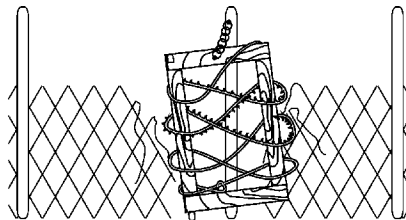

קשרם ותלאם

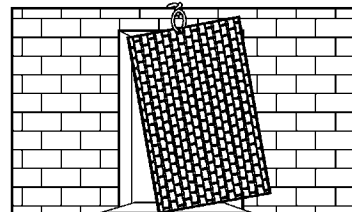

נגררים בארץ

שו"ע סעיף ג

רחבה ... אם עשה דלת לפתחה או שתולה בה מחצלת של קנים,

וכן פרצה שגדרה בקוצים כעין דלת, אם יש להם ציר...
או אפי' אין להם עתה ציר אלא שהיה להם ציר, נועלים
בהם אפי' הם נגררים בארץ רק שקשרם ותלאם לנעול בהם

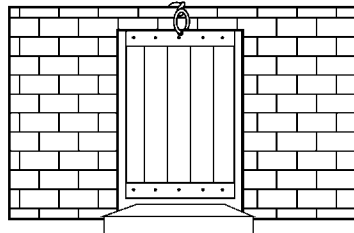

אבל אם אין להם ציר
ולא היה להם ציר, אין
נועלים בהם אפי' כ
היו גבוהים מן הארץ;



מ"ב ס"ק כ"א

ואם עשה לו בית יד
[הוא כמו גלוסטרא
דלעיל ודומה למקבת
שכותשין בו בשמים]

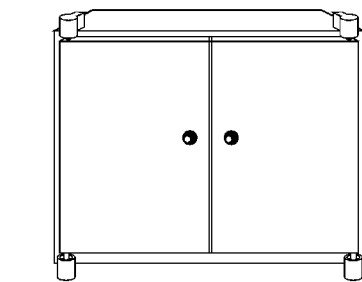
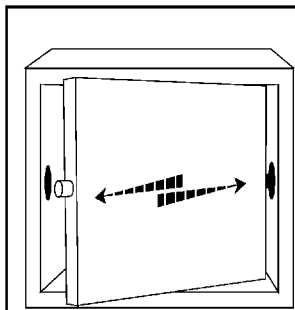

מ"ב ס"ק לח

ואפילו היכי שהחור הוא באמצע פתח
התיבה דלא שייך למגור כ"כ שמא יתקע
אפ"ה אסור דגזרינן באמצע אטו מן הצד

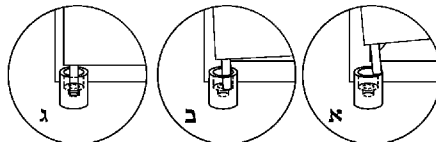

שו"ע סעיף ה

שידה תיבה ומגדל שפתחיהן מן הצד
ויש להם שני צירים אחד למעלה ואחד
למטה, אם יצא התחתון כולו ממקומו,
אסור להחזירו שמא יתקע; אבל אם
יצא מקצתו, דוחקו עד שמחזירו למקומו

מ"ב ס"ק לו

ויש חור במפתן שהציר נכנס לתוכו
וכנגדו יש למעלה חור אחד שהציר
העליון הוא בתוך החור

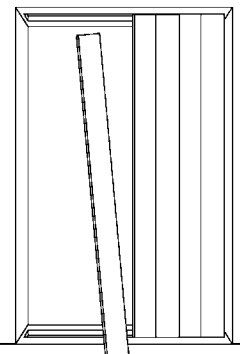

שו"ע סעיף ד

וה"ה במקום שנועלים בקרשים
הרבה ויש חקיקה למעלה ולמטה
שמכניס בהם הקרשים,

דפי ציוורים וטיבלאות

משנה ברורה

מן סימן שיג סעיף ב
עד סימן שיד סעיף ב

ב' סיון

#2

■ מחזור שינה אחת ■

1800 466-7593

www.HilchusDiyoma.org

כל הזכויות שמורות

ואסור להעתיקם בלי רשות

© מהדורת המפעל

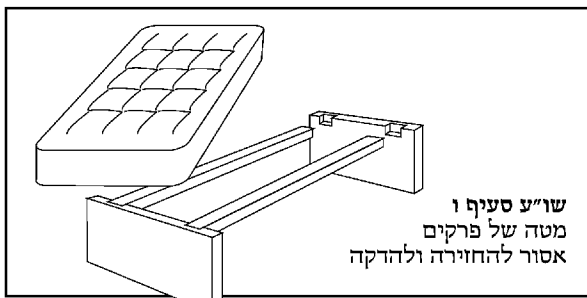

שו"ע סעיף ו
מטה של פרקים
אסור להחזירה ולהדקה

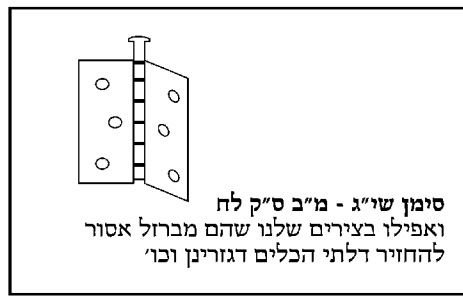

סימן שויג - מ"ב ס"ק לח
ואפילו בצירים שלנו שהם מברזל אסור
להחזיר דלתי הכלים דגזרינן וכו'

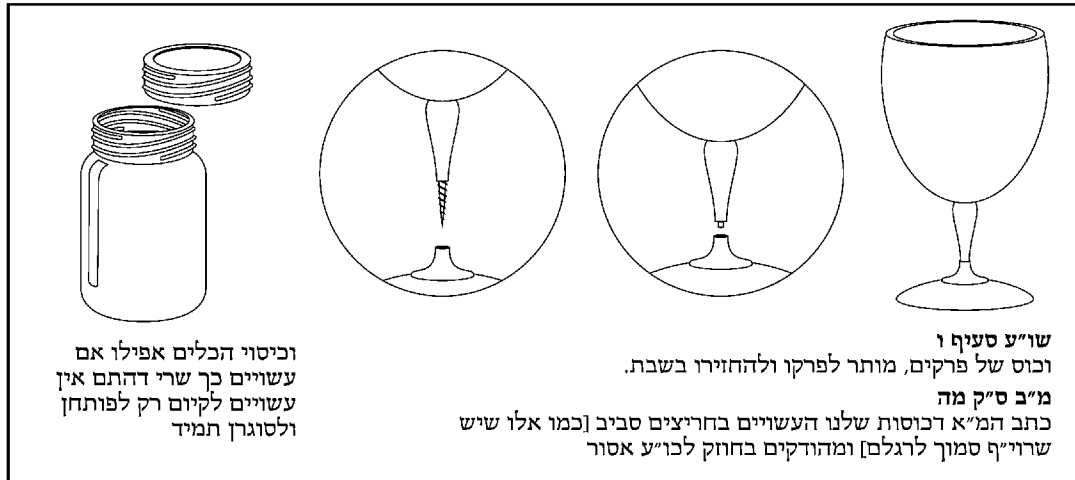

וכיסוי הכלים אפילו אם
עשויים כך שרי דהתם אין
עשויים לקיום רק לפותחן
ולסוגרן תמיד

שו"ע סעיף ו
וכוס של פרקים, מותר לפרקו ולהחזירו בשבת.
מ"ב ס"ק מה
כתב המ"א רכוסות שלנו העשויים בחריצים סביב [כמו אלו שיש
שרוי"ף סמוך לרגלם] ומהודקים בחוץ לכ"ע אסור



לשברה

סימן שיד - שו"ע סעיף א
כגון חבית... שנשברה ודיבק
שבריה בזפת, יכול לשברה
ליקח מה שבתוכה ובלבד
שלא יכוין לנקבה נקב יפה
שיהיה לה לפתח



שו"ע סעיף ט
התוקע עץ בעץ, בין שתקע במסמר בין שתקע
בעץ עצמו עד שנתאחד, הרי זה תולדת בונה
מ"ב ס"ק נד
וכן התוקע העץ בתוך הקרדום [או שתקע
יתד בתוך הבית יד של הקרדום כדי להדקו

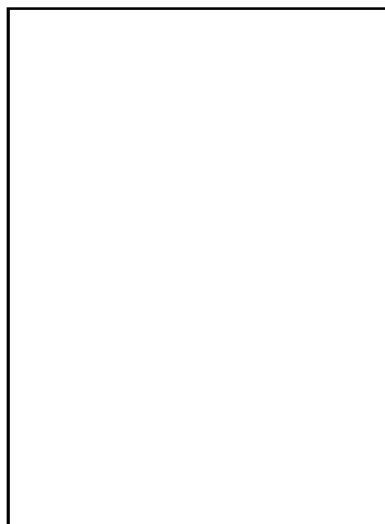

מ"ב ס"ק ה
וה"ה אם מתיז
ראשה מלמעלה
ומכוין ליפות
השבירה שתשאר
עוד כלי



מ"ב ס"ק א
דהני חביות קטנות של
מרקחת אסור להסיר
החשוקים [שקורין רייפין]
כדי ליקח מה שבתוכה

לומר נכבד! - הננו בזה להבהיר
שהציוורים אלו נעשו כפי הבנתנו
בדברי המשנה ברורה, - ואם דעת
הלומד נוטה אחרת ורואה איזה שגיאה
בהציוורים, - או שיש לו איזה הארה או
הערה, נא שיואיל בטובו להודיענו
מזה, ולזכות את הרבים,

הגהות אלו יתקבלו אך ורק ע"י הפעק"ס
אם בדעת הקורא שצריכין לעשות ציור
על איזה דבר במקום שלא עשינו ציור,
נא להודיענו גם מזה, ואם ביכלתו
לשלוח גם הציור שחושב שצריך להיות
שם, - ואי"ה במהדורא הבא יוצג על
מקומו בשם אומרו, ויוקף לזכותו.

ציורים אלו הם בפירוש לא לפסוק מזה
הלכה למעשה, ולא נעשה רק להקל על
הלומד בשעת לימודו להבין דברי
המשנה ברורה, ולהלכה למעשה
צריכין לעיין בפנים המשנה ברורה,
בכל הכבוד, הנהלת המפעל