

קונטרס

דפי עזר

ללימוד שו"ע עם משנה ברורה לפי סדר הלוח "הלכתא דיומא"

מחזור שינתיים

חלק ב'

כולל בתוכו:

דפי חזרה

דפי ציורים וטבלאות

דפי סיכום

בשלח תשע"א לפ"ק

יוצא לאור ע"י
מפעל הלכתא דיומא



מהו ליתן קנה לתוך היין?

מותר ליתן קנה חלול בחבית או ברזא להוציא יין אע"פ שלא היה בו מעולם ואע"ג שאינו יודע אם יגיע למדתו, ומ"מ אסור לתקוע היטב בחזקה ביתדות, ואע"פ שהקנה עצמה אינה מתוקנת כל צרכה וחסרה שום תיקון אפ"ה מותר להכניסה. אבל ליתן עלה של הדס בנקב שבחבית אסור, ויש מתירים אפ"י בעלה של הדס במקום שיש לו הרבה קטומים, אבל אם אין לו אלא אחד אסור, וי"א דדוקא בהרבה הוא דשרי ולא בשנים ג'. וי"א דאינו מותר רק בשמנח העלה בתוך החבית מבעוד יום.

באיזה אופן מותר לפתוח חבית בשבת?

מותר להתיז ראש החבית בסייף, אבל בנקב שעשוי להכניס ולהוציא אסור גם במגופה מלמעלה מדרבנן, ודוקא כשהוא עושה זה מפני האורחים, ומותר ג"כ לקרוע העור מע"פ חבית של יין ובלבד שלא יכוון לעשות זינוק, ודוקא בחבית גרועה שמדובק שבריה בזפת ולא בשלמה. ואם ירצה להתיז רק ראש המגופה לבד אפילו בחבית שלמה שרי, אבל לנקבה בצדה בין של חבית בין של מגופה אסור אפ"י ברומח שעושה נקב גדול, ואפילו נקב קטן שאינו עשוי להכניס ולהוציא ג"כ אסור מדרבנן בין במגופה ובין בחבית, אלא דיש חילוק ביניהם דלענין מגופה אינו אסור בנקב כזה אלא כשעושה הנקב מצדה של מגופה, אבל כשמנקב למעלה בראש המגופה למשוך משם את היין מותר, אבל בחבית אסור בכל מקום שעושה בה נקב. וליקוב המגופה למעלה אפילו בחבית שלמה שרי, ובזה לכונ"ע מותר ואפילו שלא מפני האורחים.

באיזה אופן מותר לפתוח חותמות הכלים בשבת?

חותמות שבכלים שהכיסוי שלהם קשור בהם בחבל יכול להתירו, או לחתכו בסכין, או להתיר קליעתו, ויש אוסרין להתיר קליעתו. ודוקא כעין קשירת חבל וכיוצא בו, אבל פותחת של עץ ושל מתכת אסור להפקיע ולשבר דבכלים נמי שייך בנין גמור וסתירה גמורה, ויש מתירין ע"י א"י, ויש מתירין דוקא בהפסד מרובה או שנחפז הרבה לצורך מצוה. וכ"ז בשבירת הפותחת אבל לפתוח אותו בסכין או במחט גדול שרי אפילו דלת של בית.

האם מותר להסיר ולהחזיר דלתות הכלים בשבת?

אסור להסיר הצירים שאחורי התיבות אם נאבד המפתח, וכן אין להחזיר דלת הכלי על צירה, ויש מתירים בזה, ולכונ"ע אסור לקבוע הצירים או מנעל במסמרים להכלי, ואפילו ע"י אינו יהודי אסור.

חותלות של תמרים וכו' האם מותר לסתנן בשבת?

חותלות של תמרים וגרוגרות אם הכיסוי קשור בחבל מתיר וסותר שרשרות החבל וחותר אפילו בסכין, ואפ"י גופן של חותלות, ולהרמב"ם היינו דמנתק וקורע, אבל לסותר גדילת החבל אסור דהוא בכלל מתיר

קשר של קיימא. ודוקא הני דלאו כלים גמורים הן דאינם עשויים אלא שיתבשלו התמרים בתוכן, אבל כלי גמור אסור, ומחצלת שתופרים בו פירות מסתפק הפמ"ג אם דמי לחותלות.

מהו לחתוך חוט או לבקע עצים בשבת?

מותר להפקיע ולחתוך קשרי השפוד שקושרים בטלה או בעוף הצלויים, וה"ה פירות שקשורים או תפורים יחד בחוט מותר להתיר או לחתוך החוט. המבקע עצים לחתיכות גדולות אסור מד"ס משום עובדא דחול, והמבקע לחתיכות קטנות חייב משום טוחן, ואם מקפיד הוא על המדה חייב משום מחתך אפילו בחתיכות גדולות. וע"כ מי שאנסוהו א"י לחתוך עצים בשבת מוטב שיבקע אותם לחתיכות גדולות ולא יסר אותם.

האם מותר לסתום הנקב בשבת?

אסור ליתן שעוה או שמן עב בנקב החבית לסתמו מפני שהוא ממרח, ואפילו אם אין מכניס השמן בתוך הנקב אלא בהנחה בעלמא ע"ג מלמעלה, וגם אין חילוק בזה בין ת"ח לע"ה, אבל בשאר דברים דלית בה משום מירוח מותר אפילו להכניסו תוך הנקב, וי"א דאפילו אם אין היין יוצא דרך שם ג"כ אסור ליתן שום דבר בתוך הנקב לסתמו, אלא דע"ג הנקב מלמעלה דלית ביה משום בנין אינו אסור כ"א בדבר שמתמרח, ודוקא דהכינו השעוה לתשיש מאתמול, דאל"כ בלאו הכי אסור משום מוקצה, וכשהכינו לכך מותר לטלטלו. שומן וחלב דינו כשעוה.

אם היה היין יוצא דרך הנקב האם מותר לסתמו?

אם היה היין יוצא דרך הנקב אסור לסתמו, ודוקא כשסתמו בדבר שאין דרך לסתום בו כמו בצרור קטן או בקיסם, אבל מותר לכ"ע לסתום בעץ כגון בברזא כמו שהוא דרך תמיד לסתום בו, ואפילו ליתן בו שום דרך הערמה לומר שאינו מכוין אלא להצניעו שם כיון דבאמת מכוין הוא לסתמו. ואם הוא ת"ח מותר לו להערים בכך, ואף דהאידינא אין לנו דין ת"ח מ"מ לענין זה אין להחמיר, ויש חולקין עליו.

האם מותר לתחוב סכין בכותל בשבת?

סכין שהוא תחוב בכותל של עץ מבע"י אסור להוציאו בשבת כיון שהוא דבר מחובר, אבל אם הוא תחוב בספסל וכן בכל דבר תלוש מותר להוציאו, ואף חבית שאינה מחוקת ארבעים סאה שהיה תקוע בה סכין מבע"י מותר להוציאו להמחבר ולרמ"א אסור, ואם דצה ושלפה מבע"י אפילו בכותל שרי להוציאה, ואף לחזור ולתחוב אותו בכותל, אבל אם לא חזר ונעצו מבעוד יום אסור לתחוב אותו בכותל. ואפילו להחולקין דמדינא אין אסור להוציא הסכין מן הכותל היינו דוקא לענין הוצאה מן הכותל, אבל לתחוב אותו בתוך הכותל לכונ"ע אסור אם לא הורחב עדיין מקום מושבו. ובכותל לבנים מצוי כמה פעמים שאין שירותיהם מדובקים זה לזה ואז מותר להוציא אפילו אם לא היה דצה ושלפה מבעוד יום.

הגנה בעצמך... בקבוק יין שנסתם ע"י עץ תחוב לתוכו ומוציאן ע"י כלי מיוחד לכך האם מותר להוציאן בשבת?



זכות הלימוד



כל הזכויות שמורות
המחזור השנתיים של ישיבת
עטרת ישראל

דפי שיזורים וטבלאות

משנה ברורה
מן סימן שיד סעיף ה
עד סימן שטו סעיף א

ד' שבט

מחזור שינתיים

חלק ב'

1800 466-7593

www.Hilchusadyoma.org

כל הזכויות שמורות
ואסור להעתיקם בלי רשות
© מהגות המפעל



מ"ב ס"ק כה
ומותר ג"כ לקרוע העור מע"פ
חבית של יין ובלבד שלא יכוון
לעשות זינוק פ"י כעין מרוב

סימן שי"ד - שו"ע סעיף ה
מותר ליתן קנה חלול (בחבית או ברזא)
להוציא יין אע"פ שלא היה בו מעולם,
אבל ליתן עלה של הדס בנקב שבחבית
שהעלה עשוי כמרוב והיין זב דרך שם

ראש החבית
שו"ע סעיף ו
מותר להתין ראש החבית
בסיוף דלאו לפתח מכויין, כיון
שמסיר ראשה;
מ"ב ס"ק כג
ומיירי בחבית גרועה שמדובק
שבריה בזפת ולא בשלמה

ראש המגופה
מ"ב ס"ק כג
ואם ירצה
להתין רק ראש
המגופה לבד
אפילו בחבית
שלמה שרי

בצדה... של חבית
שו"ע סעיף ו
אבל לנקבה בצדה, בין של
חבית בין של מגופה, אסור
אפי' ברומה שעושה נקב גדול

בצדה... של מגופה
שו"ע סעיף ו
וליקוב המגופה
למעלה, מותר, דלאו
לפתח מכויין, שאין
דרך לעשות פתח
למעלה אלא נוטל
כל המגופה

למעלה המגופה
שו"ע סעיף ו
וליקוב המגופה
למעלה, מותר, דלאו
לפתח מכויין, שאין
דרך לעשות פתח
למעלה אלא נוטל
כל המגופה

שרשרות החבל
שו"ע סעיף ח
חותלות (פי' מיני
כלים) של
תמרים וגרוגרות,
אם הכיסוי
קשור בחבל,
מתיר וסותר
שרשרות החבל

שו"ע סעיף ז'
אכל פותחת...
אסור להפקיע ולשבר

אסור להסיר הצירים
שקורים גונוי"ש שאחורי
התיבות אם נאבד המפתח



כל החיות שמורות
אסור אפילו הוא מקלקל - שאו אפשר
מחמת הסכנה

הטבלאות אלו הם כפירוש לא לפסוק מזה הלכה למעשה, ולא נעשה רק להקל על הלומד בשעת לימודו ולחזור עליו בקצרה

סימן ש"ד

דיני דברים האסורים משום בנין וסתירה בשבת - חלק ב'

האופן / הדין	מותר	הטעם	אסור	הטעם
להתיר ראש המגופה או ראש החביות בסיף	מותר להתיר ראש המגופה אפילו בסיף אפילו החביות שלימה אפילו שלא לאורחים - ומותר להתיר ראש חביות אפילו בסיף בחביות גרועה שמבית שבריה בופת - ודוקא כשמתויו לצורך אורחים וגם אין החביות ארבעים טאה (ש"ע ו' מ"ג כ"ג ב"ח)	דלא מיקר שבירת הכלי כיון שהמגופה אינה מחברת לחביות - דאין בנין וסתירה בכלים ואינו מבין לפתח כיון שמסיר ראשה ואפילו בסיף משום דכלי שמלאכתו לאיסור מותר לטלטל לצורך גופו ודוקא לצורך אורחים דאו אינו מתכוון לפתח רק להרחיב מוצא שפתיה שיוכל בקל לקח מה שבתוכה ולעין יפה קמכוון וכדי להראות נרבת לכו (מ"ב ב"ג כ"ד ב"ה שעה"צ כ"ה)	אסור להתיר ראש החביות בסיף אם החביות שלימה - ואפילו החביות אינה שלימה אסור אם לא לאורחים (מ"ב כ"ג ב"ה)	מפני שפסיקת תלוש מותר לכתחילה (ש"ע הרב י"ב)
לקרוע העור מעל פי החביות	מותר לקרוע העור מעל פי חביות של מין לצורך שבת (מ"ב כ"ד)	מפני שהטעם לעין יפה קמכוון או כדי להראות נרבת לכו (ש"ע ו' מ"ב כ"ח)	מפני שהוא מתקן כלי (ש"ע הרב י"ב)	מותר לקרוע אסור לנקבה בצידה (ש"ע ו')
לנקב המגופה	מותר לקוב המגופה למעלה - אפילו בחביות שלימה ואפילו שלא מפני אורחים (ש"ע ו' מ"ב כ"ח)	דלא לתת קיימא הוא דעשוי פתח מלמעלה שלא יפלו שם עפר וצרורות אלא נוטל כל המגופה - שאין המגופה חיבור לחביות אין צורך הטעם לעין יפה קמכוון או כדי להראות נרבת לכו (ש"ע ו' מ"ב כ"ח)	המגופה אסור לנקבה בצידה (ש"ע ו')	דלא לתת קיימא יש איסור להתיר קליעתו דהיינו לטתור גדילת החבל (מ"ב ל"ב)
להתיר או לחתוך או להתיר קלעת חתומת שבכלים כגון שידה תיבה ומגדל	קשירת חבל וכיוצא בו מותר להתירו או לחתכו בסכין או להתיר קליעתו (ש"ע ז' מ"ב כ"ט ל"א)	דלאו קשר של קיימא הוא דעשוי להתיר תמיד, ולא מקרי סותר משום דלא סתירה גמורה היא ואינו אסור בכלים כבוע (מ"ב ל' ל"א)	דלהרמב"ם ס"ל דהפותר חבלים חייב משום קושר והסותר חייב משום מתיר אפילו שסותר שלא על מנת לבנות יהיה עכ"פ אסור מדרבנן דהוא סותר של קיימא - משאי"כ קורע דלא שייך ע"מ לתפור בחבל לא גורי רבנן (באה"ל חתלות)	דלאו קשר של קיימא הוא דעשוי להתיר תמיד, ולא מקרי סותר משום דלא סתירה גמורה היא ואינו אסור בכלים כבוע (מ"ב ל' ל"א)
להפקיע ולשבר פותחת של עץ ושל מוכתב או להסיר הצירים שקורין גוויז"ש שאחורי התבות אם נאבד המפתח וכן להחזיר דלת הכלי על צירה - או לקבוע הצירים מנעול במסמרים	מותר לפתוח הפותחת בסכין או במחט גדול - וי"א דמותר להסיר הצירים ומשמע לפי שגם הציר גופא מותר להסיר - ויש מתירין לשבור פותחת - ולמחבר מותר לשבור על ידי אינו יהודי ולהמ"ב דוקא בהפסד מרובה או שנחפו עליה הרבה לצורך מצוה (ש"ע ז' מ"ב ל"ו ל"ז שעה"צ ל"ג)	דאפילו בולת הבית מותר כיון שאינו שובר כלים - דס"ל דלא דמי לשבירת פותחת דסתירה גרועה כיון שאינו צורך לשבור שום דבר - דמקלקל הוא אפילו שובר כיון שאינו בעצם הכלי - דס"ל דאין שייך סתירה כלל בכלי - לטמוך על המתירין עכ"פ על ידי אינו יהודי (מ"ב ל"ו ל"ז שעה"צ ל"ג)	אסור להפקיע ולשבר פותחת של עץ או של מוכתב - וכן אסור להסיר הצירים שאחורי התבות - וכן אסור להחזיר דלת הכלי על צירה - ולכ"ע אסור לקבוע צירים או מנעול במסמרים אפילו על ידי אינו יהודי (ש"ע ז' מ"ב ל"ד)	דאפילו בולת הבית מותר כיון שאינו שובר כלים - דס"ל דלא דמי לשבירת פותחת דסתירה גרועה כיון שאינו צורך לשבור שום דבר - דמקלקל הוא אפילו שובר כיון שאינו בעצם הכלי - דס"ל דאין שייך סתירה כלל בכלי - לטמוך על המתירין עכ"פ על ידי אינו יהודי (מ"ב ל"ו ל"ז שעה"צ ל"ג)
להתיר ולסתור או לחתוך הכיסו של כלי שמגוחים בו תמרים	מותר להתיר ולסתור ולחתוך אפילו בסכין אם הכיסו קשור בחבל - ואפילו גופן של הכלי מותר אם אינו כלי גמור (ש"ע ח')	כגיל בהתמנות שבכלים בסעיף ז' - כמו ששובר אגוזים או שקרים כדי ליטול האוכל שבהם (ש"ע ח' מ"ב ל"ט)	כלי גמור אסור - וכן מחצלת שהתפרים בו פירות מסתפק הפרי מגדים אם מותר (מ"ב מ')	כגיל בהתמנות שבכלים בסעיף ז' - כמו ששובר אגוזים או שקרים כדי ליטול האוכל שבהם (ש"ע ח' מ"ב ל"ט)
להפקיע או לחתוך קשרי השפוד שקושרים בטלה או בעוף הדלויים או פירות שקושרים ותפרים יחד	מותר להפקיע ולחתוך החוט (ש"ע ט')	דפסיקת חוט מותר ברבר תלוש וכיון שאינו מקפיד על המידה אין בו משום מלאכת מחתך (מ"ב מ"ב מ"א)	אסור אם מקפיד על המידה (מ"ב מ"א)	מותר להפקיע ולחתוך החוט (ש"ע ט')
לבקוע או לחתוך עצים	המבקע עצים לחתיכות גדולות פטור אבל אסור - וכן מי שאנסוהו אינם יהודים לחתוך עצים בשבת מוטב שיבקע אותם לחתיכות גדולות ולא ינסר אותם (מ"ב מ"א שעה"צ ל"ה)	דאינו אסור רק מדרבנן משום עובדא דחול - דעל נסירה יש חיוב משום טוחן (מ"ב מ"א שעה"צ ל"ה)	אסור מדרבנן לקבוע לחתיכות גדולות - והמבקע לחתיכות קטנות חייב - ואם מקפיד על המידה חייב אפילו בחתיכות גדולות (מ"ב מ"א)	מותר להפקיע ולחתוך החוט (ש"ע ט')
להתיר או לפקוע או לחתוך חותמות שבקרקע כגון דלת של בור שקשר בו חבל	מותר להתירו אם דעתו להסירו עכ"פ מוצאי שבת - ומותר לפקוע או לחתוך אם אינו עשוי לקיים כלל - ומטעם זה מותר להתיר דף שמשוימן אותו לפני התנור ושורקין אותו בטיט (ש"ע י')	דלאו קשר של קיימא הוא שהרי עומד להתיר - כיון שאינו עשוי לקיים כלל (ש"ע י')	אסור להתירו אם אין דעתו להסירו אף במוצאי שבת - ואסור להפקיעו או לחתכו אם עשוי לקיים על מנת שלא להסירו בשבת (ש"ע י' מ"ב מ"ד)	מותר להתירו אם דעתו להסירו עכ"פ מוצאי שבת - ומותר לפקוע או לחתוך אם אינו עשוי לקיים כלל - ומטעם זה מותר להתיר דף שמשוימן אותו לפני התנור ושורקין אותו בטיט (ש"ע י')
לסתום הנקב שבחביות	בדברים דלית בה משום מריה להמחבר מותר אם אין היין יוצא או אפילו להכניסו תוך הנקב - ולרמב"ם מותר אלא על גב הנקב מלמעלה - ומותר לכ"ע לסתום הנקב בעץ או בברזא כמו שהוא דרך תמיד לסתמו - ותלמיד חכם מותר להערים ולומר שדעתו להצניע שם וי"א אפילו ת"ח בומן הזה (ש"ע י"א מ"ב מ"ז מ"ח ג')	דהואיל ואין היין יוצא או אפילו בלי תיקון לא מחוי כמתקן - דלית בה משום בנין - כיון דדרך לסתום כך תמיד - רבין שהיא תלמיד חכם אין לחוש בו שאם נתינונו על ידי הערמה יבוא לעבור על איסור דרבנן אפילו בלי הערמה - דלענין זה אין להחמיר ולומר דאין לנו דין ת"ח בומן הזה (מ"ב מ"ז מ"ח ג')	אסור ליתן שעה או שמן עב בנקב החביות לסתמו - וכן שומן וחלב - ואסור אפילו הנחה בעלמא על גבו מלמעלה אפילו לתלמיד חכם - ולרמב"ם אסור אפילו בשאר דברים אפילו אין היין יוצא או ליתן בתוך הנקב לסתמו - ולהמחבר רק אם היה היין יוצא דרך הנקב - יש אוסרין ת"ח בומן הזה (ש"ע י"א מ"ב מ"ז מ"ח ג')	דהואיל ואין היין יוצא או אפילו בלי תיקון לא מחוי כמתקן - דלית בה משום בנין - כיון דדרך לסתום כך תמיד - רבין שהיא תלמיד חכם אין לחוש בו שאם נתינונו על ידי הערמה יבוא לעבור על איסור דרבנן אפילו בלי הערמה - דלענין זה אין להחמיר ולומר דאין לנו דין ת"ח בומן הזה (מ"ב מ"ז מ"ח ג')
לטלטל שעה בשבת	מותר לטלטלו אם הכינו לתשמיש מערב שבת (מ"ב מ"ה)	דלא גוררין שמא ידבקו לכותל או לדבר אחר דאף אם ידבק אינו אלא מדרבנן שמא ימרח בעת הדיבוק (מ"ב מ"ה)	אסור לטלטלו אם לא הכינו מערב שבת לתשמיש (מ"ב מ"ה)	מותר לטלטלו אם הכינו לתשמיש מערב שבת (מ"ב מ"ה)
להוציא סכין שהוא תחוב בכותל או בספסל	מותר להוציאו אם היה תחוב בספסל או בבל דבר תלוש - אבל בכותל מותר רק אם היה דצה ושלפה מבעוד יום - או בכותל של לבנים באופן שאין שרורתיהם מרבקין זה לזה - ואין מותר לתחבו בכותל עד שכבר נתחב שני פעמים (ש"ע י"ב מ"ב ג"א)	דאין בנין וסתירה בכלים וראינו מתכוון להוסיף - כיון דכבר נעץ הסכין בכותל מבעוד יום והוציאו הדרו נעצו כבר הרחב מקום מושבו ותו לא היה פסוק רישא - כראיתא בגמרא דבסנינא דביני אורבי אפילו לא דצה ושלפה - דאם לא חזר ונעצו מבעוד יום אסור דעדיין לא נרחב במה שהוציאו פעם אחת מן הכותל (ש"ע א' מ"ב ג"ג שעה"צ מ"ה)	אסור להוציא סכין שהוא תחוב בכותל של עץ - אף דאינו מתכוון לעשיית נקב אם לא דצה ושלפה מבעוד יום - ואו אסור לתחוב אותו בכותל בשבת אפילו למאן דמתיר להוציא סכין מן הכותל בכל גונו - ולר"י אסור אפילו בכלי (מ"ב ג"ג באה"ל וכן באה"ל ואם)	מותר להוציאו אם היה תחוב בספסל או בבל דבר תלוש - אבל בכותל מותר רק אם היה דצה ושלפה מבעוד יום - או בכותל של לבנים באופן שאין שרורתיהם מרבקין זה לזה - ואין מותר לתחבו בכותל עד שכבר נתחב שני פעמים (ש"ע י"ב מ"ב ג"א)

המתירין לעשות מחיצת עראי לזה בשבת, ומותר להעמיד הפארווא"ן אף שלא היה נפשט מע"ש, ואפילו אם אור הנר נראה למעלה מהמחיצה, אבל בלא"ה חלילה להקל בזה.

האם כיסוי מהני במקום מחיצה לעשות צרכיו?

וכ"ז דוקא אם עושה מחיצה גבוהה י" טפחים והנר גבוה ונראית למעלה דמאפיל בטליתו ומשמש, וובשל"ה משמע דאף באופן זה יש ליזהר מאד, ואז צריך שיקשרנה ג"כ שלא תניד אותה הרוח דאל"ה אין שם מחיצה עלה, אבל אם המחיצה מכסה את כל הנר עד שאין נראית, דאין צריך שתהיה המחיצה גבוה עשרה דוקא כיון שהנר מכוסה, אף שהיתה המחיצה גבוה עשרה נמי מותר לעשותה, וכן לענין לשמש ולעשות צרכיו בפני הספרים אם המחיצה גבוה עד שאין הספרים נראים מותר לעשותה, ולכן לא בעינן אז ג"כ שיהיה קשור לצד מטה, וומ"מ בעינן כשעושה אותה בשבת שיהיה על הספרים עוד כיסוי דאז יהיה נחשב כאלו מונחין בכלי תוך בלין. ויש מפקפקין על חילוק זה מ"מ בשעת הדחק יש לסמוך ע"ז. ולכו"ע מותר לכסות הספרים בכיסוי בעלמא בכלי בתוך כלי להתיר התשמיש.

באיזה אופן מותר לפרוס מחצלת או סדין בשבת?

עצים שתוקעין ראשן האחד בדופן הספינה וכופפין ראשן השני בדופן השני של הספינה ופורסין מחצלת עליהם לצל, וכן עריסת התינוק שיש עליה חשוקים ופורסין עליהם סדין להגן מפני הזבובים, אם יש ברחבן טפח ואפילו רק באחד מהן, או אפילו אין ברחבן טפח אם אין בין זה לזה ג"ט אפילו רק במקום אחד, חשיבי כאוהל ומותר לפרוס עליהם בשבת מחצלת, וה"ה דאסור לפרוס סדין על העגלות אם לא שהיה פרוס כבר מע"ש ברוחב טפח, ומחצלת פרוסה כדי טפח מותר לפרוס שאר המחצלת בשבת, אבל בלא"ה אסור אף כשאינו עושה גם מחיצות תחתיו, כשעושה להדיא בשביל אוהל לצל או להגן מפני הצינה והגשמים.

האם הכריכה נחשב שהיה פרוס טפח במע"י?

טפח שאמרו חוץ מן הכריכה, וי"א דאפ"ה לפרוס המחצלת כשהיא כרוכה על איזה דבר ששייך בו אוהל להדיא אסור משום אוהל, דדוקא בזה שהיה פרוס מתחלה וכרכה לא מחזי בזה כמשייר לאהל, אבל לתתנה כך כשהיא כרוכה על דבר אחר אסור. והיינו דוקא באותו מקום שהיה מונח, אבל על מקום אחר מחזי שפיר דנעשה לאהל.

האם מותר לעשות גג בלי מחיצות בשבת?

אסור לעשות אוהל בשבת וי"ט אפילו הוא עראי, ודוקא גג ואף כשאין מחיצות תחתיו, כגון לפרוס מחצלת על ד' קונדיסין דרך עראי להגין מפני החמה והגשמים, דאם עושה עניבה שיתקיים זמן הרבה חשיב אוהל קבע כיון שיש רוחב טפח, וואפילו בלא קשר כל שהוא פורס לזמן מרובה הי אוהל קבע.

האם מותר לעשות מחיצות בלי גג בשבת?

אבל מחיצות מותר, ואין מחיצה אסורה אא"כ נעשית להתיר סוכה או להתיר טלטול, אבל מחיצה הנעשית לצניעות בעלמא שרי, ודוקא בדבר שאין דרך לעשותה תמיד לקבע כגון בילון או מחצלת וכיו"ב, אבל אם יעשה מחיצת עראי של אבנים ולבנים זה על גב זה אסור, ויותר נראה לומר דדוקא במחיצה שעשויה תמיד כדי להפסיק בין הרשויות אמרינן כיון דהיא אינה מתרת וגם היא עראי לא חשיבא, משא"כ כשמעמד אבנים כדי לישב עליהן חשיבא טפי.

האם מותר לתלות וילון לפני הפתח בשבת?

מותר לתלות וילון לפני הפתח אע"פ שקבוע שם וכן פרוכת לפני ארון הקודש, ויש מקילין אפילו אם אין דלתות לארון הקודש, אבל לחברה למעלה ולמטה ומן הצדדים בענין שאין נזוז ממקומו אסור, ולהפרמ"ג הוא מה"ת, ולהגר"א צ"ע בזה. ומ"מ זה דוקא אם דרך היילון ששוחה שם כמה ימים בסתימה זו, אבל אם הדרך הוא להפתח תמיד לא חשיב סתימה קבוע מה"ת, ואפשר דאף מדרבנן אין איסור בזה, ובפרט אם יש שם אסקופה להפתח ומותר לתלות בשבת סדינין המצויירים על הכותל לנוי ואפילו לקבעם שלא יהיו נזוזים ממקומם. ויזהר שלא יעשה אוהל בגג טפח. וכן מותר לעשות מחיצה לפני החמה או הצנה או בפני הנרות שלא יכבה אותן הרוח, ודוקא במחיצת עראי אבל לעשות מחיצת קבע שיתקיים כן אסור, ולקשור וילון בעניבה שלא תניד הרוח לא חשיב בזה מחיצת קבע משום דהוא רק לפי שעה, אי"נ דאינה עשויה לסתום פתח של בנין קבוע.

האם מותר לעשות מחיצה בפני הנר לעשות צרכיו?

אסור לעשות מחיצה בפני אור הנר כדי שישמש מטתו, וכן לפני ספרים כדי לשמש או לעשות צרכיו, אם לא שהיה מבע"י טפח שאז מותר להוסיף עליה בשבת, במ"א כ' טפח בולט מן הצד והיינו שמוסיף אח"כ ברחבה, אבל בב"י כ' שהיה כורך המחיצה לצד מעלה ונותנה על המוט ומשייר בה רוחב טפח ואח"כ בשבת פושטה לצד מטה. במקום צורך גדול מותר לסמוך על

הגנה בעצמך... מכסה שעל המרפסת שמתקפל בכריכה האם מותר לפותחה בשבת?



החכמה דיומא
ל"ביחד שחזן עירך ארז
עם משנה ברורה

כל הזכויות שמורות
האחר לזכויות מ"ל ויש
© מתחלת ומסגל



זכות הלימוד

דפי שיעורים וטבלאות

משנה ברורה

מן סימן שטו סעיף א

עד סימן שטו סעיף ג

ה' שבט

מחזור שינתיים

חלק ב'

1 800 466-7593

www.HilchusADiyoma.org

כל הזכויות שמורות

ואסור להעתיקם בלי רשות

© מהדורת המפעל

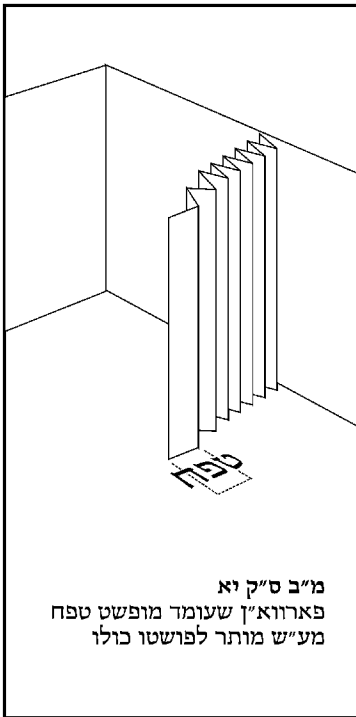

מ"ב ס"ק יא
פארווא"ן שעומד מופשט טפח
מע"ש מותר לפרשטו כולו

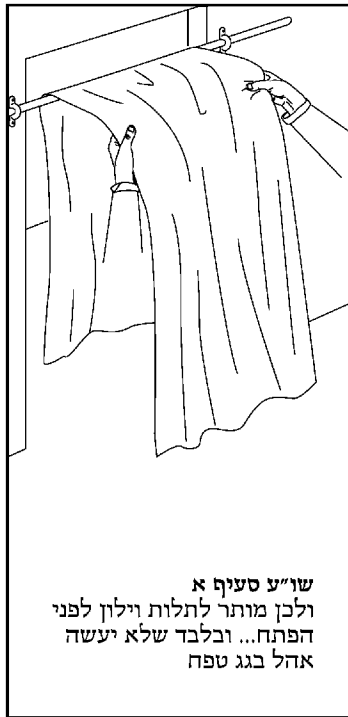

שו"ע סעיף א
ולכן מותר לתלות וילון לפני
הפתח... ובלבד שלא יעשה
אהל בגג טפח

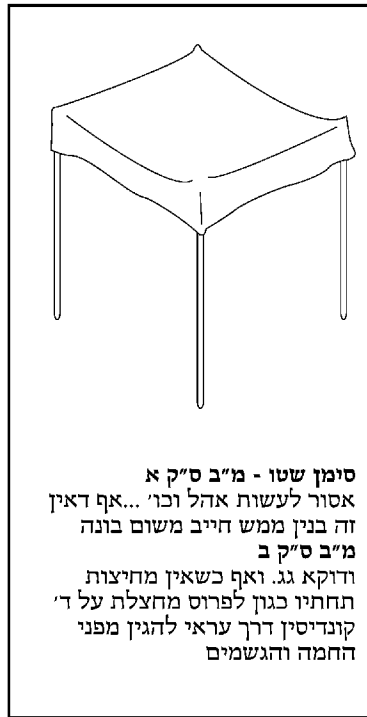

סימן שטו - מ"ב ס"ק א
אסור לעשות אהל וכי... אף דאין
זה בנין ממש חייב משום בונה
מ"ב ס"ק ב
ודוקא גג. ואף כשאין מחיצות
תחתיו כגון לפרוס מחצלת על די
קונדיסין דרך עראי להגין מפני
החמה והגשמים

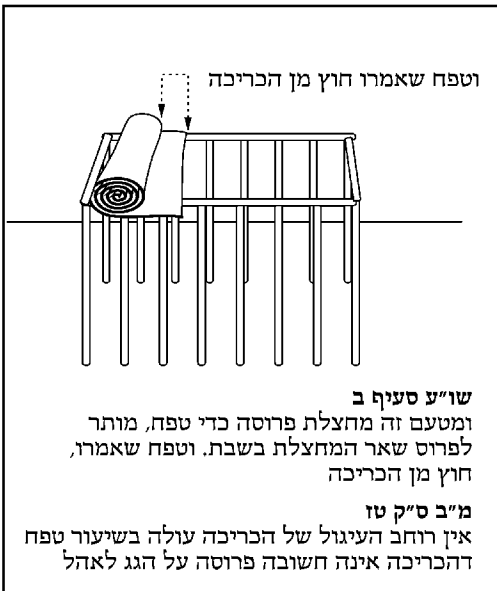

וטפח שאמרו חוץ מן הכריכה
שו"ע סעיף ב
ומטעם זה מחצלת פרוסה כדי טפח, מותר
לפרוס שאר המחצלת בשבת. וטפח שאמרו,
חוץ מן הכריכה
מ"ב ס"ק טז
אין רוחב העיגול של הכריכה עולה בשיעור טפח
דהכריכה אינה חשובה פרוסה על הגג לאהל

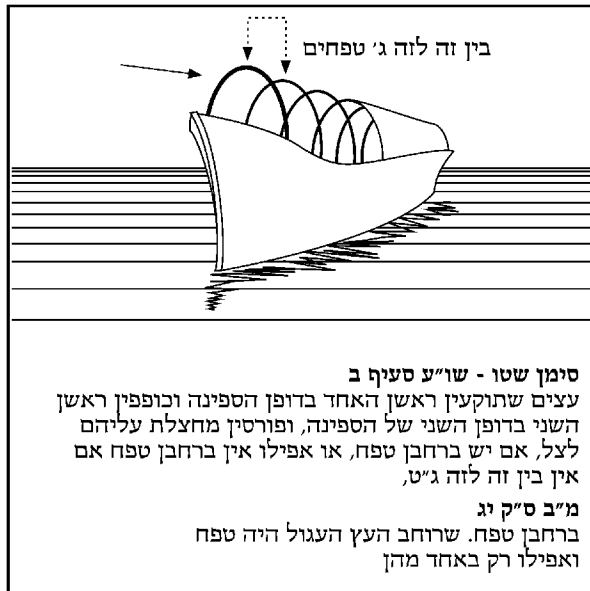

בין זה לזה ג' טפחים
סימן שטו - שו"ע סעיף ב
עצים שתוקעין ראשן האחד בדופן הספינה וכופפין ראשן
השני בדופן השני של הספינה, ופורסין מחצלת עליהם
לצל, אם יש ברחבן טפח, או אפילו אין ברחבן טפח אם
אין בין זה לזה ג' טפח,
מ"ב ס"ק יג
ברחבן טפח. שרוחב העץ העגול היה טפח
ואפילו רק באחד מהן

לומד נכבד! - הננו בזה להבהיר
שהציורים אלו נעשו כפי הבנתנו
בדברי המשנה ברורה, - ואם דעת
הלומד נוטה אחרת ורואה איזה שגיאה
בהציורים, - או שיש לו איזה הארה או
הערה, נא שיואיל בטובו להודיענו
מזה, ולזכות את הרבים,
הגהות אלו יתקבלו אך ורק ע"י הפעק"ס
אם בדעת הקורא שצריכין לעשות ציור
על איזה דבר במקום שלא עשינו ציור,
נא להודיענו גם מזה, ואם ביכלתו
לשלוח גם הציור שחושב שצריך להיות
שם, - ואי"ה במהדורא הבא יוצג על
מקומו בשם אומרו, ויזקף לזכותו.
ציורים אלו הם בפירוש לא לפסוק מזה
הלכה למעשה, ולא נעשה רק להקל על
הלומד בשעת לימודו להבין דברי
המשנה ברורה, ולהלכה למעשה
צריכין לעיין בפנים המשנה ברורה,
בכל הכבוד, הנהלת המפעל



כל הזכויות שמורות
אסור להעתיקם בלי רשות
© מהדורה השלישית

משנה ברורה
מן סימן שטו סעיף א עד סימן שטו סעיף ג

דפי סיכום

מהזור שנתיים
חלק ב'

ה שבת

סימן שט"ו

דברים האסורים משום אהל בשבת - חלק א'

האומן / הדין	מותר	הטעם	אסור	הטעם
לעשות או להוסיף בשבת "בבנין קבע"			אסור לעשות או להוסיף בשבת בבנין קבע בין במחיצות ובין בגג "אפילו משהו" (מ"ב י"ז)	שם "עשה איזה דבר משהו או הוסיף על הבנין דבר משהו בין במחיצות ובין בגג חייב" משום בונה (מ"ב י"ז)
"השיעור של בנין שיתחייב" כשעשה או שהוסיף בבנין קבע בשבת			שם עשה איזה "דבר משהו" או הוסיף על הבנין דבר משהו בין במחיצות ובין בגג חייב (מ"ב י"ז)	"משום בונה" (מ"ב י"ז)
לעשות בשבת "אהל קבע", דהיינו גג שעשוי להתקיים			אסור לעשות בשבת "אהל קבע", והעושה אהל קבע בשבת "אפילו אם אין מחיצות תחתיו חייב מן התורה", כגון הפרוס מחצלת על ד' קונדיסין להגין מפני החמה או הגשמים כדי להתקיים - וכן אם עושה "עניבה" שיתקיים זמן הרבה, - הפר"מ הוסיף "דאפילו בלא קשר חייב כל שפורט לזמן מרובה" (ש"ע א' מ"ב ב' שעה"צ א' ב')	זהו עושה אהל קבע שיתקיים אף דאין זה בנין ממש חייב משום בונה "רעשיית אהל הוא תולדת בונה" - דאם עושה עניבה שיתקיים זמן הרבה "חשיב אהל קבע כיון שיש רחב טפח", - דכל שפורט "לזמן מרובה" הוי אהל קבע" (מ"ב א' שעה"צ א' ב')
"לטתור בשבת אהל קבע", דהיינו גג שעשוי להתקיים			"אסור" לטתור בשבת אהל קבע, - והטתור אהל קבע בשבת "חייב" (מ"ב א')	- משום "טותר" (מ"ב א')
"השיעור של אהל קבע שיתחייב" כשעשה אהל קבע או כשטותר אהל קבע בשבת		זהו אהל עראי - כיון שאין בגגו טפח "לא חשיב רק אהל עראי" (ש"ע ח' מ"ב ל"ג ל"ה בה"ל כל ש"ע הרב ט"ו)	השיעור של אהל קבע שיתחייב הוא "כשיש בגגו טפח חשיב אהל קבע", (וכתב בה"ל ראיתי בח"א כלל מ"ב שכתב לענין אהל קבוע דבעינן שיעשה גם המחיצות בשבת) (מ"ב ל"ד שעה"צ ל"ח בה"ל מטה)	"כמו שמצינו אהל טמאה טפח" (מ"ב ל"ד שעה"צ ל"ח)
"להוסיף על אהל קבע" בשבת			כתב בפרמ"ג באשל אברהם א' "דמשמע שאסור מן התורה להוסיף על אהל קבע" והמוסיף באהל קבע חייב בהוספת טפח, וצ"ע, ובמשבצות זהב ח' כתב "שלא"ע אסור להוסיף באהל קבוע אפילו פחות מטפח" (שעה"צ ו' אשל אברהם א' ובמשבצות זהב ח')	כמו העושה אהל בתחילה - דהוא חצי שיעור דעכ"פ מדרבנן אסור (אשל אברהם א' ובמשבצות זהב ח')
לעשות בשבת "אהל עראי", דהיינו גג שאינו עשוי להתקיים		מותר לעשות בשבת אהל עראי אם אינו עושה את הגג כדי להגין מפני החמה והגשמים וכי"ב, וגם "אינו עושה גם המחיצות כסדר" מתחלה המחיצות, "יש פוסקים שטורחין דבעינן גם שלא יודע צריך ג"כ לאייר שתחתיו" וכוותיהו פסק המחבר לקמן בסעיף ז' (מ"ב י"ז)	דאף דלענין בנין קבע אף אם עשה איזה דבר משהו להוסיף על הבנין בין במחיצות ובין בגג חייב וכ"ש אם עושה את כל הגג מ"מ לענין אהל עראי "לא אסור בעושה את הגג לאחר אם לא שעושה את הגג כדי להגין מפני החמה והגשמים וכי"ב, דאז הוא קצת בבחינת אהל, אבל בלא"ה "לא אסור כי אם בעושה גם המחיצות" עראי שתחתיו בשבת גם "לא אסור כי אם בשעשה כסדר" מתחלה המחיצות ואח"כ הכיסו דאז דומה קצת לאהל קבע אבל אם עשה להיפך לא אסור (מ"ב י"ז)	"דגורו רבנן" על אהל עראי משום אהל קבע - כיון שעשוי כדי להאדיל ולהגין (שפורט לצ"ל הרי זה אהל גמור ואסורו חממים אע"פ שהוא עראי "גורה משום אהל קבע" שהוא תולדת בונה (מ"ב א' מ"ב ב' ש"ע הרב א')
"לטתור בשבת אהל עראי", דהיינו גג שאינו עשוי להתקיים			"אסור" לטתור בשבת אהל עראי (מ"ב א')	דגורו רבנן על סתירת אהל עראי "משום סתירת אהל קבע" (מ"ב א')
לעשות בשבת אהל עראי, דהיינו גג עראי "כשאינו מתכוין בו לעשיית אהל" אם אהל" כדבר קבוע בהן מבעד יום אלא שהיו נכפלים ומונחים מותר לפושטן ולהעמידן בשבת" ע' לקמן בכסא העשוי פרקים (ש"ע הרב י"ג)			דכל גג עראי שאינו מתכוין בו לעשיית אהל "לא אסור לפרוטו על המחיצות שמעמיד תחתיו בשבת אלא כשלא היה הגג קבוע במחיצות מבעד יום" אבל אם היה כבר קבוע בהן מבעד יום אלא שהיו נכפלים ומונחים מותר לפושטן ולהעמידן בשבת (ש"ע הרב י"ג)	אסור לעשות בשבת "מחיצה קבע בכל ענין" אפילו אינה נעשית אלא לצניעות בעלמא" "ואפילו להוסיף עליה תוספת קבוע אסור בכל ענין" (ש"ע הרב ו')
לעשות בשבת "מחיצה קבע"			אסור לעשות בשבת "מחיצה קבע בכל ענין" אפילו אינה נעשית אלא לצניעות בעלמא" "ואפילו להוסיף עליה תוספת קבוע אסור בכל ענין" (ש"ע הרב ו')	



כל הזכויות שמורות
אסור להעתיקם בלי רשות
© מהדורה השנייה

משנה ברורה
מן סימן שטו סעיף א עד סימן שטו סעיף ג

דפי סיכום

מהזור שנתיים
חלק ב'

ה שבת

סימן שט"ו

דברים האסורים משום אהל בשבת - חלק ב'

האופן / הדין	מותר	הטעם	אסור	הטעם
"השיעור של מחיצה קבע שיתחייב" כשעשה מחיצה קבע או כשותר מחיצה קבע בשבת			כתב הפרמ"ג במשבצות זהב ס"ק ח' דהעושה מחיצה קבע מן הצד "אפשר שחייב בטפח על טפח" (משבצות זהב ס"ק ח')	דלענין גבה המחיצות נמי השיעור טפח "כמו לענין אהלים" (שעה"צ ל"ח)
לעשות "מחיצה עראי" בשבת להגן מן החמזה או מן הצינזה או שלא יכבה הנרות	"מותר" לעשות מחיצה עראי בשבת - "ואפילו עושה אותה כדי להגן" מן החמזה או מן הצינזה וכן אם עושה אותה בשביל הנרות שלא יכבה אותן הרוח ואין צורך לומר שמותר לעשות מחיצות לצניעות בעלמא שלא יהא יושב במקום מגולה (ש"ע א' ש"ע הרב ג')	"דמחיצה עראי לחדוד לא חשוב אהל כלל", דעיקר אהל הוא הגג שמאדהל עליו ולכן גורו בו משום אהל קבע - "דאינה כאהל בשביל כך" (מ"ב ג' ש"ע הרב ג')		
לעשות בשבת מחיצה עראי "לצניעות בעלמא" כגון להפסיק בין אנשים לנשים כששומעין הדרשה, מ"ב ה'	"מותר" לעשות בשבת מחיצה עראי לצניעות בעלמא בשבת כגון להפסיק בין אנשים לנשים כששומעין הדרשה (רמ"א א' מ"ב ד')	דמחיצה עראי לחדוד לא חשוב אהל עליו ולכן גורו בו משום אהל קבע (מ"ב ג' ש"ע הרב ג')		
לעשות בשבת מחיצה עראי "להתיר סוכה" כגון שהיה לה רק שני דפנות ועשה מחיצת עראי לדופן ג', "או להתיר טלטול" כשמתרת אותה המחיצה לטלטל על ידה במקום שאסור לטלטל, מ"ב ד'			"אסור" לעשות בשבת אפילו מחיצה עראי אם עושה להתיר סוכה כגון שהיה לה רק שני דפנות ועשה מחיצת עראי לדופן ג' כמבואר לקמן בסימן תר"ל - וה"ה שאסור לעשות בשבת אפילו מחיצה עראי אם מתרת אותה המחיצה לטלטל על ידה במקום שאסור לטלטל (ש"ע א' מ"ב ד')	"דאו חשיב הך מחיצה כבנין" דעל ידה נתכשרה הסוכה - "מיון דחשבינן לה מחיצה לענין היתר הטלטול חשיב בנין", וכתב "השו"ע הרב" לפי שבכל מקום שהמחיצה מתרת היא חולקת שם רשות בפני עצמה כגון כשמתרת איסור טלטול היא עושה אותו מקום רשות דחידי וחולקת אותו מרשות הרבים או כרמלית שאצלו "וימין שהוא עושה אותה כדי שתחלוק רשות בפני עצמה הרי זה כעושה אהל" (מ"ב ד' ש"ע הרב ג')
לעשות בשבת "מחיצה עראי של אבנים ולבנים, זה על גב זה לצניעות"	כתב הבה"ל "דיותר נראה לו לומר שמותר" לעשות בשבת מחיצה עראי של אבנים ולבנים זה על גב זה לצניעות (בה"ל ואין)	דיותר נראה לומר דבמחיצה שעשויה תמיד כדי להפסיק בין הרשות וגם אמרין "כיון דהיא אינה מתרת וגם היא עראי לא חשיבא" מה שאין כן הא דאיתא בביצה ל"ב אבנים של ביה"כ כשמצוד אבנים כדי לישב עליהן חשיבא טפי דלאו משום מחיצה אייתוין עלה כי אם "משום גורת אצטבא" (בה"ל ואין)	כתב הבה"ל "דיתכן לומר שאסור" לעשות בשבת מחיצה עראי של אבנים ולבנים זה על גב זה אפילו לצניעות (בה"ל ואין)	ד"לכאורה יש להקשות מהא דאיתא בביצה ל"ב אבנים של ביה"כ מותר לצודן ביו"ט ומטיק שם הטעם דאף דמחיצה לבד בלא גב חשיב בנין עראי ואסור בעלמא הכא משום כבודו לא גורו רבנן וכן הוא שם בר"ף הובא דין זה בטו"ש סימן ש"ב] "הרי מפורש דגם במחיצת עראי בלא גב ג"כ אסור" אף דאין ע"ז שם אהל עראי אסור מטעם בנין עראי ולתרין זה יש לומר "שאפשר דמחיצת אבנים שאני" דרך בנין קבע הוא וכשמצודן בקרקע לבנין קבע חייב משום בונה וכדאיתא ברש פרק הבונה להכי חמיר טפי "ולפ"ז יתכן לומר דהא דמתירין מחיצת עראי לצניעות היינו נמי דוקא ברב שאין דרך לעשותה תמיד לקבע" כגון בילון או מחצלת וכי"ב אבל אם יעשה מחיצת עראי של אבנים ולבנים זה על גב זה אסור (בה"ל ואין)
לחלות בשבת "חילוק לפני הפתח" כשאינו מחברה למעלה ולמטה ומן הצדדים	מותר לחלות בשבת חילוק לפני הפתח, "אע"פ שהוא תלוי שם בקביעות" ר"ל שאינו עשוי להסיר משם אלא תלוי שם תמיד (רמ"א א' מ"ב ו')	"כיון שהוא נע ונד ברוח מצויה וגם אינו מעכב ההלכים ועוברים ושבים דרך שם" אינו נקרא מחיצה קבועה אלא מחיצת עראי ואין בה איסור כשאינה עשויה להתיר, ומדברי הגר"א משמע דהוא מפרש להשולחן ערוך הטעם "כיון דהוא מחיצת עראי אין שם אהל עליה" (מ"ב ו' שעה"צ ד' ש"ע הרב ז')	צריך שיזרה כשתולה חילוק בשבת וכיוצא בו "שלא יכפל לרחבו טפח בשעה שתולה אותו" (ש"ע הרב ז')	"שלא יהיה נמצא עושה אהל בגג טפח" (ש"ע הרב ז')



כל הזכויות שמורות
אסור להעתיקם בלי רשות
© מהדורת הסתיו

משנה ברורה מן סימן שטו סעיף א עד סימן שטו סעיף ג

דפי סיכום

מהזור שנתיים
חלק ב'

ה שבת

סימן שט"ו

דברים האסורים משום אהל בשבת – חלק ג'

הטעם	אסור	הטעם	מותר	האופן / הדין
משום בנין "דסתומת קבע הוא" – "דתוספות קבע באהל קבע אסור מן התורה" – דאפשר דאז חשיב סתימה קבועה (מ"ב ו' שעה"צ ה' ו')	"אסור" לתלות בשבת וילון לפני הפתח ולחברה למעלה ולמטה ומן הצדדים בעינין שאין נוח ממוקמו – "ובפרמ"ג משמע שהוא מן התורה" וכתב השע"צ דזה דוקא אם דרך הילון ששורה שם כמה ימים בסתימה זו" – וכתב גם השע"צ דאפשר שגם הגר"א מודה דאסור אם קשרה למעלה ולמטה ומן הצדדים וצריך עיון (מ"ב ו' שעה"צ ה' ו')	כיון דלא חשיב סתימה קבוע מן התורה אפשר דאף מדרבנן אין איסור בזה "דמאי גרעא מפקק החלון" (שעה"צ ו')	"אפשר שמוותר" אפילו מדרבנן לתלות בשבת וילון לפני הפתח ולחברה למעלה ולמטה ומן הצדדים בעינין שאין נוח ממוקמו "אם הדרך הוא להפתח תמיד" ובפרט אם יש שם אסקפה להפתח (שעה"צ ו')	לתלות בשבת וילון לפני הפתח "ולחברה למעלה ולמטה ומן הצדדים, בענין שאין נוח ממוקמו"
		דאם יש דלת להארון הקודש "פשיטא דמותר" כיון שיש בלא"ה דלת להארון הקודש א"כ הפרוכת אינו תלוי רק לצמיעות בעלמא – "כמו וילון אצל הפתח" וכנ"ל מפני שמחיצת עראי הוא ואינו עשוי אלא לצמיעות (מ"ב ו' שו"ע הרב ז')	מותר בשבת לתלות פרוכת לפני ארון הקודש "אם יש דלת להארון הקודש" – "וכמה אחרונים מקילין אפילו אם אין דלתות לארון הקודש" והפרוכת הוא מחיצה רביעית לארון, וכן כתב השו"ע הרב (רמ"א א' מ"ב ו' שו"ע הרב ז')	לתלות בשבת "פרוכת לפני ארון הקודש"
		שאע"פ דמחיצה קבועה אסורה בכל ענין אפילו אינה נעשית אלא לצמיעות בעלמא ואפילו להוסיף עליה תוספת קבע אסור בכל ענין ומכל מקום מותר לתלות בשבת סדינים המצויים לניי אע"פ שקבועין שם "כיון שאינן עשויין שם למחיצה" (מ"ב ו' שו"ע הרב ו')	מותר לתלות בשבת סדינים המצויים על הכותל לניי, ומותר "אפילו לקבעם שלא יהיו נזוים ממוקמו" (מ"ב ז')	לתלות בשבת "סדינים המצויים על הכותל לניי"
פשוט (מ"ב ט')	אסור לעשות בשבת "מחיצה קבע" שיתקיים כן אפילו כשעושה המחיצה רק לפני החממה או הצנה או בפני הנרות שלא יכבה אותן הרוח (מ"ב ט')	דמחיצה עראי לחוד לא חשוב אהל כלל, דעיקר אהל הוא הגג שמאדיל עליו ולכן גורו בו משום אהל קבע "דאינה כאהל בשביל כך" (מ"ב ג' שו"ע הרב ג')	מותר לעשות בשבת "מחיצה עראי" לפני החממה או הצנה או בפני הנרות שלא יכבה אותן הרוח (מ"ב ט')	לעשות בשבת מחיצה "לפני החממה או הצנה או בפני הנרות שלא יכבה אותן הרוח"
		שהמנ"א מפרש גבי מחיצה של הפסק בפני הנר וצריך לקשור שלא יהיה הרוח מניירו ואפילו הפי שרי אם לא משום שהוא מחיצה המתרת – דאם מיירי רק "לפי שעה ניחא בפשטות" א"נ אפילו אם עשייה ליהות עומד כן כמה ימים מותר "כיון שאינו עשוייה לסתום פתח של בנין קבוע" (שעה"צ י"א)	"במנ"א משמע שמוותר" לקשור בשבת וילון בעניבה לפני החממה או הצנה או בפני הנרות שלא יכבה אותן הרוח שלא תמיד הרוח ואינו חשוב מחיצת קבע – וכתב השעה"צ דמיירי "שקושר רק לפי שעה" א"נ דמיירי "אפילו אם עשייה ליהות עומד כן כמה ימים" (שעה"צ י"א)	"לקשור בשבת וילון בעניבה" לפני החממה או הצנה או בפני הנרות שלא יכבה אותן הרוח "שלא תמיד הרוח"



כל הזכויות שמורות
אסור להעתיקם בלי רשות
© מהדורה השנייה

משנה ברורה
מן סימן שטו סעיף א עד סימן שטו סעיף ג

דפי סיכום

מהזור שנתיים
חלק ב'

ה שבת

הטבלאות אלו הם בפרוש לא לפסוק מזה הלכה למעשה, ולא נעשה רק להקל על הלומד בשעת לימודו ולחזור עליו בקצרה

סימן שט"ז

דברים האסורים משום אהל בשבת - חלק ד'

האופן / הדין	מותר	הטעם	אסור	הטעם
לעשות בשבת מחיצה עראי בפני אור הנר כדי שישמש מטתו, יוכן לפני ספרים כדי לשמש או לעשות צרכיו	כתב המג"א דמותר לעשות בשבת מחיצה בפני אור הנר כדי שישמש מטתו, וכן לפני ספרים כדי לשמש או לעשות צרכיו "אם המחיצה מכסה את כל הנר עד שאין נראית" - ואז מותר אפילו לעשות מחיצה גבה עשרה" - וכן מותר לעשות בשבת מחיצה ולשמש ולעשות צרכיו בפני הספרים "אם המחיצה גבה עד שאין הספרים נראים", "אע"פ שאין המחיצה קשור לצד מטה" - והשו"ע הרב כתב דאם אינו צריך לו שתחלק רשות בפני עצמה מותר לעשותה בתחלה בשבת אף אם זה מתרת איסור" כגון שתולה מחיצה בפני אור הנר כדי שיהיה מותר לשמש מטתו שאינו צריך כאן לחילוק רשות אלא כיון שהמחיצה היא גבה מהנר בענין שאינו רואה את הנר במקום שמשמש "וגם היא עבה קצת בענין שאין האור נראה יפה דרך המחיצה" מותר לשמש אף אם אינה גבה י' טפחים שאינה חולקת רשות כלל וגם אם אינה קשורה בטוב בענין שלא יוכל הרוח להניד אותה כמו שצריך לקשור כן במחיצות העשויות לחילוק רשות כגון בפני הספרים כמו שנתבאר בס"י ר"מ, - "וכתב המ"ב דאף שיש אחרונים שמפקפקין על החילוק זה שכתב המג"א - מ"מ "בשעת הדחק יש לסמוך על המג"א" - והנשמת אדם כלל מ"ד אות ה' שמצד דבמקום שיצרו של אדם תוקפו והנרות דולקים יש לחוש ח"ו למוש"ל או שישמש לאור הנר דאיכא סכנה שמותר לעשות מחיצה עראי בפני אור הנר, ומתיר כשיצרו תוקפו אפילו אם אור הנר נראה למעלה מהמחיצה (מ"ב י' בה"ל אם שו"ע הרב ג')	דאו אין צריך שתהיה המחיצה גבה עשרה דוקא כיון שהנר מכוסה א"כ "ההיתר בזה לאו משום מחיצה אלא מחמת מיסוי בעלמא" - ולכן אף שהיתה המחיצה גבה עשרה נמ' מותר לעשותה "דלא חשיבי מחיצה המתרת" דאינו רק משום מיסוי בעלמא - דלא חשבנו לה כמחיצה המתרת רק כמיסוי בעלמא "ולכן לא בעינן אז ג"כ שיהיה קשור לצד מטה" - כיון שאינו צריך לו שתחלק רשות בפני עצמה" מותר לעשותה אף בענין שחולקת רשות דהיינו שהיא גבוהה י' טפחים וקשורה דהטב - "דטובין דכיון דסוף סוף ע"י המחיצה הותר עתה לשמש ולעשות צרכיו" חשיבא מחיצה המתרת ואסור לעשותה - דס"ל שאו יכול לסמוך על הפוסקים שהביא המג"א בסק"ג שמתירין לעשות מחיצת עראי לזה וגם ס"ל שלא חשיב זה מחיצה המתרת כלל מפני שיכול להסתיר הנר בעצה אחרת כגון ע"י כפיית כלל - (מ"ב י' שעה"צ י"ג בה"ל אם שו"ע הרב ג')	אסור לעשות מחיצה בשבת בפני אור הנר כדי שישמש מטתו, וכן לפני ספרים כדי לשמש או לעשות צרכיו - וכתב המג"א דהיינו דוקא "אם עושה מחיצה גבה י' טפחים והנר גבה ונראית למעלה" דמאפיל בטליה ומשמש כמשמעו ביסמן ר"מ ס"א בהג"ה (ובשל"ה משמע דאף באופן זה יש ליזהר מאד ועיין בא"ר שם) - "ואז צריך שיקשרנה ג"כ שלא תניד אותה הרוח" (רמ"א א' מ"ב י')	דכיון דאסור לשמש בפני אור הנר או ספרים מקרי מחיצה המתרת "וכיון דחשבנו לה מחיצה לענין להיתר לשמש או לעשות צרכיו חשיב בנין" - דכיון שהנר נראית א"כ ההיתר בזה הוא רק משום דיש על זה שם מחיצה" שגובה י' וחשבנו על ידי זה להנר כעומד בחדר אחר - "דאי לאו הכי אין שם מחיצה עלה" ולכן אסור לעשותה בשבת דחשיבא מחיצה המתרת, וכתב השו"ע הרב לפי שכל מקום שהמחיצה מתרת היא חולקת שם רשות בפני עצמה כגון בחדר שבו הספרים היא חולקת אותו לשתי רשות הספרים הם ברשות בפני עצמה והוא משמש ועושה צרכיו ברשות בפני עצמה (מ"ב ד' י' שו"ע הרב ג')
"שיצטרך לקשור המחיצה בפני אור הנר כדי שישמש מטתו, וכן לפני ספרים כדי לשמש או לעשות צרכיו	"אם המחיצה מכסה את כל הנר עד שאין נראית" - וכן לפני ספרים אם המחיצה מכסה את כל הנר עד שאין נראית "יש מכסה אחר על הספרים" לבד ממחיצה זו אינו צריך ליקשור המחיצה בפני אור הנר כדי שישמש מטתו, וכן לפני ספרים כדי לשמש או לעשות צרכיו (מ"ב י' שו"ע הרב ד')	"דלא חשבנו לה כמחיצה המתרת" רק כמיסוי בעלמא - שאף אם אין מחיצה זו גבה י' טפחים וגם אינה קשורה בטוב שאינה חולקת רשות כלל מכל מקום "אינה גרועה מכיסי בעלמא" ומותר לעשות צרכיו שם או אפילו לשמש אם יש מכסה אחר על הספרים לבד ממחיצה זו שהרי יש כאן שני מיסוים והרי זה ככלי בתוך כלל ולכן לא בעינן אז ג"כ שיהיה קשור לצד מטה (מ"ב י' שו"ע הרב ד')	"אם עשה מחיצה גבה י' טפחים והנר גבה ונראית למעלה" צריך גם ליקשור המחיצה שלא תניד אותה הרוח (מ"ב י')	"דאי לאו הכי אין שם מחיצה עלה" (מ"ב י')
"שיצטרך שיהיה המחיצה גבה י' טפחים" בפני אור הנר כדי שישמש מטתו, וכן לפני ספרים כדי לשמש או לעשות צרכיו	"אם המחיצה מכסה את כל הנר עד שאין נראית" וכן אם המחיצה מכסה את כל הנר עד שאין נראית "יש מחיצה זו" אינו צריך שיהיה המחיצה גבה י' טפחים שיהיה אור הנר כדי שישמש או לעשות צרכיו, והשו"ע הרב כתב כיון שאינו רואה את הנר במקום שמשמש וגם היא עבה קצת בענין שאין האור נראה יפה דרך המחיצה מותר לשמש אף אם אינה גבה י' טפחים (שו"ע הרב ד')	כיון שהנר מכוסה "א"כ ההיתר בזה לאו משום מחיצה" אלא מחמת מיסוי בעלמא ואינה גרועה מכיסי "ומותר שהרי יש כאן שני מיסוים והרי זה ככלי בתוך כלל" (מ"ב י')	"אם הנר גבה ונראית למעלה צריך שיהיה המחיצה גבה י' טפחים" בפני אור הנר כדי שישמש מטתו דמאפיל בטליה, וכן לפני ספרים כדי לשמש או לעשות צרכיו (מ"ב י')	"דכיון שהנר נראית א"כ ההיתר בזה הוא רק משום דיש על ידי זה להנר כעומד בחדר אחר (מ"ב י')



כל הזכויות שמורות
אסור להעתיקם בלי רשות
© מהדורה השנייה

משנה ברורה מן סימן שטו סעיף א עד סימן שטו סעיף ג

דפי סיכום

מהזור שנתיים
חלק ב'

ה שבת

סימן שט"ז

דברים האסורים משום אהל בשבת - חלק ה'

האונן / הדין	מותר	הטעם	אסור	הטעם
"שיצטרך שיהיה על הספרים עוד כיו"ט לבד המחיצה שעשה בפני אור הנר כדי שישמש משתו, וכן לפני ספרים כדי לשמש או לעשות צרכיו"	"אם עשה מחיצה גבוה י' טפחים" (אפילו הנר גבוה ונראית למעלה) וקשור המחיצה שלא תמיד אותה הרוח" אינו צריך שיהיה על הספרים עוד כיו"ט לבד המחיצה שעשה (מ"ב י')	דכיון שהדיתר בזה הוא משום דיש ע"ז שם מחיצה שגבוה י' "וחשבין על ידי זה להנר כעומד בחורר אחר" (מ"ב י')	אם המחיצה מכסה את כל הנר עד שאין נראית "ואינו גבוה י' או שלא קשור המחיצה" שלא תמיד אותה הרוח צריך שיהיה על הספרים עוד כיו"ט לבד המחיצה שעשה (מ"ב י')	כיון דהדיתר בזה לאו משום מחיצה "אלא מחמת כיו"ט בעלמא ע"כ צריך שיהיה על הספרים עוד כיו"ט כדי שיהיה נחשב כאלו מונחין בכלי תוך כלי" (מ"ב י')
להתיר בכלל לשמש משתו כשעשה מחיצה בפני אור הנר "והאור הנר נראה למעלה מהמחיצה"	הנשמת אדם מתיר "כשיצרו תוקפו" אפילו אם אור הנר נראה למעלה מהמחיצה (בד"ל אם)		"אם אין יצרו תוקפו" חלילה להקל אם האור הנר נראה למעלה מהמחיצה (בד"ל אם)	
"לכסות הספרים בשבת בכיו"ט בעלמא" והיינו כלי בתוך כלי להתיר התשמש	"מותר לכ"ע" לכסות הספרים בשבת בכיו"ט בעלמא אפילו להתיר התשמש (מ"ב י')	דלכסות הספרים בכיו"ט בעלמא "לא היה מחיצה כלל" (מ"ב י' שו"ע הרב ד')		
"להוסיף בשבת על אהל עראי"	מותר להוסיף בשבת על אהל עראי אם היה האהל עראי עשוי מבעוד יום כגון "אם דיתה המחצלת פרוטה מבעוד יום - כדי טפח" מותר לפרוטה כלה למחר ולהוסיף עוד מחצלאות (שו"ע ג' שו"ע הרב ב')	"דדוקא לעשות אהל עראי מתחלה אסור" אבל אם נעשה כבר מותר להוסיף עליו - שזהו שיעור להיות נקרא אהל כמו שמצינו אהלי טמאה טפח (מ"ב י"ד ל"ד שו"ע הרב ב')		
"להוסיף בשבת על מחיצה המתרת"	מותר להוסיף על מחיצה המתרת "כשהיה מבעוד יום טפח בולט מלמעלה" (ע' לקמן לדעת התו"ש) "או מן הצד" והיינו שמוסיף אח"כ ברחבה, ולכן בכל מקום שרצה לעשות מחיצה לחלק רשות אין איסור אלא לעשותה בתחלה בשבת אבל אם היתה עשויה מבעוד יום כשיער טפח מותר להוסיף עליה בשבת, ולכן פארווא"ן שעומד מופשט טפח מערב שבת מותר לפושטו כולו - ואף שהמחיצה הבלטת שם היא קבועה" אין בכך כלום (רמ"א א' מ"ב י"א בד"ל שהיה שו"ע הרב ה')	שתוספת אהל עראי מותרת "בין שטפח זה הוא מלמעלה למטה" כגון מחצלת הכרוכה על המוט מבעוד יום וכדי טפח ממנה משולשל למטה מבעוד יום מותר לשלשל כלה למטה בשבת ולקשרה כהלכתה "ובין שטפח זה הוא מן הצד" כגון אם היתה מחיצה בולטת מן הצד לפני הספרים רחוב טפח מותר לתלות טדין בפניהם בשבת שהדין הוא תוספת אהל עראי - כמו שנתבאר בסי' ש"ג "שאין איסור אלא כשהתוספת דא קבועה" (שו"ע הרב ה')		
"להוסיף בשבת על מחיצה המתרת כשהיה כורך המחיצה לצד מעלה" ונותנה על המוט "ומשייר בה רוחב טפח" ואחר כך בשבת פושטה לצד מטה	בב"י הביא בשם המרדכי" שמותר להוסיף על מחיצה המתרת כשהיה כורך המחיצה לצד מעלה ונותנה על המוט ומשייר בה רוחב טפח ואחר כך בשבת פושטה לצד מטה - וכ"כ הפמ"ג והגר"ז והלבוש שרד (בד"ל שהיה)	דס"ל שע"כ "בכל גווי מותר תוספת אהל עראי" (בד"ל שהיה)	"לדעת התו"ש" אסור להוסיף בשבת על מחיצה המתרת כשהיה כורך המחיצה לצד מעלה ונותנה על המוט ומשייר בה רוחב טפח ואחר כך בשבת פושטה לצד מטה (בד"ל שהיה)	"דהתו"ש הקשה המרדכי דבטפח למעלה לא חשיב עדיין מחיצה כלל" דאין קרי מחיצה רק בעשרה (בד"ל שהיה)
"שהיה הטפח חשוב מחיצה במחצלת כרכה" שיהא מותר להוסיף עליה בשבת	טפח "שעומד מופשט" מערב שבת מותר לפושטו כולו היינו "שאם היתה מחצלת פרוטה לשם גג" וכרכה מערב שבת דצריך שתשאר טפח פרוט כדי שיהיה מותר לפרוט הכל (שו"ע ב' מ"ב י"א ט"ו)	דאפשר דגם רש"י מודה לדעת השו"ע וכן דעת הגר"א (שעה"צ כ')	"טפח שהוא מקופל" א"ע"פ שנתנה שם מבעוד יום יש בעובי עיגול כרכה כ"י טפח והרבה יותר מטפח אף על פי כן לא מהני להוסיף עליה בשבת (שו"ע ב' מ"ב י"א שו"ע הרב ב')	דטפח שאמר היינו חוץ מן הכריכה "שהרי הכריכה לא נעשה זה בשביל מחיצה" והשו"ע הרב כתב מפני שטיב העיגול "אינו נראה כאהל כלל" (מ"ב י"א שו"ע הרב ב')
"לפרוט מחצלת רוחב טפח כשהיא כרכה" על איזה דבר ששייך בו אהל להדיא	"הא"ר כתב דיש להקל" לפרוט מחצלת רוחב טפח כשהיא כרוכה על איזה דבר ששייך בו אהל להדיא (שעה"צ כ')		"ולאמנא מרדכי לכו"ע אסור" (מ"ב ט"ו שעה"צ כ')	משום דלחומרא חיישין לדעת רש"י דחשיב אהל בזה, דדוקא בזה שהיה פרוט מתחלה וכרכה לא מחוי בזה כמשיר לאהל ואסור להוסיף עליה בשבת - דס"ל שיעקר הטעם דלא חשיב אהל דלא מחוי שנעשה בשביל אהל והיינו דוקא באותו מקום שהיה מונח "אבל על מקום אחר מחוי שפיר דנעשה לאהל" (מ"ב ט"ו שעה"צ כ')
"לפרוט בשבת מחצלת על עצים" שתוקעין ראשן האחד בדופן הספינה וכופפין ראשן השני בדופן השני של הספינה, ופורסין מחצלת עליהם לצל מפני הצינה והגשמים (היינו שעושין כמו חשוקין שקורין ריפוי"ץ ע"פ רוחב הספינה מלמעלה ועושה כן בעצם הרבה סמוכין זה לזה על כל ארכה של ספינה, מ"ב י"ב)	מותר לפרוט בשבת מחצלת על עצים שתוקעין ראשן האחד בדופן הספינה וכופפין ראשן השני בדופן השני של הספינה, ופורסין מחצלת עליהם לצל "אם יש ברוחב עצים טפח אפילו באחד מהם, או אפילו אין ברוחב העצים טפח אם אין בין זה לזה ג' טפחים" (שו"ע ב')	"דהוי ליה תוספת אהל עראי" ומותר, דדוקא לעשות אהל עראי מתחלה אסור אבל אם נעשה כבר מותר להוסיף עליו ובה בין שהיה בעץ אחד רוחב טפח "דהוא שיעור אהל" או שהיה פחות מג' טפחים בין זה לזה "דהוא שיעור לבד" הוי כמו העצים מחוברים יחד בשיעור ג' טפחים "חשוב נעשה אהל מכבר" (שו"ע ב' מ"ב י"ד)		

באיזה אופן מותר להעמיד מטה בשבת?

מטה כשמעמידים אותה אסור להניח הרגלים תחלה ולהניח עליהם הקרשים, אלא ישים הקרשים תחלה באויר ואח"כ הרגלים תחתיהם. ודוקא להניח אסור, אבל אם היו מונחים מכבר בזה המקום מותר להניח הקרשים עליהם, אך אם המטה רחבה ביותר אסור אפילו באופן זה.

בכמה מחיצות אסור להעמיד דף המטה והשלחן?

ה"מ כשהרגלים הם דפים מחוברים כמו דפני התיבה, וכיון שיש ע"ז שום תמונה משתי דפנות קטנות וגג עליהן מלמעלה אסור אף שאינו גבוה י' טפחים, ואפילו במחיצות קטנות שבקטנות כגובה טפה אסרו חכמים בזה. ובענין שיהיו המחיצות מגיעין עד לארץ, ואפילו כשיש לה רק שני דפין משני צדדין המגיעין לארץ, ואך אם סמוך לארץ פחות מג' שם אין הדופן מגיע אמרינן בזה לבודו, אבל רגלים של מטות שלנו, וכן רגלי השלחן אפילו כשיש לו מעט מחיצות מותר בכל גוונא, וי"א דאם צריך לאויר שתחתיו להשתמש אסור אפילו בלא מחיצות, וע"כ במטות שלנו ג"כ אסור דמשתמש באוירו בהנחת מנעלים וכיוצא בו, ויש להקל, ומ"מ לכתחלה טוב להחמיר אם לא בשעת הדחק. וכל זה הוא רק בגג שאינו עשוי לצל, אבל בגג העשוי לצל או להגן מפני הגשמים בודאי לכיוע יש בזה איסורא. ואינו אסור בשלחן אלא כשיש לו ד' דפין מכל הצדדין כמו תיבה דאז ראוי להשתמש באויר, ויש מקילין בשלחן להניח עליו הדף מלמעלה אפילו כשיש לו ד' מחיצות מכל צד, אם לא שדרכו להשתמש שם, ונכון לחוש לדברי המחמירין לאחוז הדף באויר וכניסו תחתיו הרגלים.

מתי מותר אף בד' מחיצות או אסור אף בלא מחיצות?

כ"ז דוקא כשמטלטל הרגלים ממקום למקום כדי להניח עליהם הדף שלמעלה, אבל אם עומדין במקום אחד לכ"ע מותר להניח עליהם הדף אף שלהרגלים יש להם מחיצות מכל צד, ואפילו אם היו ד' מחיצות. היכא שפורס סדין או מחצלת לשם אהל כגון להגן מפני החמה והגשמים, או כדי שיהיה ראוי להשתמש תחתיו באיזה דבר אסור אף בלא מחיצות.

באיזה אופן אסור משום שמא יתקע?

וכל זה כשהיה רפוי, אבל אם הדף שעל השלחן מהודק ותקוע בחוזק אסור משום בנין, ואפילו אם עתה אינו תקוע בחוזק אם דרכו תמיד להיות תקוע בחוזק ג"כ יש לזהר בזה.

איזה נקבים אסור לסתום?

לסתום נקב שהעשן יוצא בכר של תבן וכיוצא בו אסור, ואף שהמחיצות עשויות מכבר ולא נחשב לענין אהל עראי כמחיצה, ואם הנקב הוא ככותל מן הצד מותר. בלע"ך שעשוי בקומי"ן וקבוע שם מותר לסתום בו בשבת ויו"ט, וכשהחור שהעשן יוצא אינו מחוץ ג' טפחים בוודאי מותר דאמרינן לבוד והוי כסתום ושרי, ויש מפקפקין ע"ז, ומ"מ הסומך ע"ז לא הפסיד. וכ"ז כשאינו מונח או גחלים לוחשות בהתנור, דאל"ה בכל גוונא אסור לישראל לסתום את החור למעלה דגורם כיבוי להגחלים.

האם מותר לפרוס סדין על המטה בשבת?

מטה שהיא מסורגת בחבלים, אם יש בין חבל לחבל ג' טפחים אסור לפרוס עליהם סדין, ואפ"י אם רק במקום אחד היה פחות מג' טפחים, וכן אסור לסלק בגד התחתון מעליה, ודוקא בשיש לה מחיצות המגיעות לארץ, אבל במיטות שלנו מותר בכל גוונא. ואפילו אם יש לה מחיצות ויה"ה להחמירין אפילו כשאין לה מחיצות ג"כ יש עצה בפרסות הסדין אף שיש ג"ט בין חבל לחבל, דהיינו שיאחזו האנשים הסדין או הכר באויר וכניסו אחר את המטה תחתיה, וכזה התיירו באהל עראי. ודוקא שהעמיד עתה אותה בשבת במקום הזה כדי לפרוס עליה, דאם היתה עומדת פה מבע"י הרי נעשו המחיצות מבע"י ולית בזה משום אהל עראי. ואם היה עליה כר או כסת או בגד פרוס מע"ש כשיעור טפה מותר לפרוס בשבת על כל המטה.

כסא שיכולין לקפלו מהו לקפלו ולפתחו בשבת?

כסא העשוי פרקים וכשרוצים לישב עליו פותחין אותו והעור נפתח, וכשמסירים אותו סוגרים אותו והעור נכפל מותר לפתחו לכתחלה, ואפילו היה הכסא עשוי עם מחיצות וע"י הפשיטה נפשטין גם המחיצות, וכן שרי להעמיד החופה ולסלקה כשהיתה החופה קשורה בהכלנסות מע"ש, וכן הדף שקבוע בכותל שבביהכ"ג שמוניתין עליו ספרים. ומטות שלנו המחוברת ועומדת אם היא זקופה או מוטת על צדה מותר לנטותה לישבה על רגליה דלאו מידו עביד אלא ליתובי בעלמא, ובפמ"ג מסתפק לענין תיבה המחוקת ארבעים סאה אם מותר לכפותה על אוכלין ומשקין.

האם מותר להפשיט מטה מקופלת בשבת?

באלו המטות שפורסין עליה עתה הסדין בשבת אחר פשיטתה והוא נעשה כסדר האהל שמתחלה המחיצות ואח"כ הגג אסור, אך אם השליבות של המטות סמוכין זה לזה שאין ביניהן ג"ט דכלבוד דמיא אפשר דיש להקל. ובענינו לא בעינן שיהיו המחיצות גבוהות י' ודי במחיצות כל דהו, א"כ הרי יש להמטה שתי מחיצות בשולי המטה אחת מצד ראשה ואחת מצד מרגלותיה, ואף שאינן מגיעות לארץ יש להשגיח אולי אין בינם לארץ ג' טפחים וכלבוד דמיא, אך לכל אלו הדברים יש עצה דאפילו אם יש בין שליבה לשליבה ג' טפחים, וגם אם נימא דהמחיצות שבצד ראשה ומרגלותיה חשובות מחיצות לענין זה ג"כ יש עצה, דהיינו שמתחלה יפרסו אנשים את הסדין ויאחזוהו באויר, ואח"כ יפשוט אחד את המטה ויעמידה תחת הסדין וזה שרי כיון שהוא שלא כדרך בנין, אך מי"מ עצם דין הפשטת המטה זו אפשר דיש בזה משום טרחא דשבת וצ"ע, נואם יש בזה מפני כבוד האורחים שנתארחו אצלו או לא חיישינן לטרחא ויעשה העצה שכתבנו מתחלה, אך אם יש לו מטה אחרת לשכב בודאי דאין נכון לפשוט המטות אלו.

האם מותר ליתן ספר על ספר או מפה על השלחן?

מותר להניח ספר א' מכאן ואחד מכאן ואחד על גביהן הואיל וא"צ לאויר שתחתיהן, ודוקא כשצריך ללמוד משניהם, או שהספר התחתון מונח שם כבר, דאל"ה אף שהוא רוצה כדי להגביה הספר העליון ללמוד בו יש בזיון לספר התחתון ואף בחול אסור, ויש מתירין. וכן שרי לפרוס מפה על השלחן וקצות המפה תלויות למטה מן השלחן מכל צד, ואפילו אם מגיעות סמוכות לארץ כיון דא"צ לאויר שתחת השלחן.

האם מותר לפתוח גג של עגלת הילדים בשבת?

הגנה בעצמך...



לימוד שבת ערך ארוך עם משנה ברורה

כל הזכויות שמורות. אישור לשימוש מ"ו וי"ח. מתחלת הסתיו



זכות הלימוד

דפי שיעורים וטבלאות

משנה ברורה

מן סימן שטו סעיף ג

עד סימן שטו סעיף ח

ו' שבט

#1

מחזור שינתיים

חלק ב'

1800 466-7593

www.Hilchusadyoma.org

כל הזכויות שמורות
ואסור להעתיקם בלי רשות
© מהגות המפעל



שו"ע סעיף ד
מטה שהיא מסורגת,
(פי' נארגת) בחבלים

מ"ב ס"ק כ"ד
על כרחך מיירי הכא
בשיש לה מחיצות
המגיעות לארץ

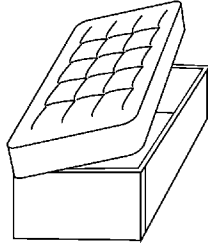
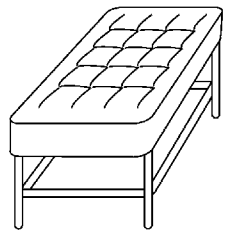
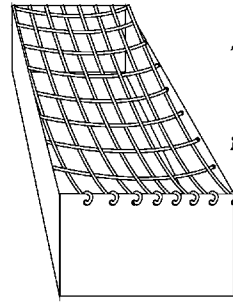

אבל רגלים של מטות
שלנו, וכן רגלי השלחן

שו"ע סעיף ג
וה"מ כשהרגלים הם דפים
מחוברים, כמו דפני התיבה,

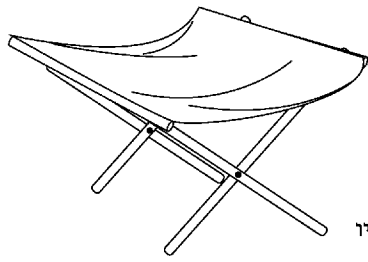

שו"ע סעיף ה
כסא העשוי פרקים,
וכשרוצים לישב עליו
פותחין אותו והעור
נפתח, וכשמסירים אותו
סוגרים אותו והעור נכפל



שו"ע סעיף ד
וכן אסור לסלק בגד
התחתון מעליה
משום דקא סתר
אהלא

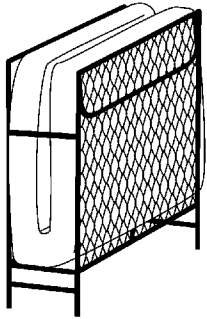

שפורסין עליה עתה הסדין

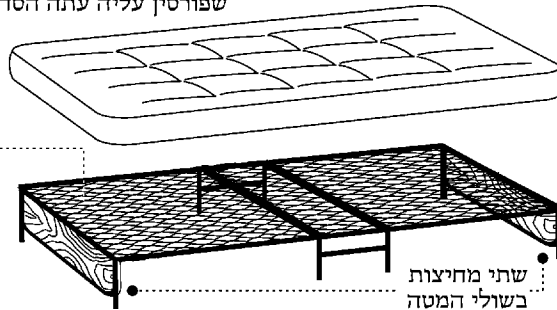

השליבות

שתי מחיצות
בשולי המטה

מ"ב ס"ק כח
ומטות של ברזל שלנו שעשוין מקופלין
וסמוכין לכותל אם מותר לפושטן בשבת

באור הלכה לסעיף ה'

ולפי זה נראה לכאורה דהוא הדין במטות של ברזל שלנו שעשוין מקופלין וסמוכין לכותל וכשרוצין לישון עליהן פושטן, דמותר לפושטן בשבת דהא עביד וקאי מבעוד יום ואין עושה שום מלאכה רק שפושטן אך זהו שגגה, וכו' ומה שאין כן באלו המטות שפורסין עליה עתה הסדין בשבת אחר פשיטתה וכו' אך אם השליבות של המטות סמוכין זה לזה שאין ביניהן ג' טפחים וכו' איכא הרי יש להמטה שתי מחיצות בשולי המטה, אחת מצד ראשה ואחת מצד מרגלותיה, ואף שאינן מגיעות לארץ וכו'

דפי עיונים ושכלאות

משנה ברורה

מן סימן שטו סעיף ג

עד סימן שטו סעיף ח

ו' שבט

#2

מחזור שינתיים

חלק ב'

1800 466-7593

www.HilchusDiyoma.org

כל הזכויות שמורות
ואסור להעתיקם בלי רשות
© מהגות המפעל



סימן שט"ו - מ"ב ס"ק כ'
כתב המג"א לסתום נקב
העשן יוצא [שקורין
קומיין] בכר של תבן
וכיוצא בו אפשר דאסור
דכיון שיש לאורו המקום מחיצות
בפ"ע הוי כעושה אהל בתחלה ואינו
דומה למה שהתרנו בסימן שי"ג
לסתום הארובה שבג מטעם דהוא רק
הוספת אהל עראי התם הארובה אינו
מחזיק אלא מקצת הגג אבל כאן הנקב
שהעשן יוצא מחזיק כל רוחב
המחיצות שסביב לה והוי ע"י סתימת
הכר כג על המחיצות

שם
ועין בתו"ש שכתב במה
דמסתפק המ"א הוא דוקא
כשהחור שהעשן יוצא הוא
מחזיק ג' טפחים דאל"ה
אמרינן לבוד והוי כסתום ושרי

שם
עוד כתב דבלע"ך שעשוי
בקומיין וקבוע שם מותר
לסתום בו בשבת ויו"ט
דהואיל דקבוע שם הוי כדלת

מ"ב ס"ק כ'
ולפ"ז פשוט דאם הנקב
הוא בכותל מן הצד מותר
לסתום בכר דהוא רק
תוספת מחיצה בעלמא

שם
ונראה דכל זה כשאינו מונח אז גחלים לוחשות בהתנור
דאל"ה בכל גווני אסור לישראל לסתום את החור
למעלה דע"י סתימתו גורם כיבוי להגחלים ואף דאינו
מכוין לזה פסיק רישא הוא

לסתום את החור למעלה

מונח אז גחלים לוחשות בהתנור

סימן שט"ו - מ"ב ס"ק כז
ודו"ה הדף שקבוע בכותל
שבביהכ"נ שמניחין עליו ספרים



כל הזכויות שמורות
אסור להעתיקם בלי רשות
© מנהלת הלימוד

משנה ברורה מן סימן שטו סעיף ג עד סימן שטו סעיף ח

דפי סיכום

מהזור שנתיים

חלק ב'

ז שבת

סימן שט"ז

דברים האסורים משום אהל בשבת - חלק ו'

הטעם	אסור	הטעם	מותר	האופן / הדין
		דרוקא לעשות אהל עראי מחללה אסור אבל אם נעשה כבר מותר להוסיף עליו ובוהו כיון שהיה בעץ אחד רוחב טפח דהוא שיעור אהל או שהיה פחות מג' טפחים בין זה לזה דהוא שיעור לבוד והיה כמו העצים מחוברים יחד בשיעור ג' טפחים חשוב נעשה אהל מכבר - פשוט - פשוט (מ"ב י"ד שעה"צ י"ח ט"ז)	מותר להוסיף על אהל עראי - "אפילו אם רק באחד מהעצים" רוחב העגול היה טפח - וכן מה שכתב אם אין בין זה לזה ג' טפחים היינו ג"כ "אפילו רק במקום אחד" ואמרנו לבוד באותו מקום והיה כאלו היה ג' טפחים מכוסה במקום אחד (מ"ב י"ג)	האופן שמותר להוסיף על אהל עראי "כשיש ברוחב עצים טפח", או אפילו אין ברוחב העצים טפח אם "אין בין זה לזה ג' טפחים"
	אסור לפרוט בשבת מחצלות על עצים שתוקעין ראשן האחד ברופן הספינה וכופפין ראשן השני ברופן השני של הספינה "כשהמחצלת הפרוסה לא היה כדי טפח" - "אפילו כשאינו עושה גם מחציות תחתיו" (מ"ב ט"ז)	"מטעם הנ"ל" דאם יש ברחבן טפח חשיבי כאהל ומותר לפרוט עליהם בשבת מחצלת, "דהוי ליה תוספת אהל עראי" ר"ל דהא נמי כיון דהיה טפח פרוסה מבעוד יום מותר אח"כ לפרוט עוד דאינו אלא מוסיף על אהל עראי (ש"ע ב' מ"ב ט"ז)	מותר לפרוט בשבת מחצלות על עצים שתוקעין ראשן האחד ברופן הספינה וכופפין ראשן השני ברופן השני של הספינה "כשיש כבר מחצלת פרוסה כדי טפח" (ש"ע ב')	לפרוט בשבת מחצלות על עצים שתוקעין ראשן האחד ברופן הספינה וכופפין ראשן השני ברופן השני של הספינה, כשיש כבר מחצלת פרוסה
	אסור לפרוט בשבת סדין על עריסת התינוק שיש עליה חשוקים ופורסין עליהם סדין להגן מפני הובובים "אם אין ברוחב החשוקים טפח, ויש בין זה לזה ג' טפחים" (ש"ע ב' מ"ב י"ב)	"מטעם הנ"ל" דאם יש ברחבן טפח חשיבי כאהל ומותר לפרוט עליהם בשבת מחצלת, "דהוי ליה תוספת אהל עראי", הוא דלא חשיבי כל זה לאהל קבע היינו משום דאין עושין אותן אלא לפי שעה ולא להתקיים (ש"ע ב' מ"ב י"ב)	מותר לפרוט בשבת סדין על עריסת התינוק שיש עליה חשוקים ופורסין עליהם סדין להגן מפני הובובים "אם יש ברחב החשוקים טפח, או אפילו אין ברוחב החשוקים טפח אם אין בין זה לזה ג' טפחים" (ש"ע ב' מ"ב י"ב)	"לפרוט בשבת סדין על עריסת התינוק" שיש עליה חשוקים ופורסין עליהם סדין להגן מפני הובובים
	אסור לפרוט בשבת סדין על העגלות דעשו ג"כ להגן על מה שתחתיה "אם לא שהיה פרוט כבר מערב שבת ברוחב טפח" (מ"ב י"ב)	"מטעם הנ"ל" דאם יש ברחבן טפח חשיבי כאהל ומותר לפרוט עליהם בשבת מחצלת, "דהוי ליה תוספת אהל עראי" (ש"ע ב')	מותר לפרוט בשבת סדין על העגלות דעשו ג"כ להגן על מה שתחתיה "אם היה פרוט כבר מערב שבת ברוחב טפח" (מ"ב י"ב)	לפרוט בשבת סדין "על העגלות דעשו ג"כ להגן על מה שתחתיה"
	אסור בשבת להניח הרגלים תחלה" ולהניח עליהם הקרשים כשהרגלי המטה הם דפים מחוברים כמו דפי התיבה - "יש פוסקים שטוברין דאינו אסור להניח הרגלים תחלה ולהניח עליהם הקרשים אלא כשצריך ג"כ לאויר שתחתיו" וכוותיהו פסק המחבר לקמן בסעיף ז' (ש"ע ג' מ"ב י"ז)	דאף דלענין בנין קבע אף אם עשה איזה דבר משהו להוסיף על הבנין בין במחציות ובין בגג חייב וכל שכן אם עושה את כל הגג מ"מ לענין אהל עראי לא אסור בעושה את הגג לחוד, "אם לא שעושה את הגג כדי להגן" מפני החמה והגשמים וכיו"ב דאז הוא קצת בבחינת אהל אבל בלא"ה "לא אסור כי אם בעושה גם המחציות" עראי שתחתיו בשבת וגם "לא אסור כי אם בשעשה כסדר" מחללה המחציות ואחר כך הכיטי דאז דומה קצת לאהל קבע "אבל אם עשה להיפך לא אסור שאין זה דומה לעשיית אהל שאין דרך לבנות מלמעלה למטה" - (מ"ב י"ז ש"ע הרב י')	מותר להעמיד המטה בשבת אפילו כשהרגלי המטה הם דפים מחוברים כמו דפי התיבה "אם ישם הקרשים תחלה באויר, ואחר כך הרגלים תחתיהם" - "יש פוסקים שטוברין שמותר להניח הרגלים תחלה ולהניח עליהם הקרשים אם אינו צריך לאויר שתחתיו, וכוותיהו פסק המחבר לקמן בסעיף ז' (ש"ע ג' מ"ב י"ז)	"האופן שמעמידים המטה" בשבת כשהרגלי המטה הם דפים מחוברים ר' המחציות המגיעין לארץ כמו דפני התיבה
	כתב הש"ו דאף דבטור איתא ד' דפין מחוברין לאו דוקא הוא "דבמטה שדרך להשתמש באיירה מתחת" בהנחת מנעלים וכיו"ב אסור אפילו כשיש לה רק שני דפין משני צדדין המגיעין לארץ "דבשתיים לבד חשיב אהל עם מחציות" וכדלקמיה בס"ו לענין חביות (מ"ב כ"ב)	"לדעת הש"ו אסור" בשבת להניח הרגלים תחלה ולהניח עליהם הקרשים כנ"ל בר' מחציות המגיעין לארץ כדפי התיבה וכן כתב הה"י אדם והשו"ע הרב (מ"ב כ"ב שעה"צ כ"ח ש"ע הרב י"א י"ב)		האופן שמעמידים המטה בשבת כשהרגלי המטה הם דפים מחוברים "כשיש לה רק שני דפין משני צדדין המגיעין לארץ"



כל הזכויות שמורות
אסרו לפרסום בלי רשות
© מנהלת התכנית

משנה ברורה מן סימן שטו סעיף ג עד סימן שטו סעיף ח

דפי סיכום

מהזור שנתיים
חלק ב'
ו שבת

הטבלאות אלו הם במידות לא לפסוק מזה הלכה למעשה, ולא נעשה רק להקל על הלומד בשעת לימודו ולחזור עליו בקצרה

סימן שט"ו

דברים האטורים משום אהל בשבת – חלק ז'

האופן / הדין	מותר	הטעם	אסור	הטעם
האופן (דפין מחוברין) ד' המחיצות כמו דפני התיבה שאז אסור להניח הרגלים תחלה בשבת אם צריכות שיהיו גבהן י' טפחים	בסימן תק"ב כתב הבי"י (דפין מחוברין) ד' המחיצות כמו דפני התיבה "בעינין שיהיו המחיצות מגיעין עד לארץ" - או סמוך לארץ פחות מג' (וע"ש במגן אברהם ובשאר אחרונים בזה) - והתו"ש כתב חז"ל ובסימן תק"ב כתב הבי"י דביעין מחיצות המגיעות לארץ "המחיצות צריכות שיהיו גבהן י' טפחים או ד' ומשהו" ופחות מג' טפחים מן הארץ (מ"ב כ"א בה"ל דפין)	- שאז אף אם אין הרופן מגיע אמרינן לבוד - כדן מחיצה שצריך י' טפחים (מ"ב כ"א)	כתב הבה"ל שהו' המחיצות כמו דפני התיבה "אין המחיצות צריכות שיהיו גבהן י' טפחים או ד' ומשהו ופחות מג' טפחים מן הארץ" רק שהיו מגיעות פחות מג' מן הארץ "ואפילו במחיצות קטנות שבקטנות כגובה טפח אסור חכמים בזה" - וברור דסבין המהירות פולטתו להתו"ש (בה"ל דפין)	דבאמת לא נזכר שם בב"י רק דאם היו מגיעות "פחות מג' מן הארץ אמרינן דכלבד דמיא וחשיבי כמגיעות" אבל לא נזכר מאומה מענין גבהן י' טפחים - דאף דבעלמא שם מחיצה כשגבהה י' "הכא לענין איטורא משום דמיא לאהל לא שייך כלל דבר זה" דמיון שיש ע"ז שום תמונה משתי דפנות קטנות וגג עליהן מלמעלה אסור חז"ל לעשות דבר זה ותרע דבסעף ז' לא התירו להניח טפר אחד על שני טפרים רק משום דאין צריך לאחור תחתיה וכן אסור חז"ל ברו"ט אפילו להעמיד ביצה אחת ע"ג שמים לצלותם רק בשני כדאיתא בביצה ל"ב בתוספות ובר"ף וברא"ש ובר"ן שם ונדד דלענין שיהיו המחיצות מגיעין עד סמוך לארץ עכ"פ פחות מג' טפחים ס"ל להפוסקים דגם בזה בעינן כמו בעלמא אבל זה ברור דאפילו במחיצות קטנות שבקטנות כגובה טפח אסור חכמים בזה (בה"ל דפין)
האופן שמעמידים בשבת "תיבה שיש לה שוליים גם מלמטה" [כמו תיבה שקורין שקורין שלא"ף באנ"ק] "עין לקמן בסעף י"ג מה שכתוב שם" (מ"ב כ"א)	כתב המ"ב לענין תיבה שיש לה שוליים גם מלמטה [כמו תיבה שקורין שלא"ף באנ"ק] "עין לקמן בסעף י"ג מה שכתוב שם" (מ"ב כ"א)	דאם זהו מונחים מכבר בזה המקום מותר להניח הקרשים עליהם "דלא אסור כי אם בעשה גם המחיצות עראי תחתיו בשבת" (מ"ב י"ז י"ח שעה"צ כ"א)	"לדעת התיב חיים" אסור בשבת להניח הרגלים תחלה ולהניח עליהם הקרשים כשהרגלי המטה הם ד' המחיצות אפילו כשהיו קבועין מעיקרא - "ולדעת המג"א" ב"ס"ק כ"א אסור בשבת להניח הקרשים על הרגלים "אם המטה רחבה ביותר" אפילו באופן שהיו ד' המחיצות מונחים מכבר בזה המקום (מ"ב י"ח שעה"צ כ"ז)	
האופן שמעמידים בשבת המטה כשהרגלי המטה הם דפים (מחיצות) מחוברים כמו דפני התיבה "כשהו" ד' המחיצות מונחים מכבר בזה המקום	מותר בשבת להניח הקרשים על הרגלים" ואינו צריך לשום הקרשים תחלה באויר ואחר כך הרגלים תחתיהם כשמעמיד מטה אפילו כשהרגלי המטה הם דפים מחוברים כמו דפני התיבה אם היו ד' המחיצות מונחים מכבר בזה המקום (מ"ב י"ז י"ח שעה"צ כ"א)	דבאהל עראי כזה "שאינו מתכין בעשייתו לשם אהל שיאהיל על מה שתחתיו" אלא לתשמש אחר על גביו מלמעלה ורק ממלא נעשה כמו אהל למטה לא אסור אלא כשעושה גם מחיצות תחתיו "השו"ע הרב כתב אלא כדי להשתמש בו איזה תשמש בגופו" כגון שמישים דף השולחן על רגליו אע"פ שעושה בזה גג עראי אין בכך כלום כיון שאינו מתכין לעשית אהל, והוא החילוק ממחצלת דסוף סעף ב' דכאן אהל נעשה ממילה ובמחצלת כתתו לצל (ודלא כהב"ח - שנתקשה בזה ולא נחית לחילוק זה) - משום דהוא דבר של דבריהם - כיון שהוא שלא כדרך בנין לעשות תחלה הגג ואחר כך יבנים תחתיה מה שלמטה מהגג התירו באהל עראי ובדלעיל ב"ט" - וכתב הבה"ל דאפשר לומר אחרי דרעת הרבה ראשונים הם התוספות בשם ר"ת הוגה"מ דהסמ"ק הור"ש הטור כלם עומדים בשיטה אחת לא רצה להחמיר נגים (מ"ב כ' שעה"צ כ"ה בה"ל מטות מטה שר"ע הרב י"ב)		
האופן שמעמידים בשבת המטה כשהרגלי המטה הם "כשהרגלי מטות שלנו", (ורגלי המטות ושולחנות שלנו אף להם מחיצות, מ"ב כ"ג)	מותר בשבת אפילו להניח הרגלים תחלה ולהניח עליהם הקרשים כשמעמידים המטה כשהרגלי המטה הם כשהרגלי מטות שלנו - וברבנו ירחם הובא שתי הרעות ולא הכריע "אל המותר סתם כדעת המקללין" - דע דאפילו אם יש לה מחיצות [הדי"ה לדעת הרשב"א דמחמיר אפילו כשאין לה מחיצות] ג"כ "יש עצה בפרסות הסדין אף שיש ג' טפחים בין חבל לחבל דדיינו שיאחזו האנשים הסדין או הכר באויר יכניס אחר את המטה תחתיה" - וכתב בא"ר דלו היה נראה לכאורה להחמיר כהרשב"א אחר שנראה שמסקנת הר"ן הרה"מ כמותו אלא "שאין בידו להחמיר" (שו"ע ג' בה"ל מטות מטה שר"ע הרב י"ב)	דבאהל עראי כזה "שאינו מתכין בעשייתו לשם אהל שיאהיל על מה שתחתיו" אלא לתשמש אחר על גביו מלמעלה ורק ממלא נעשה כמו אהל למטה לא אסור אלא כשעושה גם מחיצות תחתיו "השו"ע הרב כתב אלא כדי להשתמש בו איזה תשמש בגופו" כגון שמישים דף השולחן על רגליו אע"פ שעושה בזה גג עראי אין בכך כלום כיון שאינו מתכין לעשית אהל, והוא החילוק ממחצלת דסוף סעף ב' דכאן אהל נעשה ממילה ובמחצלת כתתו לצל (ודלא כהב"ח - שנתקשה בזה ולא נחית לחילוק זה) - משום דהוא דבר של דבריהם - כיון שהוא שלא כדרך בנין לעשות תחלה הגג ואחר כך יבנים תחתיה מה שלמטה מהגג התירו באהל עראי ובדלעיל ב"ט" - וכתב הבה"ל דאפשר לומר אחרי דרעת הרבה ראשונים הם התוספות בשם ר"ת הוגה"מ דהסמ"ק הור"ש הטור כלם עומדים בשיטה אחת לא רצה להחמיר נגים (מ"ב כ' שעה"צ כ"ה בה"ל מטות מטה שר"ע הרב י"ב)		



כל הזכויות שמורות
אסור להעתיקם בלי רשות
© מהדורה השנייה

משנה ברורה מן סימן שטו סעיף ג עד סימן שטו סעיף ח

דפי סיכום

הטבלאות אלו הם במידות לא לפסוק מזה הלכה למעשה, ולא נעשה רק להקל על הלומד בשעת לימודו ולחזור עליו בקצרה

מהזור שנתיים

חלק ב'

ו שבת

סימן שט"ו

דברים האסורים משום אהל בשבת - חלק ח'

האופן / הדין	מותר	הטעם	אסור	הטעם
האופן "שמעמידים שלחן" בשבת כשהרגלי השלחן הם "כשהרגלי מטות שלנו", (דרגלי המטות ושלחנות שלנו אף להם מחיצות, מ"ב כ"ג)	מותר בשבת "אפילו להניח הרגלים תחלה ולהניח עליהם הקרשים" כשמעמידים השלחן כשהרגלי השלחן הם כשהרגלי מטות שלנו (ש"ע ג')	דבאהל עראי כזה "שאינו מתכוין בעשייתו לשם אהל שתחתיו" אלא לתשמיש אחר על גביו מלמעלה ורק ממילא נעשה כמו אהל למטה לא אסור אלא כשעושה גם מחיצות תחתיו והש"ע הרב כתב "אלא כדי להשתמש בו איזה תשמיש בגופו" כגון שמישים דף השלחן על רגליו אע"פ שעושה בזה גג עראי אין בכך כלום כיון שאינו מתכוין לעשיית אהל והוא החילוק מנחצלת דסוף סעיף ב' דכאן אהאל נעשה ממילה ובנחצלת כותתו לצל (והלא כהב"ח שנתקשה בזה ולא נחית לחילוק זה) (מ"ב כ' שעד"צ כ"ה ש"ע הרב י"ב)		
האופן שמעמידים בשבת שלחן "כשהרגלי השלחן הם דפים מחוברים" כשיש לה "רק שני דפין משני צדדין" המגיעין לארץ	"כתב הפרנ"ג לדעת ה"ט"ו" מה שמותר הש"ע בשלחן הוא אפילו כשיש לו מעט מחיצות ואינו אסור אלא כשיש לו ד' דפין מכל הצדדין כמו תיבה דאו חשיב אהל בהנחת הדין מלמעלה (מ"ב כ"ב שעד"צ כ"ט)	"דבשלחן מסתמא אינו צריך לארץ שתחתיו" (מ"ב כ"ב)		משום דבלא"ה "סתמו אינו עומד להשתמש באירו" נכשאינו משתמש באירו לא חשיב אהל וכדלקמיה בס"ן וע"כ צריך שיהיה לו ד' דפין מכל הצדדין כמו תיבה דאו ראי להשתמש באירו (מ"ב כ"ב)
האופן שמעמידים בשבת שלחן "כשהרגלי השלחן הם דפים מחוברים" כשיש לה "ד' המחיצות המגיעין לארץ, כמו דפני התיבה"	"יש מאחרונים שמצדידין להקלי' בהשלחן להניח עליו הדין מלמעלה אפילו כשהרגלי השלחן הם דפים מחוברים ד' המחיצות מכל צד המגיעין לארץ כמו דפני התיבה, "אם לא שדרכו להשתמש שם" (מ"ב כ"ב)	"דבשלחן מסתמא אינו צריך לארץ שתחתיו" (מ"ב כ"ב)	"מלשון הש"ע משמע - דאסור" להניח הרגלים תחלה ולהניח עליהם הקרשים אפילו בשלחן כשהרגלי השלחן הם דפים מחוברים ד' המחיצות המגיעין לארץ כמו דפני התיבה - וכתב "המ"ב שבו"דאי נכון לחוש לדברי ה"ט"ו" לאחוז הדין באירו ויכניסו תחתיו הרגלים (מ"ב כ"ב)	מלשון הש"ע שכתב וכן רגלי השלחן משמע דבשלחן אם היו מחיצות זיהו ג"כ צריך להחמיר - משום דאו חשיב אהל בהנחת הדין מלמעלה שראוי להשתמש באירו - "כיון שמשמע כן בש"ע" (מ"ב כ"ב)
האופן שמעמידים בשבת שלחן "כשהרגלי השלחן הם דפים מחוברים" ד' מחיצות" המגיעין לארץ כמו דפני התיבה מטלטל הרגלים ממקום למקום	כתב המ"ב דמשמע מדברי "הפמ"ג אפילו לדעת ה"ט"ו" מותר להניח עליהם הדין אף שלהרגלים יש להם מחיצות מכל צד אם עומדין במקום אחד ואינו מטלטל הרגלים ממקום למקום (מ"ב כ"ב)	כמו שכתב לעיל בסקי"ז ובסקי"ח גבי מטה (מ"ב כ"ב)		
להמעמיד בשבת שלחן "כשהדין שעל השלחן מזהדק ותקוע בחזק ברגלי השלחן" וכמו שמצוי בכמה שלחנות, או "אם דרכו תמיד להיות מזהדק ותקוע בחזק	מותר לעשות אהל עראי כשאין מחיצות תחתיו "אם אינו מתכוין בעשייתו לשם אהל שתחתיו אלא לתשמיש אחר על גביו מלמעלה ורק ממילא נעשה כמו אהל למטה לא אסור אלא כשעושה גם מחיצות תחתיו (מ"ב כ')	"אסור" להמעמיד שלחן כשהדין שעל השלחן מזהדק ותקוע בחזק ברגלי השלחן - יש ליהור בזה "אפילו אם עתה אינו תקוע בחזק" אם דרכו תמיד להיות מזהדק ותקוע בחזק (מ"ב כ"ג)	"משום בנין" - כמו לענין ארוכות המטה אם עשויה להתחבר עם הרגלים בחזק וכמבואר הכל בסמ"ן ש"י"ד ט"ו לענין מטה של פרקים (מ"ב כ"ג)	
עשיות אהל עראי בשבת "כשאין מחיצות תחתיו"	מותר לעשות אהל עראי כשאין מחיצות תחתיו "אם אינו מתכוין בעשייתו לשם אהל שתחתיו אלא לתשמיש אחר על גביו מלמעלה" ורק ממילא נעשה כמו אהל למטה (מ"ב כ')	כיון שאינו מתכוין בעשייתו לשם אהל שתחתיו" אלא לתשמיש אחר על גביו מלמעלה ורק ממילא נעשה כמו אהל למטה לא אסור אלא כשעושה גם מחיצות תחתיו (מ"ב כ')	אסור לעשות אהל עראי אפילו כשאין מחיצות תחתיו "כשעושה להדיא בשביל אהל לצל או להגן מפני הצינה והגשמים" כגון שפורס סדין או מחצלת לשם אהל להגן מפני החמנה והגשמים או כדי שיהיה ראוי להשתמש תחתיו באיזה דבר אסור אף בלא מחיצות (מ"ב ט"ו)	פשוט, דדוקא כשאינו פורס בשביל תשמיש שלמטה באירו או מותר בלא מחיצות (שעד"צ כ"ו)
לסתום בשבת נקב שהעשין יוצא [שקורין קוימ"ן] בכר של תבן וכיוצא בו "כשהנקב הוא בכותל מן הצד"	"פשוט דמותר" לסתום בשבת נקב שהעשין יוצא בכר של תבן וכיוצא בו אם הנקב הוא בכותל מן הצד (מ"ב כ')	"דאו הוא רק תוספת מחיצה בעלמא" דחומה למה שכתב בסמ"ן ש"ג לסתום הארובה שבגג מטעם דהוא רק תוספת אהל עראי (מ"ב כ')		
לסתום בשבת נקב שהעשין יוצא [שקורין קוימ"ן] בכר של תבן וכיוצא בו "כשהחור שהעשין יוצא הוא מחזיק ג' פתחים"	לסתום בשבת נקב שהעשין יוצא [שקורין קוימ"ן] בכר של תבן וכיוצא בו "כשהחור שהעשין יוצא הוא מחזיק ג' פתחים"	כתב המג"א "דאפשר שאסור" דלסתום בשבת נקב שהעשין יוצא בכר של תבן וכיוצא בו - "ואינו מותר מטעם תוספת אהל עראי" - "וגם אינו מותר מטעם שהמחיצות עשיות כבר" (מ"ב כ' שעד"צ כ"ו)		"כיון שיש לאותו המקום מחיצות בפני עצמו היו כעושה אהל בתחלה" - שהנקב שהעשין יוצא מחזק כל רוחב המחיצות שסביב לה "יהי ע"י סתימת הכר כג על המחיצות" - דאע"פ כשהמחיצות עשיות כבר לא נחשב לענין אהל עראי כמחיצה אפשר "כיון דכותתו בסתימתו לסתום הנקב עדיף טפי מקדרה על גבי מירדה" (מ"ב כ' שעד"צ כ"ו)



כל הזכויות שמורות
אסור להעתיקם בלי רשות
© מהדורה השלישית

משנה ברורה מן סימן שטו סעיף ג עד סימן שטו סעיף ח

דפי סיכום

מהזור שנתיים

חלק ב'

ו שבט

סימן שט"ז

דברים האסורים משום אהל בשבת – חלק ט'

האומן / הדין	מותר	הטעם	אסור	הטעם
לסתום בשבת נקב שהעשן יוצא [שקורין קוימין] בכר של תבן וכיוצא בו "כשהחור שהעשן יוצא אינו מחזיק ג' טפחים"	"כתב בחו"ש" שמוותר לסתום בשבת נקב שהעשן יוצא בכר של תבן וכיוצא בו כשהחור שהעשן יוצא אינו מחזיק ג' טפחים – אפילו לדעת המ"א שכתב דאפשר אסור דלסתום נקב שהעשן יוצא בכר של תבן וכיוצא בו – וכתב "המ"ב דהטומק על התו"ש לא הפסיד" (מ"ב כ')	דס"ל "שאמרינן לבוד והוי כסתום, ומה דמסחפק המג"א הוא דוקא כשהחור שהעשן יוצא הוא מחזיק ג' טפחים – דבלא"ה דבר זה רפוי הוא אצל המג"א גופא" דאפשר דהמחיצות שתחתיו לא חשיבי מחיצות לענין זה והאיל שעשויות מכבר (מ"ב כ')	"לדעת הפמ"ג לא פשיטא ליה אם מותר" לסתום נקב שהעשן יוצא בכר של תבן וכיוצא בו כשאין החור שהעשן יוצא מחזיק ג' טפחים – אפילו לדעת המג"א שכתב דאפשר שאסור דלסתום נקב שהעשן יוצא בכר של תבן וכיוצא בו (מ"ב כ')	
לסתום בשבת נקב שהעשן יוצא [שקורין קוימין] "בהבלעין" שעשוי בקוימין וקבוע שם (מ"ב כ')	"מותר" לסתום בשבת נקב שהעשן יוצא בהבלעין שעשוי בקוימין וקבוע שם (מ"ב כ')	"דהואיל דקבוע שם הוי כולח" ולא חשיב כעושה אהל בחוליה (מ"ב כ')		
לסתום בשבת נקב שהעשן יוצא [שקורין קוימין] בכר של תבן וכיוצא בו "כשמונח אז גחלים לחשות בהתנור"	כתב המ"ב בסימן ש"ג "דמוותר" לסתום הארובה שבגג (מ"ב כ')	מטעם דהוא "רק הוטפת אהל עראי" דהארובה אינו מחזיק אלא מקצת הגג (מ"ב כ')	"אסור לישראל בכל גוויני" לסתום בשבת נקב שהעשן יוצא בכר של תבן וכיוצא בו כשמונח או גחלים לחשות בהתנור (מ"ב כ')	"דעי"י שחיתתו גורם כיבוד להגחלים" ואף דאינו מכין לזה פסיק רישא הוא וכעין מה שכתב בסימן נ"ט בסופו ובסימן רע"ז ס"א (מ"ב כ')
לפרוס בשבת סדין על מטה שהיא מסורגת (פי' נארגת) בחבלים מלמעלה "במטה שלנו שאין לה מחיצות המגיעות לארץ"	מותר בכל גוויני" לפרוס בשבת סדין על מטה שהיא מסורגת בחבלים במטה שלנו שאין לה מחיצות המגיעות לארץ דהיינו "אפילו להניח הרגלים תחלה ולהניח עליו הסדין" כשמעמידים המטה (מ"ב כ"ד)	"לפי המבואר לעיל בסעיף ג' ברגל מטות שלנו" (מ"ב כ"ד)		
לפרוס בשבת סדין על מטה שהיא מסורגת (פי' נארגת) בחבלים מלמעלה "במטה שיש לה מחיצות המגיעות לארץ" והמטה היתה עמדת פה מבעוד יום"	"מותר" לפרוס בשבת סדין על מטה שהיא מסורגת בחבלים אפילו במטה שיש לה מחיצות המגיעות לארץ אם המטה היתה עמדת פה מבעוד יום (שעה"צ ל"א)	דאם המטה היתה עמדת פה מבעוד יום "הרי נעשו המחיצות מבעוד יום" ולית בזה משום אהל עראי (שעה"צ ל"א)		
לפרוס בשבת סדין על מטה שהיא מסורגת (פי' נארגת) בחבלים מלמעלה "במטה שיש לה מחיצות המגיעות לארץ" כשהעמיד עתה המטה בשבת במקום הזה כדי לפרוס עליה, "שעה"צ ל"א"	מותר לפרוס בשבת סדין על כל מטה שהיא מסורגת בחבלים אפילו כשהעמיד עתה המטה בשבת במקום הזה כדי לפרוס עליה "אם אין בין חבל לחבל ג' טפחים" כנ"ל בסעיף ב', המ"ב בסי' י"ג כתב "דאפילו אם רק במקום אחד היה פחות מג' טפחים גם כן סגי" - או "אם היה על מטה כר או כסת או בגד פרוס מערב שבת כשיעור טפח" (ש"ע ד')	דאם "אין בין חבל לחבל ג' טפחים" אמרינן לבוד" וכסתום מעיקרא דמיא וכנ"ל בסי' ג - גם בזה הטעם משום "דמוותר להוסיף על אהל עראי בשבת" (מ"ב כ"ז)	אסור לפרוס בשבת סדין על מטה שהיא מסורגת בחבלים "אם יש בין חבל לחבל ג' טפחים" ואין במקום אחד רוחב טפח (ש"ע ד')	משום "דעביד אהל" והשו"ע הרב כתב פ"ק שאין כאן לבוד אסור לפרוס עליה סדין בתחלה בשבת או להניח עליה כר או כסת מפני שזה "דומה לעשיית אהל" (ש"ע ד' ש"ע הרב י')
"לעשות עצה" בפרסת הסדין בשבת אף שיש ג' טפחים בין חבל לחבל אפילו אם יש לה מחיצות וזה"ל לדעת הרשב"א דמחמיר אפילו לא מחיצות	יכול לעשות עצה בפרסת הסדין בשבת אף שיש ג' טפחים בין חבל לחבל אפילו אם יש לה מחיצות [זה"ל לדעת הרשב"א דמחמיר אפילו כשאין לה מחיצות] דהיינו "שיאחזו האנשים הסדין או הכר באויר ויכניסו אחר את המטה תחתיה" (בה"ל מטה)	דימון שהוא שלא כדרך בנין לעשות תחלה הגג ואחר כך יכניס תחתיה מזה שלמטה מהגג "החירוי באהל עראי" וכדלעיל בסעיף ג' (בה"ל מטה)		
"לסלק בשבת בגד התחתון" מעל מטה שהיא מסורגת (פי' נארגת) בחבלים	מותר לסלק בשבת בגד התחתון מעל מטה שהיא מסורגת בחבלים "אם אין בין חבל לחבל ג' טפחים" (ש"ע ד')		אסור לסלק בשבת בגד התחתון מעל מטה שהיא מסורגת בחבלים "אם יש בין חבל לחבל ג' טפחים" – "אפילו המטה היתה עמדת פה מבעוד יום" (ש"ע ד')	משום "דקא סתר אהל" והשו"ע הרב כתב מפני שהוא "כסותר אהל" – "דבסתירה בוודאי אפילו הכל נעשה מבעוד יום שייך בהו שם סתירה" (ש"ע ד' שעה"צ ל"א)
"החומרא שיש באיסור דרבנן בסתירה בשבת יותר מבנין"	מותר לפרוס סדין על מטה שהיא מסורגת (פי' נארגת) בחבלים אפילו במטה שיש לה מחיצות המגיעות לארץ "אם המטה היתה עמדת פה מבעוד יום" (שעה"צ ל"א)	דאם המטה היתה עמדת פה מבעוד יום הרי נעשו המחיצות מבעוד יום "ולית בזה משום אהל עראי" (שעה"צ ל"א)	אסור לסלק בגד התחתון מעל מטה שהיא מסורגת בחבלים אם יש בין חבל לחבל ג' טפחים – "אפילו המטה היתה עמדת פה מבעוד יום" (ש"ע ד')	משום "דקא סתר אהל" והשו"ע הרב כתב מפני שהוא "כסותר אהל" – "דבסתירה בוודאי אפילו הכל נעשה מבעוד יום שייך בהו שם סתירה" (ש"ע ד' שעה"צ ל"א)



כל הזכויות שמורות
האסור להעתיקם בלי רשות
© מהדורה השנייה

מישנה ברורה מן סימן שטו סעיף ג עד סימן שטו סעיף ח

דפי סיכום

מהזור שנתיים חלק ב'

ו שבת

הטבלאות אלו הם בפירוש לא לפסוק מזה הלכה למעשה, ולא נעשה רק להקל על הלומד בשעת לימודו ולחזור עליו בקצרה

סימן שט"ז

דברים האסורים משום אהל בשבת – חלק ו'

האומן / הדין	מותר	הטעם	אסור	הטעם
"לפתוח בשבת כסא העשוי פרקים", וכשרוצים לישב עליו פותחין אותו והעור נפתח, וכשמסירים אותו סוגרים אותו והעור נכפל – "כשגם הגג הוא העור שעל הכסא ג"כ קבוע בו מכבר" – והיינו "אפילו דהא הכסא עשוי עם מחיצות תחתיו" ועל יד הפשיטה נפשטין גם המחיצות (שריע ה' שעד"צ ל"ב בה"ל לכתחלה)	מותר להעמיד החופה ולסלקה "כשזדיתה החופה קשורה בהכלוסות מערב שבת" (מ"ב כ"ז שעד"צ ל"ד)	"מטעם הנ"ל דהא עביד וקאי מבעד יום" (מ"ב כ"ז)	אסור להעמיד החופה ולסלקה "כשלא זדיתה החופה קשורה בהכלוסות מערב שבת" (שעד"צ ל"ד ל"ה)	ד"הא עביד וקאי מבעד יום" אלא שפושטו ומיישבו כדי לישב עליו דהיינו שאינו דומה לעשיית אהל כיון שאינו עושה כלום "שהרי עשויים ועומדים הם כבר הגג עם המחיצות מבעד יום" אלא שמוחתן בשבת לישב עליהם – "שאו גם הגג הלא עביד וקאי" – "דאם הכסא עשוי בלי מחיצות מותר בלי הטעם דהא עביד וקאי מבעד יום" (מ"ב כ"ז שעד"צ ל"ב בה"ל לכתחלה)
להעמיד בשבת כסא העשוי פרקים, וכשרוצים לישב עליו פותחין אותו והעור נפתח, וכשמסירים אותו סוגרים אותו והעור נכפל – "כשגם הגג הוא העור שעל הכסא ג"כ קבוע בו מכבר" – והיינו "אפילו דהא הכסא עשוי עם מחיצות תחתיו" ועל יד הפשיטה נפשטין גם המחיצות (שריע ה' שעד"צ ל"ב בה"ל לכתחלה)	מותר להעמיד החופה ולסלקה "כשזדיתה החופה קשורה בהכלוסות מערב שבת" (מ"ב כ"ז שעד"צ ל"ד)	"מטעם הנ"ל דהא עביד וקאי מבעד יום" (מ"ב כ"ז)	אסור להעמיד החופה ולסלקה "כשלא זדיתה החופה קשורה בהכלוסות מערב שבת" (שעד"צ ל"ד ל"ה)	ד"הא עביד וקאי מבעד יום" אלא שפושטו ומיישבו כדי לישב עליו דהיינו שאינו דומה לעשיית אהל כיון שאינו עושה כלום "שהרי עשויים ועומדים הם כבר הגג עם המחיצות מבעד יום" אלא שמוחתן בשבת לישב עליהם – "שאו גם הגג הלא עביד וקאי" – "דאם הכסא עשוי בלי מחיצות מותר בלי הטעם דהא עביד וקאי מבעד יום" (מ"ב כ"ז שעד"צ ל"ב בה"ל לכתחלה)
להעמיד בשבת הדין שקבוע בכותל שבביה"כ שמונחין עליו ספרים – וכתב השו"ע הרב "דמותר אף אם יש להן מחיצות" (מ"ב כ"ז שריע הרב ר"ג)	מותר לנטות בשבת מטות שלנו המחוברות ועומדת לישבה על רגליה "אם דאי זקופה או מוטה על צדה" (בה"ל כסא)	אפילו בלי הטעם דהא עביד וקאי מבעד יום "דהא אין כותנו במה שפושט את הדין לשם אהל" וא"כ אין עליו שם אהל עראי כיון שהוא בלא מחיצות – מטעם הנ"ל "דהא עביד וקאי מבעד יום" (מ"ב כ"ז)		
"לנטות בשבת מטות שלנו המחוברות ועומדת לישבה על רגליה"	מותר לנטות בשבת מטות שלנו המחוברות ועומדת לישבה על רגליה "אם דאי זקופה או מוטה על צדה" (בה"ל כסא)	"דלאו מידי עביד" אלא ליתובי בעלמא (בה"ל כסא)		
לפשוט בשבת מטות של ברזל שלנו שעשוין מקופלץ וסמוכין לכותל	מותר לנטות בשבת מטות שלנו המחוברות ועומדת לישבה על רגליה "אם דאי זקופה או מוטה על צדה" (בה"ל כסא)	ד"הא עביד וקאי מבעד יום" ואין עושה שום מלאכה רק שפושטין – מטעם דגם הגג "כאלו נגמר כבר" מבעד יום – דכבר פסק השו"ע לעיל בס"ג "מתנאי המטה דבעינן שיהיו לה מחיצות ועכ"פ שתי מחיצות" ולפי מה שכתב הב"י בסימן תק"ב ופסק המג"א שם כוונתה בסק"ט ולא בעינן שיהיו המחיצות גבוהות י' ודי במחיצות כל דהו ושתי מחיצות אף שאינן נגיעות לארץ אין בינם לארץ ג' טפחים וכלבר דמיא – דזה מותר "כיון שהוא שלא כדרך בנין" כמו שפסק השו"ע לעיל בסעיף ג' (בה"ל לכתחלה)	"אסור" לפשוט בשבת מטות של ברזל שלנו שעשוין מקופלץ וסמוכין לכותל, "ואינו דומה לפי מה שמותר לכתחלה לפתוח כסא העשוי פרקים" (בה"ל לכתחלה)	דמה שמותר לכתחלה לפתוח כסא העשוי פרקים מיירי שגם הגג הוא העור שעל הכסא ג"כ קבוע בו מכבר ועל כן גם הגג הלא עביד וקאי כדאיתא בשו"ע וכמו שכתבו התו' בהדיא בשבת ק"יח ע"א ד"ה כסא דפרט זה הוא לעיכובא "וימה שאין כן באלו המטות שפורסין עליה עתה הסדין בשבת אחר פשיטתה והוא נעשה כסדר האהל שמתחלה המחיצות ואחר כך הגג דאסור" (בה"ל לכתחלה)
"לאסור הפשטת המטה בשבת משום טרחא דשבת"	מבואר בסימן של"ג שלא חיישינן לטרחא "אם יש בזה נמני כבר האורחים שנתארחו אצלו" ואז יכול לעשות העצה שמתחלה יפרטו אנשים את הסדין ויאחזוה באייר ואחר כך יפשוטו אחד את המטה ויעמידה תחת (בה"ל לכתחלה)	כתב הבה"ל שהעצם דין הפשטת המטה זו רפיא בידי "ואפשר שיש לאסור הפשטת המטה משום טרחא דשבת" וצריך עיון – ואם "יש לו מטה אחרת לשכב בו" דאין נכון" לפשוט המטות אלו (בה"ל לכתחלה)	"דמצינו בכמה מקומות שאסור חז"ל משום טרחא דשבת" עיין בסימן ש"כ"ד ס"ט ובסימן של"ג ובה נמי אפשר דיש בפשיטתו משום טרחא – "דלא עדיף מקיפול הכלים" דאסור חז"ל היכא דיש לו להחליף וכמבואר לעיל בסימן ש"ב ס"ג (בה"ל לכתחלה)	
"לכפות בשבת תיבה המחזקת ארבעים טאה על אוכלין ומשקין"	"לפירוש התוס' מותר" לכפות תיבה המחזקת ארבעים טאה על אוכלין ומשקין (בה"ל כסא)	"דלפירוש התוס' שם כל הברייתא זו משום אהל" אתמיהא וע"כ בביש לה מחיצות ואעפ"כ התיירו במטה לוקפה משום "דליתובי בעלמא עביד" (בה"ל כסא)	דאפשר דכיון שיש עליה שם אהל" וכדלעיל בסימן ש"ד ס"א בהג"ה חמיר טפי (בה"ל כסא)	



כל הזכויות שמורות
אסור להעתיקם בלי רשות
© מהדורה השנייה

משנה ברורה מן סימן שטו סעיף ג עד סימן שטו סעיף ח

דפי סיכום

הטבלאות אלו הם במידות לא לפסוק מזה הלכה למעשה, ולא נעשה רק להקל על הלומד בשעת לימודו ולחזור עליו בקצרה

מהזור שינתיים

חלק ב'

ו שבת

סימן שט"ו

דברים האסורים משום אהל בשבת - חלק י"א

האופן / הדין	מותר	הטעם	אסור	הטעם
האופן לסדר בשבת החביות זו על גב זו "אחת על גבי שתים"	כשמסדרים בשבת חביות זו על גב זו, אחת על גבי שתים, "אחוזו בידו העליונה ויסדר התחתונות תחתיה" (ש"ע ו')		כשמסדרים בשבת חביות זו על גב זו, אחת על גבי שתים "לא יסדר התחתונות תחלה ויניח העליונה עליהן" (ש"ע ו')	
"להניח בשבת ספר אחד מכאן ואחד מכאן ואחד על גביהן" בשבת, מטעם אהל	"מותר" להניח בשבת ספר אחד מכאן ואחד מכאן ואחד על גביהן "ואינו אסור מטעם אהל" אף שנעשה ביניהן חלל טפח (ש"ע ו')	הואיל ואין צורך כלל לאיור שתחתיהן" אינו דומה לאהל שמשתמשים בחללו מה שאין כן בחבית צריך הוא לאיור שביניהן שלא יתעפשו החביות שבשבל כך הוא מסדרם כן (ש"ע ו' ש"ע הרב י"ב)		
להניח בשבת ספר א' מכאן ואחד מכאן ואחד על גביהן "בחול, מטעם ביוק"	מותר להניח בשבת ספר א' מכאן ואחד מכאן ואחד על גביהן "כשצריך ללמוד משניהם" או "שהספר התחתון מונח שם כבר", - "ולדעת המג"א" בסימן קנ"ד מותר להניח ספר א' מכאן ואחד מכאן ואחד על גביהן "אפילו כשהוא רצוה רק להגביה הספר העליון ללמוד בו" וכן כתב בח"א כלל ל"א סמ"ח ד"ש להנ"ר (מ"ב ל')	"דאו ליכא ביוק לספר התחתון" - (מ"ב ל')	"לדעת ה"ט"ז אסור אף בחול להניח בשבת ספר א' מכאן ואחד מכאן ואחד על גביהן אפילו כדי להגביה הספר העליון ללמוד בו" (מ"ב ל')	"דיש ביוק לספר התחתון" (מ"ב ל')
"לפרוס בשבת מפה על השלחן" כשקצות המפה תלויות למטה מן השלחן מכל צד	מותר לפרוס בשבת מפה על השלחן אפילו אם קצות המפה תלויות למטה מן השלחן מכל צד "ואפילו אם מגיעות סמוכות לארץ" (מ"ב ל"א)	דאין בזה משום אהל "כיון דאינו צריך לאיור שתחת השלחן" ועוד "כיון שמה שמונח על השלחן אין בו משום אהל שאין שם חלל בינו לשלחן מותר גם היצא ממנו" (מ"ב ל"א)		
"לעשות בשבת אהל שיה שיש בגגו טפח" פטור אם עשאו לעראי" כגון שפרט מחצלת על גבי ד' עמודים (מ"ב ל"ד)	העושה בשבת אהל שיה שיש בגגו טפח "פטור אם עשאו לעראי" כגון שפרט מחצלת על גבי ד' עמודים (מ"ב ל"ד)	דאו אף שיש בגגו כמה טפחים איסורו רק מדרבנן (מ"ב ל"ד)	העושה בשבת אהל שיה שיש בגגו טפח "חייב אם עשאו (לקבע) להתקיים" - "וכן המפרקו חייב" (מ"ב ל"ד ש"ע הרב ט"ו)	מיון שעשוי להתקיים יש בראשו גג רחב טפח "הרי זה אהל קבוע וחייב משום בונה" דחשיב אהל קבוע שכן מצינו אהל טומאה טפח - "משום סותר" כמו סותר בנין גמור (מ"ב ל"ד ש"ע הרב ט"ו)
לעשות בשבת אהל שיה "שאין בגגו טפח" או אהל משופע "שאין בגגו טפח ולא בפחות מג' סמוך לגגו רוחב טפח" - "היינו אפילו עשאו לקבע שתקיים כמה ימים" - ולדעת המג"א לדעת רש"י והרא"ש מותר לכתחלה לעשות בשבת אהל משופע שאין בגגו טפח ולא בפחות מג' סמוך לגגו רוחב טפח דהיינו אהל עראי בפחות מטפח (ש"ע ח' מ"ב ל"ג ל"ה בה"ל כל)	העושה בשבת אהל שיה שאין בגגו טפח או אהל משופע שאין בגגו טפח ולא בפחות מג' סמוך לגגו רוחב טפח פטור - "היינו אפילו עשאו לקבע שתקיים כמה ימים" - ולדעת המג"א לדעת רש"י והרא"ש מותר לכתחלה לעשות בשבת אהל משופע שאין בגגו טפח ולא בפחות מג' סמוך לגגו רוחב טפח דהיינו אהל עראי בפחות מטפח (ש"ע ח' מ"ב ל"ג ל"ה בה"ל כל)	דזה אהל עראי - כיון שאין בגגו טפח "לא חשיב רק אהל עראי" - "דס"ל כיון שאין בגגו טפח לא חשיב אהל כלל" ומותר לכתחלה (ש"ע ח' מ"ב ל"ג ל"ה בה"ל כל ש"ע הרב ט"ו)	"לדעת המחבר" אסור מדרבנן לעשות בשבת אהל משופע אפילו כשאין בגגו טפח ולא בפחות מג' סמוך לגגו רוחב טפח - והיינו "אפילו אם לא עשאו לקבע" יש איסורא וכן כתב בש"ע הרב, וכן אסור לפרקו - ולדעת המג"א הש"ע סתם כדעת הר"י והרמב"ם וכן הוא ג"כ דעת ר"ח (מ"ב ל"ה בה"ל כל ש"ע הרב ט"ו)	"גמירא מדרבנן אטו אהל קבע" - "משום לא פלוג" וטעמו של הרמב"ם שהוא שהולך בשיטת הר"י רבו דפירש טלית כפולה בשאין בגגו טפח וס"ל דהא ודאי אין דרך לעשותו לקבע ואפילו הכי יש איסורא - דהמג"א ס"ל שכל זה הוא לדעת הר"י והרמב"ם אבל לדעת רש"י והרא"ש כיון שאין בגגו טפח לא חשיב אהל כלל ומותר לכתחלה (מ"ב ל"ה בה"ל כל)
לעשות בשבת אהל שיה שיש בגגו טפח "בכילה שיש בגגה טפח" וכמ"כ טלית כפולה (דטלית כפולה עם כילה ענין אחד הוא כדמוכח בגמרא, בה"ל שאין)	כתב הבה"ל דנ"ל במלה שיש בגגו טפח "היה כרוך עליו חוט או משיחה" גם להר"י פטור מחטאת יש בזה רק איסורא (בה"ל שאין)	כמו בשאין בגגה טפח אויל ליה חז דרגא ע"י חוט ומשיחה שבלא חוט ומשיחה יש איסורא ובחוט ומשיחה מותר "כן בשיש טפח שיש חיובא ע"י חוט ומשיחה הוא רק איסורא" (בה"ל שאין)	העושה בשבת אהל שיה שיש בגגו טפח בכילה שיש בגגה טפח "כתב בר"ן דחייב" המעין בלשון הר"י יראה שכן הוא דעתו, וטלית כפולה עם כילה ענין אחד הוא כדמוכח בגמרא (בה"ל שאין)	דבכילה שיש בגגה טפח "אהל קבוע הרי" (בה"ל שאין)

טפח הואיל שהכינה לכך מבע"י מותר לנטותה ומותר לפורקה אע"פ שלא היו חוטין כרוכין עליה מע"ש, אבל אם אינה מתוקנת אסור אא"כ היו חוטין כרוכין עליה מע"ש. והוא שלא תהא משולשלת מעל המטה טפח, מיהו מטה דידן שאין כילה עליה שפורסין עליה סדין אע"פ דנחית מפוריא טפח לית לן בה.

האם מותר לתלות פרוכת בשבת?

הנוטה פרוכת וכיוצא בה אף שמסתמא יש עליה חוטין מבע"ש שהיא תלויה בהן צריך ליזהר שלא יעשה אהל בשעה שנוטה, דכשיהיה הכפל רוחב טפח תו לא מהני חוט או משיחה, ואע"ג דלא מהדק והיינו שאותו מקום שמתקפל אינו קשה שיהיה נחשב זה המקום כגון מ"מ כיון שמכוין לעשות מחיצה לנטות את הפרוכת גרע טפח. לפיכך אם היא פרוכת גדולה תולין אותה שנים אבל אחד אסור, ואע"ג דאינו מכוין לזה, ולכן יש נמנעין קצת שלא לתלות הפרוכת בשבת. ואם היתה כילה שיש לה גג רחב טפח, וכ"ש היכא שהגג רחב הרבה, אין מותרין אותה ואפילו עשרה, ודוקא בשכרוך עליה חוט או משיחה מבע"י, דבאין כרוך עליה חוט אף שאין הגג רוחב טפח אסור.

כיסוי כלים האם יש בו משום אהל?

בגד ששוטחין ע"פ החבית לכסות לא ישטחנו על פני כולו כשרחבה יותר מדאי משום אהל, אלא יניח קצת ממנו מגולה, וה"מ כשהכלי אינה מלאה וחסרה טפח, אבל אם אינה חסרה טפח מותר דאין כאן אהל, ובגד שאינו עשוי לכך יש לחוש שמא יבוא עי"ז לירי סחיטה, ואפילו אם אינו מכסה כולה אסור, ודוקא בבגד העשוי לכסות בו שאינו מקפיד עליו אם נשרה בהמשקה שבתוך החבית. וי"א דבכל גווני אין בכיסוי כלים משום אהל, ורק לכסות על כל הגיגית אסור מפני שנראה כמסגן מן הפסולת, ונכון להחמיר, וע"כ חבית גדולה של מים אין לכסותה כולה בשבת כשאינה מלאה כולה, והנהוגין להקל בזה אין למחות בידם שיש להם על מי לסמוך. ואם היתה מכוסה מע"ש אפילו במקצת מותר לכסותה כולה בשבת.

באיזה כיסויים עוד שייך בהו אהל?

ה"ה בתיבה רחבה שיש עליה כיסוי אם אינו קבוע בצירים אסור להניח עליה בשבת, ותיבה שאינה רחבה כ"כ מותר לכסותה. והיכא שמטלטלה ממקום זה להעמידה במקום אחר ושם מכסה אותה אסור בכל גווני, וצריך ליזהר בסעודות גדולות שמניחים שלחנות על חביות שיהפוך צד החבית הפתוח לצד הקרקע ועל צד הסתום יניח השלחן. טי"ש קעסטי"ל שנשמט כולה מן השלחן אם יש טפח בעומק חללה אסור להחזירה שעושה אהל, ויש מתירין דהרי הוא בכלל ממעלה למטה, וכן מטה שיש לו כסוי ואינה מחוברת בצירים אין להחזיר עליה הכיסוי, ומ"מ אין למחות בהנהוגין להקל בכל זה דיש להם על מי שיסמוכו.

כמה רוחב צריך שיהי' הגג שיהי' בו משום אהל?

כל אהל משופע שאין בגגו טפח ולא בפחות מג' סמוך לגגו רוחב טפח הרי זה אהל עראי, והעושה אותו לכתחלה בשבת פטור אבל אסור, וי"א דמותר לכתחלה, ואפילו עשאו לקבע שיתקיים כמה ימים, ולהיפך אפילו אם לא עשאו לקבע יש איסורא להאוסרים משום לא פלוג. וה"ה אם עשה הגג בשוה ג"כ אין חייב מחמתו אא"כ רוחב טפח, ובמשופע דוקא אם לא היה בפחות מג' סמוך לגגו רוחב טפח שאינה מתרחבת טפח עד לאחר שירדה ג' טפחים, דאם מתרחבת טפח בתוך ג' הוי כאלו היה גגה טפח. ואם יש בגגו טפח חשיב אהל קבע וחייב, וה"ה לענין גובה המחיצות נמי שיעורו טפח, ומ"מ אם היה כרוך עליו חוט או משיחה פטור מחטאת ויש בזה רק איסורא. ודוקא שעשאו לקבע, אבל לעראי כגון שפרס מחצלת ע"ג ד' עמודים אף שיש בגגו כמה טפחים איסורו רק מדרבנן.

האם מותר לפתוח שירע"ם בעת הגשמים בשבת?

ע"ד נשיאת אמבריל"ו [שירע"ם] יש הרבה שמחמירין ואוסרין שלא לפורסין בין בשבת בין ביו"ט והשומר נפשו ירחק מזה מאד. וכ"ז הוא מפני חשש אהל דאיסורו הוא בכל מקום שנישאו, ולפעמים יש בזה עוד איסור הוצאה והכנסה לכ"ע והוא כשנישאו במקום שאין עירוב.

משמרת האם מותר לתלותה בשבת?

משמרת שתולין אותה לתת בה שמרים לסננן ומותרין פיה לכל צד חשוב עשיית אהל ואסור לנטותה, אבל לתלות המשמרת כשהיא שטוחה על איזה יתד ובלי כלי תחתיה מותר, וכ"ש דמותר לתלות כלי ביתה.

טלית כפולה ופרוכת האם מותר לפרוסן בשבת?

טלית כפולה שהיו עליה חוטין שהיתה תלויה בהם מע"ש מותר לנטותה ומותר לפרקה ומותר לסותרו לגמרי ולהשליכו לארץ, ודוקא שאחר פריסתה לא יהיה בגגה מלמעלה רוחב טפח, וגם לא בפחות מג' סמוך לגגה רוחב טפח, דאי יש בה רוחב טפח הו"ל כאהל קבוע ולא מהני החוטין, וי"א דבטלית כפולה מהני בה חוטין אף כשהיה בגגו רוחב טפח. וכן הדין בפרוכת ובוילון שלפני הפתח, וי"א דבזה שרי אע"פ שלא היו עליה חוטין, וי"א דבפרוכת נמי צריך שיהיו חוטין כרוכין עליה מע"ש לתלות בהם, ולדינא אין נ"מ בזה דמותר לתלות בכל גווני דכיון שלא נעשית להתיר אין שום איסור עליה. מחיצה העשויה להתיר דאסור לעשותה בשבת הוא אפילו כשהיו חוטין כרוכין עליה מע"ש, ויש מקילין בזה.

כילה וסדין שע"ג המטה האם יש בו משום אהל?

כילת חתנים שאין בגגה טפח ולא בפחות מג' סמוך לגגה רוחב

מה ההיתר לפרוס טלית למעלה מהבימה בשמחת תורה בעליית כל הנערים וחתן בראשית?

הגנה בעצמך...



ל"בחד שחזן עירק ארוח עם משנה ברורה

כל הוציאת שמורות אסור לזייףם מל ידוע © מתחלת תשס"ג

Sponsored By: DollarPhone

זכות הלימוד

דפי שיעורים וטבלאות

משנה ברורה

מן סימן שטו סעיף ח
עד סימן שטז סעיף א

ז' שבט

#1

מחזור שנתיים

חלק ב'

1800 466-7593

www.HilchusadJoma.org

כל הזכויות שמורות
ואסור להעתיקם בלי רשות
© מהדורת המפעל



לומד נכבד! - הננו בזה להבהיר שהציורים אלו נעשו כפי הבנתנו בדברי המשנה ברורה, - ואם דעת הלומד נוטה אחרת ורואה איזה שגיאה בהציורים, - או שיש לו איזה הארה או הערה, נא שיואיל בטובו להודיענו מזה, ולזכות את הרבים, הגהות אלו יתקבלו אך ורק ע"י הפעק"ס אם בדעת הקורא שצריכין לעשות ציור על איזה דבר במקום שלא עשינו ציור, נא להודיענו גם מזה, ואם ביכלתו לשלוח גם הציור שחושב שצריך להיות שם, - ואי"ה במהדורא הבא יוצג על מקומו בשם אומרו, ויוקף לזכותו. ציורים אלו הם בפירוש לא לפסוק מזה הלכה למעשה, ולא נעשה רק להקל על הלומד בשעת לימודו להבין דברי המשנה ברורה, ולהלכה למעשה צריכין לעיין בפנים המשנה ברורה, בכל הכבוד, הנהלת המפעל

הגג בשוה
בגגו טפח
בפחות מג' סמוך לגגו טפח
אין בגגו טפח

מ"ב ס"ק לג
זה"ה אם עשה הגג בשוה ... אא"כ רוחב טפח

סימן שט"ז - שו"ע סעיף ח
כל אהל משופע, שאין בגגו טפח ולא בפחות מג' סמוך לגגו רוחב טפח

שו"ע סעיף ט
משמרת שתולין אותה לתת בה שמרים לסנן ומותחין פיה לכל צד

מ"ב ס"ק לו
ונראה דעשוי כמין שק שקורין לוגין זא"ק והוא רחב ופתוח למעלה וסתום וחרוד למטה ומכניסין קצה החרוד בתוך הכלי והקצה העליון הרחב מטבבים בשפת פיהו את הכלי ונמצא הוא גג לכלי ועשוי כאהל

מ"ב ס"ק לו
אבל לתלות המשמרת כשהיא שטוחה על איזה יתד ובלי כלי תחתיה מותר

שו"ע סעיף י
טלית כפולה שהיו עליה חוטין שהיתה תלויה בהם מע"ש, מותר לנטותה ומותר לפרקה,

מ"ב ס"ק לו
טלית כפולה. שנותרה על המוט הנתון בין שתי כתלים ושני ראשי הכפל משולשלין ומגיעין לארץ ונכנס בין שני קצותיה וישן מפני החמה

שם
ובא לומר דאם כשהיתה הטלית מקופלת ומונחת על המוט מע"ש היו בה חוטין תלויין שעל ידן פושטין לקצותיה מותר לפושטה בשבת על כל אורך המוט

דפי עיונים וטבלאות

משנה ברורה

מן סימן שטו סעיף ח
עד סימן שטז סעיף א

ז' שבט

#2

מחזור שינתיים

חלק ב'

1 800 466-7593

www.HilchusDiyoma.org

כל הזכויות שמורות
ואסור להעתיקם בלי רשות
© מהגות המפעל

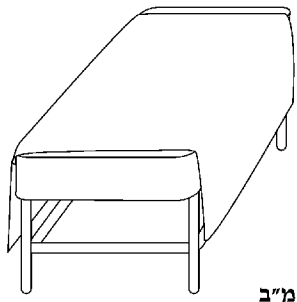

מ"ב ס"ק מ"ב

מיהו מטה דידן שאין כילה עליה שפורסין עליה סדין אע"פ דנחית מפוריא טפח לית לן בה והטעם דהא מה שמונח על המטה לא מקרי אהל כיון שאין חלל תחתיו

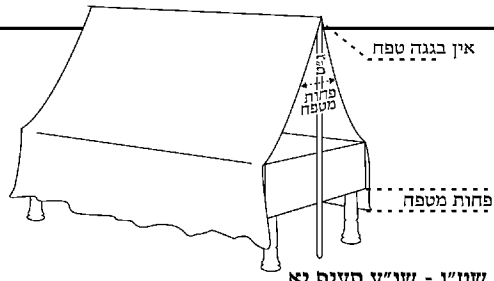

סימן שט"ז - שו"ע סעיף יא

כילת חתנים, שאין בגגה טפח ולא בפחות מג' סמוך לגגה רוחב טפח... והוא שלא תהא משולשלת מעל המטה טפח מ"ב ס"ק מ

עץ אחד עומד לראש המטה גבוה מהמטה וכן עומד עץ במרגלות המטה ומוט נתון עליהם ופרוש על המוט וילין גדול ושני ראשין יורדין מכאן ומכאן אהל ע"פ כל המטה

מ"ב ס"ק מז

כילה. היינו יריעה פרוטה מלמעלה על איזה דבר ונעשית כעין טלית כפולה שביארנו בס"י ומיירי בשכרוך עליה חוט או משיחה מבע"י וכו' ולהכי מסיים שיש לה גג היינו שיהיה עכ"פ הגג רוחב טפח

שו"ע סעיף יב

ואם היתה כילה שיש לה גג, אין מותרין אותה ואפילו עשרה, שא"א שלא תגבה מעט מעל הארץ ותעשה אהל עראי

מ"ב ס"ק מו

ר"ל דלא נימא היכא שהכילה היא רחבה שכל אחד יקשור רק זוית הכילה להכתלים ונשאר אמצע הכילה מונח על הקרקע ואין שם אהל עליה קמ"ל

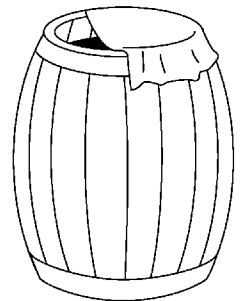
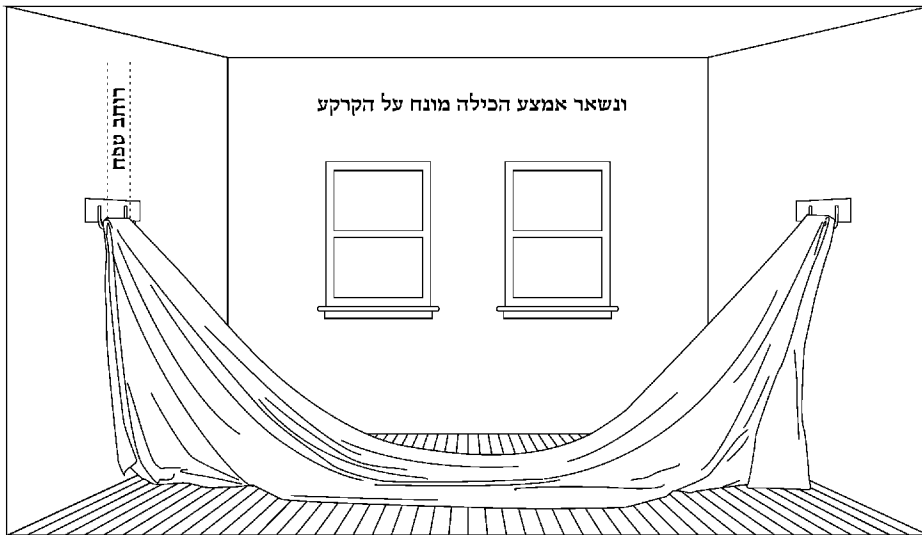

שו"ע סעיף יג
בגד ששוטחין ע"פ החבית לכסות, לא ישטחנו על פני כולו, משום אהל, אלא יניח קצת ממנו מגולה

וה"מ כשהכובא, (פ"י כלי), חסרה טפח; אבל אם אינה חסרה טפח, מותר דאין כאן אהל

מ"ב ס"ק מט
כלומר שאינה מלאה דא"כ אין כאן אהל אלא בשחסרה שיש מהכיסוי עד מה שבתוך הכובא טפח משו"ה מקרי אהל

כיסוי



דפי ציוורים וטבלאות

משנה ברורה

מן סימן שטו סעיף ח

עד סימן שטז סעיף א

#3

ז' שבט

מחזור שינתיים
חלק ב'

1800 466-7593

www.HilchusDiyoma.org

כל הזכויות שמורות
ואסור להעתיקם בלי רשות
© מהגות המפעל



דפי ציוורים וטבלאות

משנה ברורה

מן סימן שטז סעיף א

עד סימן שטז סעיף ז

#3

ח' שבט

מחזור שינתיים
חלק ב'

1800 466-7593

www.HilchusDiyoma.org

כל הזכויות שמורות
ואסור להעתיקם בלי רשות
© מהגות המפעל



ביאור הלכה לסעיף י"ג

עיין במ"ב מ"ש בשם החיי אדם לענין מטה שקורין שלא"ף באנ"ק. ולענ"ד אפשר עוד לומר, דאף שבעת שהרחיבה אחר שפרק הדף מעליה היא בכלל כובא, שאסרו חז"ל לכסותה כולה מצד שהיא רחבה יותר מדי ונעשית כאהל, מכל מקום כיון שבעת שהוא מכסה אותה בהכסוי למעלה כבר חבר לפרקיה ונתקצרה ברחבה, תו הוי בכלל סתם מטה וכי.

מ"ב ס"ק מ"ח
וכן מטה שקורין [שלאף באנק] שיש לו כסוי ואינה מחוברת בצירים אין להחזיר עליה הכיסוי

שלאף באנק

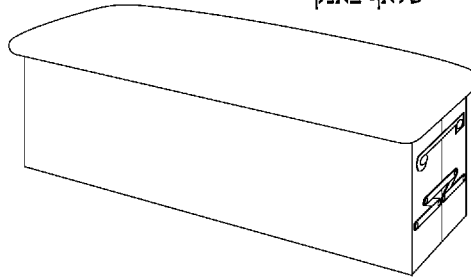

הרחיבה אחר שפרק הדף

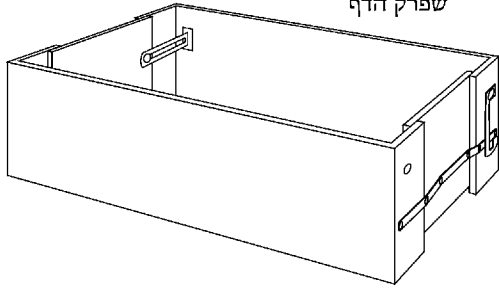

כבר חבר לפרקיה ונתקצרה ברחבה

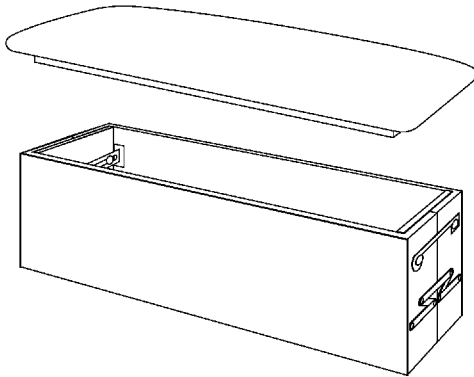

מאהל



מ"ב ס"ק מח

עוד כתב דט"ש קעסטי"ל שנשמט כולה מן השלחן אם יש טפח בעומק חללה אסור להחזירה שעושה אהל

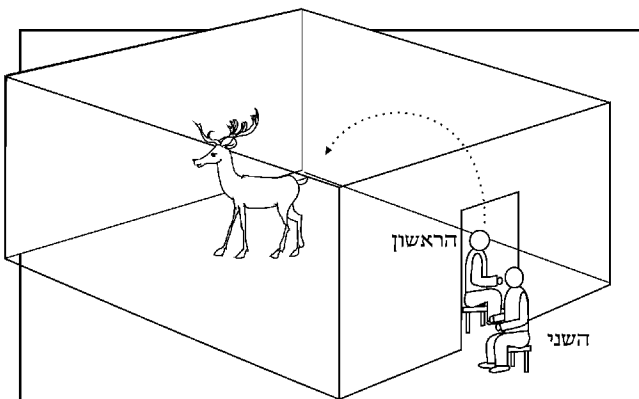

שו"ע סעיף ו
ישב אחד על הפתח ומלאו, יכול השני לישב בצדו; ואפי' אם עמד הראשון והלך לו, השני פטור ומותר; והראשון, חייב

מ"ב ס"ק כה
ומיירי שבעת שהלך הראשון לא זו השני ממקומו כלל וכגון שהליכתו היתה לתוך הבית

סימן שטז - שו"ע סעיף א
הצד ... וצבי, לבית או לביבר

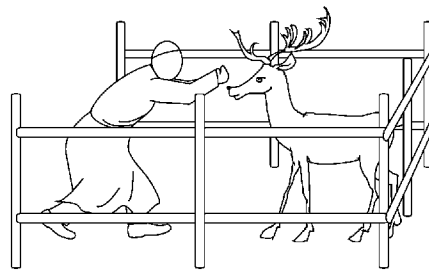

הביבר קטן שיכולין לתפסו בשחיה אחת היינו בריצה אחת



כל הזכויות שמורות
אסור להעתיקם בלי רשות
© מהדורה השנייה

משנה ברורה מן סימן שטו סעיף ח עד סימן שטז סעיף א

דפי סיכום

מהזור שנתיים
חלק ב'

ז שבת

סימן שט"ו

דברים האסורים משום אהל בשבת - חלק י"ב

האופן / הדין	מותר	הטעם	אסור	הטעם
נשיאת אמבריל" בשבת או ביו"ט (הוא הגגות הנושאים על ראשן מפני החמה והגשמים ובלשונו קורין אותו פאראס"ל)			יש הרבה והרבה שממירין ואוסרין שלא לפורטן בשבת, הלא המה בספר מכתם לדר' ובספר מאמר מרדכי ובח"א ובראשם הגאון בעל נודע ביהודה כמו שמובא בשע"ת בסימן ש"א סעיף מ' וכמו שכתבו הפוסקים דכל היכא דמתכין לשם אהל דדיינו להגן מפני החמה והגשמים אפילו בשביל הגג לבר בלא מחיצות ג"כ יש איסור "בוהו הפאראס"ל נמי הלא מתכין להגין" מפני החמה והגשמים - "דהתם אינו עושה שום מעשה בשבת" רק שמרחיב ופושט הקמטין שהיו בו מאתמול מזה שאין כן "בוהו שצריך לקשור אותו ברצועות אחר פריסתו או להעמידו ולהדקו אח"כ מתחתיו בחוט של ברזל" כמנהגו כדי שלא יתמוטט הגג ממצבו דאסור וכן מצד ג"כ הפמ"ג בא"א סק"ח שכתב שקשורין ברצועות וכדומה - שו"ל הרמב"ם ומותר להניח מטה וכסא וטרסקל ואע"פ שיעשה תחתיהן אהל שאין זה דרך עשיית אהל לא קבע ולא עראי נשהו מפרש כסא וטרסקל שני דברים הם וטרסקל הוא כמין טל וכן הוא ג"כ גירסת הרי"ח הרי"ף וכן בודאי אין שום ראייה להקל מזה לעינינו ונהפוך הוא "ידש ראייה לאיסורא מדכתב במטה וכסא מפני שאין זה דרך אהל" וכו' משמע בוהו הפאראס"ל שפריסתו דרך אהל הוא אסור (בה"ל טפח)	
"לנטות משמרת" שתולין אותה לתת בה שמרים לסגן ומותחין פיה לכל צד	לדעת המ"ב מותר לתלות המשמרת "כשהיא שטוחה על איזה יתד בלי כלי תחתיה" וכ"ש דמותר לתלות כלי בית דלא כהמג"א, - ואפילו לדעת השו"ע הרב מותר לתלות ולמותחה כשהיא שטוחה על איזה יתד "בלי כלי תחתיה, כדי ליתן בה פירות או שאר דברים או אפילו כדי לסגן בה יין ומים צלולים" שמותר לסגן בשבת (מ"ב ל"ו שעד"צ מ"א שו"ע הרב י"ד)	"דכשאיין כלי תחתיה אפילו אהל עראי לא חשיב" - "דאיין כאן ולוול שבת כלל" (מ"ב ל"ו שו"ע הרב י"ד)	אסור לנטות משמרת שתולין אותה לתת בה שמרים לסגן ומותחין פיה לכל צד ופירוש המ"ב שעשוי כמין שק שקורין לוגין וא"ק הוא רחב ופתוח למעלה וסתום וחודר למטה ומכניסין קצה החודר בתוך הכלי והקצה העליון הרחב מסבבים בשפת פיהו את הכלי "ונמצא הוא גג לכל ועשוי כאהל ואסור מדרבנן" - אבל השו"ע הרב כתב דחשוב עשיית אהל ואסור לנטותה ולמותחה "אם היתה תלויה עם השמרים מבעוד יום ואף בלי מחיצות" (שו"ע ט' מ"ב ל"ו שו"ע הרב י"ד)	
"לתלות בתחלה בשבת טלית כפולה שכופלין אותה על המוט", דהיינו שחציה תלויה על המוט מכאן וחציה מכאן ובי' קצותיה מגיעין לארץ ונכנס וישן שם בצל בין ב' קצותיה			"אסור לתלותה בתחלה בשבת" טלית כפולה שכופלין אותה על המוט, אע"פ שאין לה גג טפח ולא בפחות מג' סמוך לראשה רחב טפח (שו"ע הרב ט"ז)	
"לנטות" בשבת טלית כפולה "שנותנה מערב שבת על המוט" הנתון בין שתי כתלים ושני ראשי הכפל משולשלין ומגיעין לארץ והאדם נכנס בין שני קצותיה וישן מפני החמה דהיינו לפשוט בשבת על כל אורך המוט "כשאהר פריסתה לא יהיה בגגה מלמעלה רוחב טפח" וגם לא בפחות משלש סמוך לגגה רוחב טפח	מותר לנטות בשבת טלית כפולה שהיו עליה חוטין שהיתה תלויה בהם מערב שבת שנותנה על המוט הנתון משולשלין ומגיעין לארץ ונכנס בין שני קצותיה וישן מפני החמה, דדיינו אם כשהיתה הטלית מקופלת ומונחת על המוט מערב שבת "היו בה חוטין תלויין שעל ידן פושטין לקצותיה" מותר לפושטה בשבת על כל אורך המוט (שו"ע י' מ"ב ל"ז)	"כיון דע"י החוטין קל למושכה בהן הוי כאלו היתה הטלית פרוסה מכבר רחב טפח מערב שבת והוי רק מוסיף על אהל עראי" ושירי וכו"ל בס"ב (שו"ע י' מ"ב ל"ז)	"אסור לנטות בשבת" טלית כפולה שנותנה על המוט הנתון בין שתי כתלים ושני ראשי הכפל משולשלין ומגיעין לארץ ונכנס בין שני קצותיה וישן מפני החמה "אם לא היו בה חוטין תלויין שעל ידן פושטין לקצותיה" אפילו אם אחר פריסתה לא יהיה בגגה מלמעלה רוחב טפח וגם לא בפחות משלש סמוך לגגה רוחב טפח (שו"ע י' מ"ב ל"ז)	



כל הזכויות שמורות
אסור להעתיקם בלי רשות
© מהדורה השלישית

משנה ברורה מן סימן שטו סעיף ח עד סימן שטז סעיף א

דפי סיכום

מהזור שנתיים

חלק ב'

ז שבת

סימן שט"ו

דברים האסורים משום אהל בשבת – חלק י"ג

הטעם	אסור	הטעם	מותר	האופן / הדין
דכתב המג"א דמה שמותר המחבר לנטות בשבת טלית כפולה שהיו עליה חוטיה שהיתה תליה בהם מערב שבת מיירי שאחר פריסתה לא יזדה בגגה מלמעלה רוחב טפח וגם לא בפחות משלש סמוך לגגה רוחב טפח "דיא יש בה רוחב טפח הויל כהאל קבוע ולא מהני החוטי" - כיון שהיא נטויה כדרך נטיית אהל קבוע לא הקילו בה חכמים כלום "שנא ימלך עליה שהיא קבועה כך" כמו שהיא נטויה ונמצא שהוסיף אהל קבוע ולא הקילו להוסיף על אהל עראי אלא כשהוא בענין שאין דרך כלל לקבוע כך כמו שהוא נטו כגון פרישת מחצלת על גבי קונייטין או על הספינה כמ"ש למעלה שאין דרך כלל לקבוע המחצלת שם כך כמו שהיא פרוסה בשבת וכן כל כיוצא בזה (מ"ב ל"ז שו"ע הרב י"ז)	המ"ב מביא "שכתב המג"א" שאסור לנטות בשבת טלית כפולה אפילו אם היא עליה חוטיה שהיתה תליה בהם מערב שבת שנותנה על המוט הנתון בין שתי כתלים ושני ראשי הכפל משולשין ומגיעין לארץ והאדם נכנס בין שני קצותיה וישן מפני החמה דהיינו לפשוט בשבת על כל אורך המוט אפילו כשאחר פריסתה יזדה בגגה מלמעלה רוחב טפח או בפחות משלש סמוך לגגה רוחב טפח, "והפרמ"ג מצד דבטלית כפולה דעת הרמב"ם גם כן כהרא"ש" דמהני בה חוטיה אף כשהיה בגו רוחב טפח (שעה"צ מ"ה)			לנטות בשבת טלית כפולה "שהיו עליו חוטיה שהיתה תלויה בהם מערב שבת" שנותנה מערב שבת על המוט הנתון בין שתי כתלים ושני ראשי הכפל משולשין ומגיעין לארץ והאדם נכנס בין שני קצותיה וישן מפני החמה דהיינו לפשוט בשבת על כל אורך המוט אפילו כשאחר פריסתה יזדה בגגה מלמעלה רוחב טפח או בפחות משלש סמוך לגגה רוחב טפח, "והפרמ"ג מצד דבטלית כפולה דעת הרמב"ם גם כן כהרא"ש" דמהני בה חוטיה אף כשהיה בגו רוחב טפח (שעה"צ מ"ה)
"שכל אהל שאסור לנטותו יש בו ג"כ משום סתירה ואסור לפרק" כמו המוסיף על אהל טפח העשוי מבעוד יום שאינו מותר אלא לטתור את התוספת (שו"ע הרב ט"ז)	"בפשטות אסור" לפרק בשבת טלית כפולה "כשלא היו עליה חוטיה שהיתה תליה בהם מערב שבת" (שו"ע הרב ט"ז)	"שכל אהל שאין בו משום בנין אין בו משום סתירה" ואינו אסור כמו שאסור לטתור אהל עראי להנאמר מודכי מטעם שמוותר להחזירו לאתנו הראשון כמו שהיה מתחילה - וכתב השעה"צ שעל כרחק צריך לומר דס"ל להשי"ס דאהל עראי כזה שהותר לתקנו בשבת מחמת שהיו לו חוטיה כרוכין מערב שבת "לא גזיר חכמים על סתירתו" והשו"ע הרב כתב מפני שכאן "לא היה אהל טפח ממש מבעוד יום אלא שהחוטיה מועילין כמו רוחב טפח" (מ"ב ל"ח שעה"צ מ"ז שו"ע הרב ט"ז)	מותר לפרק בשבת טלית כפולה "שהיו עליה חוטיה שהיתה תליה בהם מערב שבת" - וכתב השעה"צ דמוכח בגמרא שאם היו עליה חוטיה שהיתה תליה בהם מערב שבת מותר "לסתרו לגמרי ולהשליכו לארץ" וכן כתב השו"ע הרב ואינו דומה למוסיף על אהל טפח העשוי מבעוד יום שאינו מותר אלא לטתור את התוספת אבל לא את האהל העשוי מאתמול (שו"ע י' מ"ב ל"ח שעה"צ מ"ו שו"ע הרב ט"ז)	"לפרק בשבת טלית כפולה" שנותנה על המוט הנתון בין שתי כתלים ושני ראשי הכפל משולשין ומגיעין לארץ והאדם נכנס בין שני קצותיה וישן מפני החמה
כתב "המ"ב שלפי מה שהביא בעל מגדול עוז בשם רבינו חננאל" וכן הוא בפיר"ח שלפנינו שיצא מקרוב לאור דבפרוכת נמי צריך שיהיו חוטיה כרוכין עליה מערב שבת לחלות בה יותר טוב לומר דהרמב"ם בעל הלכה זו נמי ס"ל כה"ח ואתי שפיר מלת וכן בפשטה "דצריך נמי שיהיו חוטיה כרוכין עליה מערב שבת" לחלות בה וכן מוכח מביאור הגר"א דהוא מפרש כן (מ"ב ל"ט)	כתב "המ"ב שלפי מה שהביא בעל מגדול עוז בשם רבינו חננאל" וכן הוא בפיר"ח שלפנינו שיצא מקרוב לאור דבפרוכת נמי צריך שיהיו חוטיה כרוכין עליה מערב שבת לחלות בה יותר טוב לומר דהרמב"ם בעל הלכה זו נמי ס"ל כה"ח ואתי שפיר מלת וכן בפשטה "דצריך נמי שיהיו חוטיה כרוכין עליה מערב שבת" לחלות בה וכן מוכח מביאור הגר"א דהוא מפרש כן (מ"ב ל"ט)	דס"ל שמה שכתב המחבר וכן הפרוכת לאו דוקא הוא דשרי בזה אע"פ שלא היו עליה חוטיה משום "דיאין אהל אלא העשוי כעין גג" - דמוכח מהטור ושי"פ דמותר לחלות בכל גווני וכן מוכח מהרמ"א לעיל בס"א בהג"ה דמ"ן שלא נעשית להיתר אין שום איסור עלה (מ"ב ל"ט)	כתב "במג"א דמותר" לנטות בשבת פרוכת. היינו ול"ן שלפני הפתח אע"פ שלא היו עליה חוטיה - "ולדינא אין נימא אם היו עליה חוטיה" (שו"ע י' מ"ב ל"ט)	"לנטות בשבת פרוכת". היינו ול"ן שלפני הפתח
כתב "המג"א" דמחיצה העשויה להיתר שפסק השו"ע לעיל בס"א דאסור לעשותה בשבת "כשהיו חוטיה כרוכין עליה מערב שבת" (מ"ב ל"ט)	כתב "המג"א" דמחיצה העשויה להיתר שפסק השו"ע לעיל בס"א דאסור לעשותה בשבת הוא אפילו כשהיו חוטיה כרוכין עליה מערב שבת (מ"ב ל"ט)	"הואיל שהיא מתוקנת לכך" פי' שהינה לכך מבעוד יום ולכן שרי בזה אע"פ שלא היו חוטיה כרוכין עליה מערב שבת - כיון דהעתיק המחבר בסעיף זה וכן בסעיף ח' דברי הר"ף והרמב"ם משמע שכן דעתו - (פ"ק שאין בגגה טפח) (שו"ע י"א מ"ב מ"א)	"ש שמקלין" לעשות בשבת מחיצה העשויה להיתר כשהיו חוטיה כרוכין עליה מערב שבת אפילו לפי מה שפסק השו"ע לעיל בס"א דאסור לעשותה בשבת (מ"ב ל"ט)	לעשות בשבת מחיצה העשויה להיתר שפסק השו"ע לעיל בס"א דאסור לעשותה בשבת "כשהיו חוטיה כרוכין עליה מערב שבת"
כמו שפסק השו"ע בסעיף ח' "דאפילו אהל שאין בגגו טפח אסור לעשותו בשבת אא"כ היו חוטיה כרוכין עליה מערב שבת" (מ"ב מ"א)	אסור לנטות כולת חתנים אפילו לגגה טפח ואין בפחות מג' סמוך לגגה רוחב טפח "אם אינה מתוקנת לכך" ולא היו חוטיה כרוכין עליה מערב שבת (מ"ב מ"א)	הואיל שהיא מתוקנת לכך" פי' שהינה לכך מבעוד יום ולכן שרי בזה אע"פ שלא היו חוטיה כרוכין עליה מערב שבת - כיון דהעתיק המחבר בסעיף זה וכן בסעיף ח' דברי הר"ף והרמב"ם משמע שכן דעתו - (פ"ק שאין בגגה טפח) (שו"ע י"א מ"ב מ"א)	"מותר" לנטות כולת חתנים שאין בגגה טפח ואין בפחות מג' סמוך לגגה רוחב טפח אפילו שלא היו חוטיה כרוכין עליה מערב שבת, "כי המג"א וש"א לדעת הר"ף והרמב"ם - "ומשמע שכן דעת המחבר", ובשעה"צ כתב אין לזוז מזה - (אבל לדעת רש"י והרא"ש מותר אפילו באינה מתוקנת) (שו"ע י"א מ"ב מ"א)	"לנטות בשבת כולת חתנים שאין בגגה טפח" ואין בפחות מג' סמוך לגגה רוחב טפח
			"מותר" לפרוק בשבת כולת חתנים שאין בגגה טפח ואין בפחות מג' סמוך לגגה רוחב טפח (שו"ע הרב י"ח)	"לפרק" בשבת כולת חתנים שאין בגגה טפח ואין בפחות מג' סמוך לגגה רוחב טפח



כל הזכויות שמורות
אסור להעתיקם בלי רשות
© מהדורה השנייה

משנה ברורה מן סימן שטו סעיף ח עד סימן שטז סעיף א

דפי סיכום

מהזור שינתיים
חלק ב'

ז שבת

סימן שט"ו

דברים האסורים משום אהל בשבת - חלק י"ד

האומן / הדין	מותר	הטעם	אסור	הטעם
"לנטות כילת חתנים" שאין בגגה טפח ואין בפחות מג' סמוך לגגה רוחב טפח "כשמשולשלת מעל המטה טפח"			"אסור" לנטות כילת חתנים אפילו כשאין בגגה טפח ואין בפחות מג' סמוך לגגה רוחב טפח אם משולשלת מעל המטה טפח (ש"ע י"א)	דכיון שהיא משולשלת מעל המטה טפח בוקיפה לאחר כלות השיפוע "הי"ל האי טפח מחיצה" וכל השיפוע שנממלע למטה נחשב לגג הדי אהל ממשי והש"ע הרב כתב "נפמי שהכילה עשרה להגן מן החמה או מדבר אחר" יש שם אהל עליה אלא שאין לה גג וכיון שהיא משולשלת למטה מן המטה טפח הרי המטה נעשית גג לקר טפח שסביב המטה ואע"פ שהמטה אינה עשויה להגן ואין שם אהל עליה מכל מקום "כיון שיש שם אהל על קר טפח זה" שהוא מכלל הכילה העשויה להגן הרי יש כאן אהל עם גג (מ"ב מ"ב ש"ע הרב י"ח)
"לפרוס סדין על גבי מטה דידן" שאין כילה עליה עליה "כשנחת מפוריא טפח", וכן "לפרוס מפה על השלחן" בתחלה בשבת כשהמפה יורדת למטה מן השלחן טפח	"מותר" לפרוס סדין על גבי מטה דידן אע"פ שהסדין הפרוס עליה יורד ממנה טפח למטה מן המטה מכל על המטה לא מקרי אהל כיון שאין כשנחת מפוריא טפח - וכן מותר לפרוס מפה על השלחן בתחלה בשבת אף אם היא יורדת למטה מן השלחן טפח מכל צדדיו (מ"ב מ"ב ש"ע הרב י"ח)	דמטה דידן שאין כילה עליה שפורסין עליה סדין אע"פ דנחת מפוריא טפח לית לן בה והטעם "דהא מה שנתח על המטה לא מקרי אהל כיון שאין חלל תחתיו" הרי אין כאן שם אהל כלל לא על טפח זה ולא על המטה - "ונטעם זה" מותר לפרוס מפה על השלחן בתחלה בשבת אף אם היא יורדת למטה מן השלחן טפח מכל צדדיו (מ"ב מ"ב ש"ע הרב י"ח)		
"ליזהר שלא יעשה אהל בשעה שנוטה פרוכת" וכיצא בה חוט או משיחה"	"לפירוש רש"י והרא"ש הטור אינו צריך ליזהר" שלא יעשה אהל בשעה שנוטה פרוכת וכיצא בה "אם יש בה חוט או משיחה" (שעה"צ נ"א)	"דס"ל דתמיד מהני חוט או משיחה" (שעה"צ נ"א)	"לדעת המחבר" שהוא לשון הרמב"ם הנוטה פרוכת וכיצא בה צריך ליזהר שלא יעשה אהל בשעה שנוטה "אפילו יש עליה חוט או משיחה" - "ואף על גב דלא מהדק" היינו שבאותו מקום שמתקפל אינו קשה שיהיה נחשב זה המקום כגג (ש"ע י"ב מ"ב מ"ג שעה"צ נ"א נ"ב)	דס"ל דאף שמתמא יש עליה חוטיה מבערב שבת שהיא תליה בהן דאי לאו הכי אסור לתלותה לדעתו כמו שכתב הש"ע בסעיף י"א אפילו הכי צריך ליזהר בזה כלומר דבשעה שעוסק בתלייתה דרך הוא שמתקפלת מעט מרחבה "ואם יהיה הכפל טפח הי"ל אהל" - "כיון שמכון לעשות מחיצה לנטות את הפרכת גרע טפי" (מ"ב מ"ג מ"ד שעה"צ נ"א נ"ב)
"לנטות בשבת פרוכת גדולה"	מותר לנטות בשבת פרוכת גדולה "על ידי שנים" (ש"ע י"ב)	"דשנים יכולין לתלותו כולו כאחד שלא תתקפל" (מ"ב מ"ה)	אסור לנטות בשבת פרוכת גדולה "על ידי אדם אחד" - יש שנמנעין קצת שלא לתלות הפרוכת בשבת בכלל (מ"ב מ"ה ש"ע י"ב)	
לתלות כילה שיש לה גג תפור ותלוי סביבה כעין שפה (כן מפרש המג"א כילה שיש לה גג, בה"ל כילה באה"ט ב')			"אסור" לתלות בשבת כלל כילה שיש לה גג תפור ותלוי סביבה כעין שפה אפילו בעשרה (ש"ע הרב ז')	"שאי אפשר שלא תגבה השפה מעט ותיעשה אהל עראי" (ש"ע הרב ז')
"לתלות כילה שיש לה גג", היינו יריעה פרוסה מלמעלה על איזה דבר ונעשית כעין טלית כפולה "והג עכ"פ רוחב טפח", מ"ב מ"ו			אסור לתלות כילה שיש לה גג היינו יריעה פרוסה מלמעלה על איזה דבר ונעשית כעין טלית כפולה והג עכ"פ רוחב טפח "אפילו ע"י עשרה, אפילו בשכרוך עליה חוט או משיחה מבעוד יום" וכ"ש היכא שהג רחב הרבה מטפח (ש"ע י"ב מ"ב מ"ו)	"שאי אפשר שלא תגבה מעט מעל הארץ ותעשה אהל עראי" ר"ל דלא נימא היכא שהכילה היא רחבה שכל אחד יקשור רק זרית הכילה להכתלים ונשאר אמצע הכילה מונח על הקרקע ואין שם אהל עליה קמ"ל (ש"ע י"ב מ"ב מ"ו)
לשטוח בגד ששוחזן ע"פ חבית לכסות "אם יניח קצת ממנו מנגולה" אפילו אם הוכבא חסרה טפח (ש"ע י"ג)	מותר לשטוח בגד ששוחזן ע"פ חבית לכסות "אם יניח קצת ממנו מנגולה" אפילו אם הוכבא חסרה טפח (ש"ע י"ג)			



כל הזכויות שמורות
האסור להעתיקם בלי רשות
© מנהלת האקדמיה

משנה ברורה מן סימן שטו סעיף ח עד סימן שטז סעיף א

דפי סיכום

מהזור שנתיים

חלק ב'

ז שבת

סימן שט"ו

דברים האסורים משום אהל בשבת – חלק ט"ו

האופן / הדין	מותר	הטעם	אסור	הטעם
לשטוח בגד ששוחטין ע"פ החבית לכסות על פני כל החבית, כשהכובא (פני' כלי) חסרה טפח כלומר שאינה החבית מלאה	לפי מה שכתב "המג"א" מותר לשטוח בגד ששוחטין ע"פ החבית לכסות על פני כל החבית "אם אינה רחבה כ"כ" ואין בזה משום חשש אהל - ולדעת "הראב"ד והרשב"א מותר" בכל גווני - והנהיגין להקל בזה אין למחות בידם - וכתב הרש"ע הרב שיש אומרים שלא אסור כן בחבית וכיצא בה אלא בגיגית וכיצא בה שהיא רחבה יותר מדאי וכתב שאע"פ דיש להחמיר אין למחות על המקלחין כסברא זו (מ"ב מ"ח מי"ט שו"ע הרב כ')	הואיל "המחיצות כבר עשויות" - דס"ל בכל גווני אין בכיסוי כלים משום אהל" הוא דאסרו בגמרא לכסות על כל הכובא [גיגית] מפני שנראה כמשמר ר"ל כאלו מסגן מן הפסולת - שיש להם על מי לסמוך" - מפני שיש אומרים שאין בכיסוי כלים משום אהל כלל אף בכלים הרחבים יותר מדאי (מ"ב מ"ח מי"ט שו"ע הרב כ')	"אסור" לשטוח בגד ששוחטין ע"פ החבית לכסות על פני כל החבית - כשהכובא (פני' כלי) חסרה טפח כלומר שאינה החבית מלאה - ואינו דומה למגופה" שמוטר ליטלה ולהחזירה כמו שנתבאר בסי' שיי"ד - "ונכון להחמיר כן כדעת הרש"ע" וע"כ חבית גדולה של מים אין לכסותה כולה בשבת כשאינה מלאה כולה - ולפי מה שכתב "המג"א" מה שכתב בשו"ע חבית היינו ברחבה הרבה" (אבל הט"ז כתב שלפי זה צריך לזהר בתבות קטנות שקורין שקאטליין שיש להם כסוי שאינה מקשרת שם רק בשעה שצריך לה מושך הכסוי כלה ואח"כ מחזירה שצריך לזהר שלא להמשיך כל הכסוי בשעה שפתחו וכן בשעה שמוחזרה) (שו"ע י"ג מ"ב מ"ח באה"ט כ"א שו"ע הרב י"ט)	דכשטוח הבגד על פני כולה הרי זה "כעושה אהל" על חלל טפח - כשיש שם חלל טפח אע"פ שמחיצות של חלל זה דהיינו דופני החבית היו כבר עשויות מבעוד יום אעפ"כ אינו דומה לקדירה על גבי כירה מפני שפי' החבית שביניהם היה רחוב הרבה יותר מפני הכירה" וכשמכסה כל פיה הרי זה דומה לעשיית אהל אף שהמחיצות עשויות מבעוד יום - לפי "שהמגופה מתוקנת לכך" ותיקונה מוכיח עליה שהיא עומדת לכך לכן אינה נראית כאהל משא"כ כשמכסה בבגד אף שהבגד מיוחד לכך מכל מקום אין בו תיקון המוכיח עליו שהוא עומד לכך וכן הדין בכיסוי שאר כלים הרחבים ביותר כרחוב פי החביות שביניהם - שהיא דעת הרבה ראשונים (רמב"ם רש"י ורוטפוט הטרור) - דאם לא כן קשה אמאי מותר להחזיר הקדירה ע"ג כירה ולא חישינן משום אהל - (דהיי שו"ע י"ג מ"ב מ"ח שעה אהל) (שו"ע י"ג מ"ב מ"ח שעה"צ נ"ו באה"ט כ"א שו"ע הרב י"ט)
"ליטול בגד (הכיסוי) ששטח ע"פ החבית ומכסה על פני כל החבית, כשהכובא (פני' כלי) חסרה טפח כלומר שאינה החבית מלאה	כתב "המג"א" בטק"ז "דתיבה שאינה רחבה כ"כ" מותר לכסותה על פני כל התיבה ואין בזה משום חשש אהל - "או אם קבוע בצירים" (מ"ב מ"ח)	הואיל "המחיצות כבר עשויות" - (מ"ב מ"ח)	"אסור" ליטול בגד (הכיסוי) ששטח ע"פ החבית ומכסה על פני כל החבית, כשהכובא חסרה טפח (שו"ע הרב י"ט)	משום "שדומה לסותר אהל" (שו"ע הרב י"ט)
לכסות "תיבה" על פני כל התיבה, כשהתיבה חסרה טפח	צריך לזהר בעבודות גדולות שמיחזין שלחנות על חביות צריכין לזהר שיהפוך צד החבית הפתוח לצד הקרקע" ועל צד הסתום יניח השלחן (מ"ב מ"ח)	הואיל "המחיצות כבר עשויות" - (מ"ב מ"ח)	כתב "המג"א" בטק"ז דכמו שאסור לשטוח בגד ששוחטין ע"פ החבית בתיבה רחבה" שיש עליה כיסוי אם אינו קבוע בצירים אסור להניח עליה בשבת (מ"ב מ"ח)	דכשטוח הבגד על פני כולה הרי זה "כעושה אהל על חלל טפח, והרי ע"י העמדתו כאלו עושה המחיצה עם הכיסוי ביחוד" (מ"ב מ"ח)
לשטוח בגד ששוחטין ע"פ החבית לכסות על פני כל החבית, (כשהכובא חסרה טפח) כשמטלטה ממקום זה להעמידה במקום אחר ושם מכסה אותה" וה"ה בתיבה	צריך לזהר בעבודות גדולות שמיחזין שלחנות על חביות צריכין לזהר שיהפוך צד החבית הפתוח לצד הקרקע" ועל צד הסתום יניח השלחן (מ"ב מ"ח)	"כיון שמטלטה ממקום זה להעמידה במקום אחר ושם מכסה אותה אסור בכל גווני, דהיי ע"י העמדתו כאלו עושה המחיצה עם הכיסוי ביחוד" (מ"ב מ"ח)	"אסור" לשטוח בגד ששוחטין ע"פ החבית לכסות על פני כל החבית כשמטלטה ממקום זה להעמידה במקום אחר ושם מכסה אותה (מ"ב מ"ח)	העמדתו כאלו עושה המחיצה עם הכיסוי ביחוד" (מ"ב מ"ח)
לשטוח בגד ששוחטין ע"פ החבית לכסות, "כשאין הכובא (פני' כלי) חסרה טפח" כלומר שהחבית מלאה	מותר" לשטוח בגד ששוחטין ע"פ החבית לכסות, כשאין הכובא חסרה טפח (שו"ע י"ג)	"דאין כאן אהל", שכל אהל שאין לו חלל טפח אינו קרוי אהל כלל שאין כאן אהל אלא בשחסרה שיש מזהכיסוי עד מה שבתוך הכובא טפח משהיה מקר אהל (שו"ע י"ג מ"ב מ"ט)		
לשטוח בגד ששוחטין ע"פ החבית לכסות "כשהיה מכסה מערב שבת במקצת (טפח)"	מותר" לשטוח בגד ששוחטין ע"פ החבית ולכסותה לילה בשבת כשהיה מכסה מערב שבת אפילו במקצת (שעה"צ נ"ט)	"דאוסופי על אהל עראי מותר" (שעה"צ נ"ט)		
"הבגד שמוטר לשטוח ע"פ החבית באופנים הנ"ל שמוטר לשטוח ע"פ החבית בגד "מיירי בבגד העשוי לכסות בו" - דלא נט"ז שכתב דמיירי בבגד שאינו מיוחד לכך (בה"ל בגד)	באופנים הנ"ל שמוטר לשטוח ע"פ החבית בגד "מיירי בבגד העשוי לכסות בו" - דלא נט"ז שכתב דמיירי בבגד שאינו מיוחד לכך (בה"ל בגד)	שבבגד העשוי לכסות בו "אינו מקפיד עליו אם נשרה בהמשקה שבתוך החבית" הדין איתא בגמרא מ"ח ע"א - דס"ל דמיוחד לכך מותר לכסות בכל כותא מיון שדרכו בכך תמיד לא מחזי כעבירי אדאלא (בה"ל בגד באה"ט כ"א)	לקמן בסימן ש"כ כתב במ"ב ס"ק מ"ב דאסור לשטוח ע"פ החבית "בגד שאינו עשוי לכך" לכסות "אפילו אם אינו מכסה כולה" (בה"ל בגד)	דבגד שאינו עשוי לכך "יש לחוש שזמא יבוא על ידו זה ליד סחיטה" (בה"ל בגד)
"הרבר שיהו בהחבית" באופנים הנ"ל שאסור לשטוח ע"פ החבית כשהכובא (פני' כלי) חסרה טפח כלומר שאינה החבית מלאה	בגן המלך סימן נ"ו כתב "דמותר לכסות חביות של שמן ושל דבש" אע"ג דאית בהו כמה טפחים חסרים (שע"כ כ"א)	"דהא אינו צריך לאגור חסר שיש בחבית אלו" (שע"כ כ"א)	בגן המלך סימן נ"ו כתב דכאסור לכסות כשהכובא (פני' כלי) חסרה טפח מיירי "דדוקא יין" (שע"כ כ"א)	דדוקא "ביין שצריך לאגור שבחביות כדאמרינן במנחות שלא היה ממלא החביות שיהא ריחה נודף" (שע"כ כ"א)



כל הזכויות שמורות
אסור להעתיקם בלי רשות
© מהדורה השנייה

משנה ברורה
מן סימן שטז סעיף ח עד סימן שטז סעיף א

דפי סיכום

הטבלאות אלו הם בפירוש לא לפסוק מזה הלכה למעשה, ולא נעשה רק להקל על הלומד בשעת לימודו ולחזור עליו בקצרה

מהחזר שינתיים

חלק ב'

ז שבת

סימן שט"ז

דברים האסורים משום אהל בשבת - חלק ט"ז

הטעם	אסור	הטעם	מותר	האופן / הדין
		"הואיל והמחיצות כבר עשויות" נובאהל כזה שאין כונתו לאהל אלא שממילא נעשה אינו אסור אלא אם יעשה מחיצות ג"כ וכ"ל בס"ג במ"ב - "ידש לומר הואיל והכובא רחבה יותר מדאי נעשה כאהל", "ולדעת הט"ז דבכס"י המיוחד לכך הדרכו בכך תמיד לא מחוץ כעב"ד אהלא" משו"ה מותר בחזרת הקדירה ע"ג כירה כיון שדרכו בכך תמיד (מ"ב מ"ח באה"ט כ"א)	"מותר" להחזיר הקדירה ע"ג כירה אף ששם יש גם כן בפירה מחיצות ולא חיישינן משום אהל - "ואינו דומה לשטוח בגד ששוחטין ע"פ החבית" לכסות, כשהכובא (פי' כלי) חסרה טפח (מ"ב מ"ח שעה"צ כ"ז)	להחזיר הקדירה ע"ג כירה
	"כתב בחיי אדם דשי"ש קעסטיל" שנשמש כולה מן השלחן אם יש טפח בעומק חללה" אסור להחזירה (מ"ב מ"ח)	"ידש להם על מי שיסמוכו" והם דעת הראב"ד והרשב"א דס"ל שבכל גווני אין בכיסוי כלים משום אהל וגם דעת הב"ח - דהרי הוא בכלל מלמעלה למטה ולא אסרו חו"ל (מ"ב מ"ח מ"ט)	"אין למחות בהנהגין להקל" להחזיר ט"ש קעסטיל שנשמש כולה מן השלחן אפילו אם יש טפח בעומק חללה - וספר קיצור שולחן ערוך דחה קצת דברי הח"א (מ"ב מ"ח שעה"צ נ"ז)	"להחזיר ט"ש קעסטיל" שנשמש כולה מן השלחן או מטה שקורין [שלאף באנק]
	דיש בזה משום "עשיית אהל" (מ"ב מ"ח)	מטה שקורין שלאף באנק שיש לו כסוי ואינה מחוברת בצירים "אין להחזיר עליה הכיסוי" (מ"ב מ"ח)	"דיש להם על מי שיסמוכו" והוא דעת הראב"ד והרשב"א דס"ל בכל גווני אין בכיסוי כלים משום אהל (מ"ב מ"ח מ"ט בה"ל על)	להחזיר "הכיסוי על מטה שקורין שלאף באנק"

עופות וחיות אימתי עובר עליהם משום צידה?

הצד צפור דרוור למגדל שהוא ניצוד בו, שפתח שער המגדול ועשה תחבולות עד שנכנס הצפור לתוכו, וסגר עליו אפילו לא תפסו עדיין בידו חייב, אבל במה שהכניסו לבית אפילו הבית קטן וגם חלונותיו סתומין עדיין אינו ניצוד, ובצפרים וכן בשאר עופות חייב אף בבית, ודוקא שיהיה הביור והבית מקורה וגם חלונותיו סתומין, וצפור דרוור הם הקטנים ביותר הדורים בענפי אילן ומשוררים ומרוב קטנה של הצפור נשכמת מוות לזוית וקשה לתופסה, אבל תורים ובני זונה הם בכלל שאר צפרים. בצבאי ושאר חיות חייב אפילו אינו מקורה וגם חלונותיו פתוחין כשהם ניצודין בו, ואם הבית והביור גדול שאין יכולין לתפסו בריצה אחת אלא צריך להנפס קודם שיגיעו לא מקרי צידה דאורייתא אף שהוא מקורה, וממילא הצודוהו שם בבית או בביור חייב. ואם איכא בביור או בבית עוקצי הוא בכלל ביור גדול. ואם הכניס עוף לבית והדלת פתוחה או החלון פתוח או ביור שאינו מקרה אפשר דליכא אפילו איסור דרבנן, ואפשר דפסור אבל אסור, וי"א דבדבורים שרי בכלל גזנן, ואפשר דבצבאי אסור.

לבית שאין ניצודין בו האם אסור לצוד?

אם אינו ניצוד בו פטור אבל אסור, וע"כ צפור דרוור שנכנס לבית דרך הפתח או החלון אע"ג שאינו ניצוד שם מ"מ אסור לסגור הפתח והחלון, ובזמן הקור שיש צער צינה וכדו' מותר לנעול אם אין כונתו רק להציל מן הקור, אבל בשאר חיה ועוף שדייק בו צידה דאורייתא בבית אסור אע"ג שאינו מכין כלל. השולח דג מן הים לתוך ספל של מים חיים, אבל אם עקרו והבריחו לתוך בריכת מים אינו צידה. הצד ארי אינו חייב עד שיכניסנו לכיפה שלו שהוא נאסר בה.

חיה שאינה יכולה להלך האם יש בה משום צידה?

צד צבאי או שאר מינים ישן או סומא חייב, חניג אפילו אם יכול להלך קצת, או חולה או זקן או קטן וקטן מקרי קודם שיכול לרוץ פטור אבל אסור, וע"כ כשמוציא לפעמים ארנבת חולה מונחת על הדרך אע"פ שאינה יכולה לזוז ממקומה אסור ליקח אותה דהוי צידה מדרבנן, וי"א דחייב, ובלא"ה אסור ליקח אותה משום מוקצה. ובחלה מחמת אשתא פטור, ומחמת אובצנא חייב, אך אפשר דאם אינו יכול לזוז ממקומו מחמת עייפות חשיב כניצוד ופטור, ולרש"י דס"ל בהדיא דעייפות כזה חשיב כניצוד וע"כ פטור ההצוד אחר"כ, אך אין הדין אם דרך אחר היה עוף כדי לצודו עד שעשה עוף שאינו יכול לזוז ממקומו או שהכה באיזה דבר עד שנעשה חניג אם חייב עכור זה גם משום צידה אף שלא תפסו בידו, או אפשר אין דרך צידה בכך.

המשסה כלב אחר חיה האם יש בה משום צידה?

המשסה כלב אחר חיה בשבת, אם לא עשה בעצמו מעשה כלל רק במה ששיסה את הכלב והכלב תפסו הוי רק צידה מדרבנן, ואם עשה בעצמו ג"כ מעשה ליה הוי צידה גמורה, ואפילו אם רק עמד בפניו והבהילו עד שהגיע הכלב ותפסו הוי ג"כ תולדה דצידה ומי"חייב, ואם תפסו הכלב בלא הסיוע שלו ואחר"כ לקח מיד הוי הכלב ג"כ פטור מחטאת דכבר ניצוד ועומד ע"י הכלב, וי"א דאף בחול אסור לצוד בכלבים משום מושב לצים ואינו זוכה לשמחת לויתן.

זבובים דגים ותגבים האם הוי יש במינם ניצוד?

כל שבמינו ניצוד חייב עליו, אין במינו ניצוד אפילו אם הוא צדן לאיזה צורך פטור אבל אסור, הלכך זבובים אע"פ שאין במינו ניצוד אסור לצודן. ודבורים הוי בכלל דבר שבמינו ניצוד, ויש חולקים ע"י. ותגבים טהורים לדעת רש"י הוא דבר שבמינו ניצוד, והרמב"ם אין סובר כן, ומירושלמי טובה כדש"י. ודגים הוא בכלל דבר שבמינו ניצוד.

האם מותר לסתום תיבה שיש בה זבובים?

יש ליהדר שלא לסגור תיבה קטנה, או לסתום כלים שזבובים בו בשבת, דהוי פסיק רישיה שיצודו שם, אלא יתן סכין או שום ד"מ בין הכיסוי להתיבה בענין שיוכלו לצאת, משם וכן אם יש חור קטן בתיבה אף שאינו נראה להדיא להזבובים מותר, ויש מקילין במקום שאם יפתח הכלי ליטלם משם יברחו, חוץ בכורת דבורים חשיב צידה ע"י, ויש

להחמיר כדעה הא' וע"כ יש להפריח הזבובים, וי"א דמכין שהפריח הזבובים שראה בעיניו תו אין צריך לעיין ולדקדק אולי יש שם עוד, ובפרט אם יש בהתיבה אכלים דכוראי לא נוחא ליה הזבובים דשם כוראי אין להחמיר אם הפריח הזבובים שראה אותם. ולפי"ז כל היכא דמספקא לן אם יש איסור בהמעשה שעשה הוא אינו מתכין להאיסור נמי מותר לה"ש, ונ"מ בעלמא היכא דהוא ספקא דאורייתא כגון שרועה לנעול הדלת ומספקא ליה אם יש שם צבי וכדומה שנכנס מתחלה לתוכו אף דהוא ספקא דאורייתא מותר כיון שאינו מכין להצידה. ותיבה גדולה לכו"ע שרי לסתום.

האם מותר לפרוס מחצלת שיצוד על ידו חיי בשבת?

פורסין מחצלת בחמה מפני החמה ובגשמים מפני הגשמים ע"ג הכוורת ובלבד שלא יכין לצוד, וגם בענין שאינו מוכרח שיהיו ניצודים, כגון שלא יהדק המחצלת על הכוורת כ"כ כדי שיוכלו הדבורים ע"כ"פ לצאת בדוחק, או שיש בכוורת איזה חור קטן ויכולים לצאת משם, ואע"ג שאין נראה להדיא להדבורים, אבל חור גדול אם היה ככורת אפילו במתכין שרי דהרי מ"מ אינם ניצודים כלל, אבל כשאין בו חור כלל אז הוי פסיק רישיה ואסור אפילו במילתא דרבנן. הפורס מצודה ובשעת פריסתו נכנסה החיה לתוכה חייב חטאת, אבל אם נכנסה אחר"כ לתוכה פטור אבל אסור, ויש ליהדר שלא להעמיד בשבת המצודה לצוד בו עכברים.

נכנס החיה מאליו האם מותר לנעול הדלת אחריו?

צבי שנכנס לתוך הבית מאליו וכ"כ אם הכניסו לבית ונעול אחד בפניו אפילו בלא מנעל חייב, נעלו שנים פטורים, אין אחד יכול לנעול ונעלו שנים חייבים, ואפילו אם היה בעל כח גדול אלא שעושה באופן שהוא לכדו לא היה יכול לעשותו, כגון שעושה באצבע אחת שצריך לסויעת האחר נמי מקרי אינו יכול לחייב, ואם אחד יכול לעשות בעצמו והשני אינו יכול ועושהו שניהם, זה שיוכל חייב וזה שאינו יכול פטור אבל אסור. וכ"ז דוקא כשידע בעת הנעילה שצבי בתוכו, אבל אם אח"כ נדע לו שיש שם צבי פטור, ואפילו אם נתכין אח"כ שלא לפתח הדלת עד שקרע משום הצבי גם כן אין איסור בדבר, וה"ה ביטב על הפתח ולא ידע שצבי בתוכו ואחר"כ נדע לו שיש שם צבי מותר לו ליישב ולשמור עד שתחשך מפני שקרע צידה. למחשבה. ואם הפתח כבר מגופף באופן שאין הצבי יכול לברוח מותר לנעלה במנעול, וכן צבי הקשור בבית מותר להגיף את הדלת, ואפילו אם נותר הצבי אחר"כ א"צ לפתוח הדלת כדי שיצא. וכ"ז דוקא שהבית אינו גדול דמטא ליה בחד שחיה, דא"ל"ה פטור אבל אסור, ולפי"ז יש ליהדר מאד באם קנה עוף קודם השבת ועדיין לא הורגל העוף בהבית ואירע שנכנס בשבת לתוך הכלוב שלו שלא לסתום את דלת הכלוב ששם המקום קצר ומטא ליה בחד שחיה משא"כ כשואה בבית. אסור לנעול את ביתו כדי לשמור כלי ביתו אם יודע שיש צבי בתוכו אע"פ שאין מתכין לצידת הצבי, וכ"כ אם מתכין בשביל שניהם. ישב אחד על הפתח ולא מלאהו וישב השני ומלאהו השני חייב שעל ידו נעשה הצידה. נכנסה לו צפור תחת כנפי כסותו אף דכבר ניצוד ועומד הוא מ"מ אסור לו ליקח בידו משום מוקצה דבע"ח, אלא יושב ומשמרו עד שתחשך, או אם יש לו בית הולך ומניחו שם. מותר לפתוח את הבית בפני הצבי או לפרוק אותו ממצודתו ובלבד שלא יטלטלנו.

ישבו שנים אצל הפתח מי חייב?

ישב אחד על הפתח ומלאו יכול השני ליישב בצדו אפילו אם כונתו בשביל הצבי, ואפי" אם עמד הראשון והלך לו השני פטור ומותר והראשון חייב. ודוקא שבעת שהלך הראשון לא זו השני ממקומו כלל, וכגון שהליכתו היתה לתוך הבית, או שהשני ישב בתוך חלל הפתח מבפנים להבית והראשון ישב בתוך חלל הפתח לחוץ, וע"כ מותר לו לכתחלה ליישב עד שתחשך אף שהוא מתכין בשביל הצבי, דאם היה להיפוך שהשני ישב מבחוץ והראשון מבפנים א"כ היה צריך השני לקום ממקומו בעת שהלך הראשון לחוץ וממילא נתבטלה צידת הצבי, וכשחזר השני ליישב על מקומו למלא את הפתח חייב משום צידה. ולפי"ז אם קנה עוף קודם השבת ועדיין לא הורגל העוף בהבית ואירע שנפתח הדלת אסור לסגור אח"כ וחייב חטאת, ואפילו אם מכין בסגירתו הדלת לשמור ביתו לבד פסיק רישא הוא, וכ"כ אם מתכין לשמור העוף שלא ינא מן הבית, ודוקא כשהבית קצר דמטא ליה בחד שחיה, אבל אם הבית גדול או שהעוף כבר מורגל בבית ובא הוא מעצמו לערב למקומו דאין בעידתו לכ"כ ר"ל לא כה"ג לא גזרו על פתחת הדלת אחרי שכבר ניצוד קצת פ"א. ובאמת אי אפשר ליהדר כ"כ כדי להנצל מחלול שבת דאין ליהדר כשקנה עוף קודם השבת והבית קצר דמטא ליה בחד שחיה יהיה קשור אצלו עד אחר השבת. וביטב על הפתח בשגגת שבת או שגגת מלאכה ואחר"כ נדע לו צ"ע אם מותר לו ליישב עד שתחשך, ומתראשונים משמע דאסור ליישב כשנרדע לו.

דבורה הפורה ע"ג הדבש האם מותר לסתום כיסוי הדבש על הדבורה כדי להוציאו מהחדר?
הגנה בעצמך...
Sponsored By: DollarPhone
זכות הלימוד

הלכתא דיומא
ל"ב יחד שחן עירק אר"ח
עם משנה ברורה
כל הזכויות שמורות
המחזור השנתיים מ"ז ירח
© מנהלת המוסד



כל החיות שמונות
ואחד לחייתם בלי רוח
© מנהלת הספרייה

משנה ברורה
מן סימן שטז סעיף א עד סימן שטז סעיף ז

דפי סיכום

הטבלאות אלו הם בפירוש לא לפסוק מזה הלכה למעשה, ולא נעשה רק להקל על הלומד בשעת לימודו ולחזור עליו בקצרה

מחזור שנתיים

שנה ב'

ח שבט

סימן שט"ז

דיני צידה האסורה והמותרת בשבת, ושלא ישפף הרוק – חלק א'

האופן / הדין	מותר-פטור	הטעם	אסור-חייב	הטעם
הצד ציפור דרוור למגדל או שאר צפרים או צבי לבית או לביכר כשהדלת והחלון נעול	כשאינו נצוד בו כגון אם אינו יכול אחיב לתפסו בשחיה אחת וצריך להנפש קודם שיגיענו פטור אבל אסור (ש"ע א' מ"ב ד')	דלא מיקרי צידה דאורייתא (מ"ב ד')	אם נצוד בו חייב אפילו לא תפסו עדיין בידו (ש"ע מ"ב א')	כי בסגרו המגדל או הבית נגמרה הצידה (מ"ב א')
לצוד הנ"ל כשהדלת והחלונות פתוח	אפשר דמותר להכניסם ולא יחשב צידה כלל (באה"ל שהם)	דאפשר דליכא אפילו איסור מדרבנן דאפשר דוקא היכא הדרלת נעולה דנצודין עכ"פ במקצת (באה"ל שהם)	אפשר דאסור להכניסם בידיים דרך צידה ואפשר דאסור אפילו להא"ר-רק שפטור (באה"ל שהם)	דאפשר רק בדבורים מותר שהדבורים היו שם מכבר וגם עתה יכולים לצאת משום הכי לא עשה כלום – דדבר שאינו ניצוד משא"כ דבורים - כיון שצריך עוד רדיפה והשתדלות לצודם (באה"ל שהם)
השולח דג מן הים לתוך ספל מים או עקרו והבריחו לתוך בריכת מים	העוקרו והבריחו לתוך בריכת מים פטור (מ"ב ד')	דלא הוי צידה שגם שם נשמט לחורין וסדקין (מ"ב ד')	השולח לתוך ספל של מים חייב (מ"ב ד')	משום צידה (מ"ב ד')
הצד ארי	פטור עד שיכניסנו לכיפה שלו שהוא נאסר בה (מ"ב ד')	כיון שיכול לצאת לא חשוב ניצוד (מ"ב ד')	חייב כשיכניסנו לכיפה שלו שהוא נאסר בה (מ"ב ד')	שאו חשוב כנצוד (מ"ב ד')
לסגור הפתח והחלון בבית שנכנס בו ציפור דרוור או שאר חיה	ציפור דרוור שנכנס לבית בזמן הקור שיש צער צינה או צער אחר מותר - מותר לנעול אם כונתו רק להציל מן הקור או הצער (מ"ב ה')	כיון דאין בו צידה מדאורייתא ואינו רוצה כלל בצידת הציפור מותר אפילו דהוי פסיק רישיה מדרבנן (מ"ב ה')	בשאר חיה ועוף שנכנס לבית אסור אפילו שאינו מתכוון כלל לצידה (מ"ב ה')	כיון דשייך בו צידה מדאורייתא אסור כיון שהצידה פסיק רישיה (מ"ב ה')
הצד צבי או שאר מינים כשהוא ישן או סומא או חגר או חולה או זקן	חגר או חולה או זקן או טען קודם שיכול לרוץ פטור אבל אסור - ויש מינים דפטור גם כשהם סומין כגון חגבים בשעת הטל (ש"ע ב' מ"ב ח' באה"ל הצד)	דהם אינם יכולים להשמט כשמרגישים יד אדם ואפילו אם יכולים לילך קצת הרי יכול להגיעו בשחיה אחת משום הכי חשיבי כנצודין ועומדין - שאו עיניהם מתעוררות והרי הם כניצודין ועומדין דלא עבידי לרביי (מ"ב ז' באה"ל הצד)	כשהוא ישן או סימא חייב - ולרש"י גם חולה מחמת אשתא - ואסור ליקח חיה חולה או ארנבת חולה שמונתת על הדרך אפילו שאינו יכולה לזוז (ש"ע ב' מ"ב ט' באה"ל או)	הדרכן להשמט כשמרגישים יד אדם על כן כשצדו הוי צידה ממש - כיון שיכול לזוז ממקומו - דהוי צידה מדרבנן ומשום מוקצה (מ"ב ז' ט')
הצד חיה שחולה מחמת עייפות או רודף אחר חיה עד שנעשה עייף	הצד חיה שאינו יכול לזוז מחמת עייפות פטור (באה"ל או)	כיון דאינו יכול לזוז מחמת עייפות כניצוד ועומד (באה"ל או)	י"א דאפילו אינו יכול לזוז ממקומו מחמת עייפות חייב - ויש להסתפק ברודף אחר חיה עד שאינו יכול לזוז ממקומו מחמת עייפות או מחמת מכה אם חייב (באה"ל או)	צ"ע טעמו - דשמא חשוב כצידה אפילו לא נטלה אחר כך (באה"ל או)
המשטה כלב אחר חיה בשבת	אם רק שטה הכלב והכלב תפסו פטור (מ"ב י')	כיון דלא עשה מעשה בעצמו כלל הוי רק צידה מדרבנן (מ"ב י')	אם עשה בעצמו גם כן מעשה לזה כגון שרדף אחר הצבי כדי שתעייף הצבי - או אפילו רק עמד בפניו והבהילו ועל ידי זה השיגו הכלב חייב - וי"א אף בחול אסור לצוד בכלבים (רמ"א ב' מ"ב י' שעה"צ ג')	דהוי צידה גמורה - ג"כ תולדה הצידה שכן דרך הציידים - משום מושב ליצים ואינו זוכה לשמחת לזיתן (רמ"א ב' מ"ב י')
המונים שאסור או שחייב או פטור כשצורך	כל שאין במינו נצוד פטור - אפילו צורך לאיזה צורך (ש"ע ג' מ"ב י"ב)	דלא חשיב צידה (מ"ב י"ב)	כל שבמינו נצוד חייב עליו - ואפילו אין במינו ניצוד אסור לצודן (ש"ע ג')	מלאכת צידה - מדרבנן
הצד זכוכים או דבורים או חגבים	הצד זכוכים וי"א או דברים או להרמב"ם חגבים טהורים פטור (מ"ב י"ג)	דאין במינו ניצוד	הצד י"א דבורים או חגבים טהורים להרמב"ם או הגים לכריע חייב (מ"ב י"ג)	דמינו ניצוד
לסגור תיבה או לסתור כלים שזכוכים בו	תיבה גדולה ס"ל לרמ"א דמותר לכריע - ויש מקולין אפילו בקטנה באופן שאם יפתח הכלי לטלם משם יברחו - והט"ז מכריע דכיון שהפריח הזכוכים שראה בעיניו תו אין צריך לעיין ולדקדק אולי יש שם עוד זכוכים ואין צריך להחמיר בספק (רמ"א ג' מ"ב ט"ז באה"ל ויש)	דאפילו אם היה אדם עומד בתוכה לא היה יכול לתפסה בחד שחיה וגם הוא דבר שאינו ניצוד הו"ל תרי מדרבנן משה"ה מותר באינו מכון אף על גב דהוי פסיק רישיה - דאינו דומה לכזירת דבורים משום דבזכוכים לא מקרי צידה כלל דלרוב קטנותם מצוי ששפופת הכלי בורחים הכל משם - כיון דזה לא הוי אלא ספק פסיק רישיה במלתא דרבנן דהוא דבר שאין במינו ניצוד אין להחמיר כל כך (מ"ב ט"ז שעה"צ י"ח)	יש להזהר בתיבה קטנה וכן פסק הב"ח והמ"א להחמיר - על כן צריך להפריח הזכוכים קודם שסוגר (רמ"א ג' מ"ב ט"ז)	דהוי פסיק רישיה שיצידו שם - כדי שלא יצודם (רמ"א ג' מ"ב ט"ז)



כל הזכויות שמורות
מוסד לחינוך בלי ושמ
© מנהלת הספר

משנה ברורה
מן סימן שטז סעיף א עד סימן שטז סעיף ז

דפי סיכום

הטבלאות אלו הם בפירוש לא לפסוק מזה הלכה למעשה, ולא נעשה רק להקל על הלומד בשעת לימודו ולהזור עליו בקצרה

מחזור שנתיים

שנה ב'

ח שבט

סימן שט"ז

דיני צידה האסורה והמותרת בשבת, ושלא ישפשף הרוק – חלק ב'

האופן / הדין	מותר-פטור	הטעם	אסור-חיוב	הטעם
לפרוס מחצלת על גבי הכוורת (מקום שמתכנסים בו הרברים לעשות רבש) בחמה מפני החמה ובגשמים מפני הגשמים	מותר כשאינו מתכוון לצוד וגם אינו מוכרח שיהיו נצודים כגון שלא יהק המחצלת על הכוורת כל כך או שיש בכורת איזה חור קטן ויכולים לצאת משם אף על גב שאין נראה להדבריים - אבל אם יש חור גדול מותר אפילו במתכוון לצוד (שו"ע ד' מ"ב י"ח)	דקיי"ל כרי"ש דדבר שאינו מתכוון מותר - דהרי אינם נצודים כלל (מ"ב י"ח)	אסור אפילו יש חור קטן כשמתכוון לצוד - או אם הוא בענין שמוכרח שיהיו נצודים כגון שאין בו חור כלל (שו"ע ד' באה"ל ובלבד)	דלר"ש מותר כשיש חור קטן רק כשאינו מתכוון לצוד - דאז הוי פסיק רישיה שאסור אפילו במלתא דרבנן (שו"ע ד' באה"ל ובלבד)
הטורס מצודה ונכנס חיה לתוכה	אם אחר שפרסה נכנסה ההיה פטור אבל אסור (מ"ב י"ח)	-	אם בשעת פריסתו נכנסה ההיה חייב ואסור אפילו נכנס ההיה אחר שפרסה המצודה לכן יש להזהר שלא להעמיד בשבת המצודה לצוד בו עכברים (מ"ב י"ח)	-
נעול דלת הבית כשנכנס צבי לתוכו וכן לנעול הדלת	אם נעל ואח"כ נודע לו שיש שם צבי פטור ומותר אפילו לתכוון אח"כ שלא לפתוח הדלת עד הערב משום הצבי וכן הדין בישוב על הפתח ונדע לו שיש צבי בתוך הבית - וכן אם היה מנפף דהיינו סתום באופן שאין הצבי יכול לברוח מותר לנעולו במנעול וכן אם היה הצבי קשור בבית מותר לנעול הדלת - ואפילו נתר הצבי אח"כ אין צריך לפתוח הדלת כדי שיצא(שו"ע ה' מ"ב כ"ג באה"ל חיה)	דזה דומה לתכוון להגביה תלוש וחתך מחובר דאנוס הוא - דהמנעול רק שמירה ולא צידה וכבר נצוד ועומד - כיון דבהיתר סתם הדלת (מ"ב כ"ג באה"ל חיה)	חייב אפילו נכנס מאליו לבית וכ"ש אם הכניסו לבית ונעל בפניו היינו אפילו שסתם הדלת בלא מנעול - וכל הנ"ל כדי שיהא חייב מיירי שהבית אינו גדול ודמטא לה בחד שחיה - ואם ישב על הפתח בשגגת שבת או שגגת מלאכה ואחר כך נודע לו שהצבי בבית אפשר דאסור לו לישוב עד שתחשך (מ"ב י"ט כ' כ"ב באה"ל ונעל, ישב)	כיון שאין הצבי יכול לברוח - דאי לאו הכי פטור אבל אסור - לפי הטעם שמותר לישוב עד שתחשך משום שלא עבר איסור במה שישב א"כ באופן שעבר איסור אסור לו לישוב (מ"ב כ"ב באה"ל ישב)
נועלו שניהם	אם נועלו שניהם ויכול כל אחד לנעולו בלבדו פטורים - אפילו נועלו שנים ואחד יכול האותו שאינו יכול פטור אבל אסור(שו"ע ה' מ"ב כ"ב)	דכתיב בעשתה ורשינן העושה את כולה ולא העושה את מקצתה וכיון שכל אחד בפני עצמו יכול לנעול הרי כל אחד אינו עושה אלא מקצתו (מ"ב כ"א)	ואפילו נועלו שנים אם אין אחד יכול לנעול דבאותו אם שנועלו כגון באצבע אחד - וכן אם רק הוא יכול לנעול ונועלו שנים האותו היכול חייב (מ"ב כ"ב באה"ל אין)	דאדחה הוא לנעול בשנים הרי לכל אחד מלאכה דבלאו איהי לא מתעבדא - דמסייע אין בו ממש והוי כאילו עשה הכל לבד (מ"ב כ"ב באה"ל אין)
לישב על פתח ולמלאו כשכבר ישב אחד שם	מותר לישב בעידו או לאחריו - ואפילו הלך הראשון מותר להמשך ולישב שם אפילו כוונתו בשביל הצבי - ולמ"א אפילו לישוב בחלל הפתח מבחוץ אם מתכוון לשמור ביתו (שו"ע ו' מ"ב כ"ה באה"ל והלך)	כיון דכבר נצוד על ידי הראשון ואינו עושה מעשה חדש אלא שומר לצבי שכבר נצוד - דס"ל להמ"א דהיכא שכבר ניצוד פעם אחת הו לא שייך בו צידה (מ"ב כ"ד כ"ה באה"ל והלך)	חייב ואסור לישוב בחלל הפתח מבחוץ כשהראשון מפנים (שו"ע ו' מ"ב כ"ה)	דאם כן צריך השני לקום ממקומו בעת שהלך הראשון לחוץ וממילא נתבטלה צידת הצבי וכשהחור השני לישוב על מקומו למלא את הפתח הרי הוא חייב משום צידה (מ"ב כ"ה)
קנה עוף חדש קודם השבת (ועדין לא הורגל העוף בבית) ואירע שנפתח הדלת	אם הבית גדול או שהעוף כבר מורגל ובא הוא מעצמו לערב למקומו יש ליומר שלא גזרו לסגור הדלת - וראו להקנה עוף מחדש קודם שבת והבית קצר דמטא לה בחד שחיה שיהיה קשור אצלו עד אחר השבת (באה"ל והלך)	כיון דאין בצדייתו לכ"ע רק איסור מדרבנן יש ליומר דמותר מאחר שכבר ניצוד פעם אחת - דבאמת אי אפשר להזהר בזה כלל (באה"ל והלך)	כשהבית קצר דמטא לה בחד שחיה אסור לסגור אחר כך ויש בזה חיוב חטאת - אפילו מכוון בסגירת הדלת לשמור ביתו לבד (באה"ל והלך)	דנחשב על ידי זה צידה גמורה - דפסיק רישיה הוא (באה"ל והלך)
לצוד נחשים ועכרבים או שאר רמשים המזיקים בשבת	מותר לצודן שלא ישכנו אפילו במקום שאין רגילין הנחשים להמית ואין רצון אחריו אלא עומדין במקומן שאז אסור לילך ולהרגן אפילו הכי מותר לצודן כגון לכפות עליהם כלי או לקשור אותן - והצד נחשים שדרכן להמית אפשר אפילו מתכוון בצדתו לרפואה ג"כ פטור (שו"ע ז' מ"ב כ"ו באה"ל וצד)	דהוי מלאכה שאין צריך לגופה דהא אינו צריך להצידה אלא שלא ישכנו דאם היה יודע שיעמוד ולא יזקנו לא היה צד, ואפילו דקיי"ל מלאכה שאינו צריך לגופה פטור אבל אסור אפ"ה משום הויקא אפילו איסור דרבנן ליכא ואפילו להרמב"ם דמחייב מלאכה שאינו צריכה לגופה מודה כאן במקום הויקא דס"ל דלא מקרי מלאכה כלל כיון שאינו רוצה בעצם הצידה הו"ל כמתעסק בעלמא דהרי כוונתו להבריח מעליו או דס"ל שאין במינו ניצוד - כיון דמצוה לבערו מן העולם שלא יהרג בני אדם (מ"ב כ"ו באה"ל נחשים)	אסור לצודן לרפואה והצודן לרפואה חייב - והצד נחשים שדרכן להמית אפשר דחייב אם התכוון רק לרפואה (שו"ע ז' באה"ל וצד)	המקרי דבר שבמינו ניצוד - דאף דעצם הפעולה הוא מצוה במקום שרגילין להמית אדם מ"מ גרע במה שהוסיף ככוונתו (מ"ב כ"ו באה"ל וצד)

האם מותר לצוד או להרוג נחש בשבת?

הצד נחשים בשבת או שאר רמשים המזיקים אם לרפואה חייב, ואם בשביל שלא ישכנו מותר, אפי' במקום שאין רגילין הנחשים להמית ואין רצין אחריו אלא עומדין במקומן דאסור לילך להרגן, אפי' לצודן שרי כשכופה עליהם כלי או שקושר אותן, ולהכניסם בתוך כלי בדרך שאר צידה אין נכון כדי שלא יבואו להשדו שהוא צדס לצרכו. ובמקומות שדרבין להמית כגון נחש בא"י ועקרב בחדיב אפשר אפי' הוא היה מתכוין בצידתו לרפואה ג"כ פטור כיון דמצוה לבערו מן העולם כדי שלא יהרוג ב"א, ואולי אף דעצם הפעולה הוא מצוה במקום שרגילין להמית אדם מ"מ גרע במה שהוסף בכוננו וצ"ע.

מה החילוק בין ח' שרצים לשאר לגבי צידה וחבלה?

שמונה שרצים האמורים בתורה הצדן חייב, אם לא שכונתו היתה בהדיא שלא לצורך דפטור, והחובל בהם אע"פ שלא יצא מהם דם אפי' כ"ש אלא נצטר תחת העור כ"ש חייב, וכ"ש דיש חיוב חבלה בבהמה חיה ועוף שכולם יש להם עור וחייב אפילו בנצטר. ודוקא כשצריך לדם החבלה לכלבו וכו' או לבשר שנצטר בו הדם להאכיל לכלבו עם דמו דאל"ה הוא בכלל מקלקל ופטור, ואפילו אם היה מקלקל וגם מלאכה שאצ"ל ולמאן דפטור במלאכה שאין צריך לגופה אפי' אסור יש בזה. וי"א דלעולם חייב בנצטר הדם דאין זה בכלל קלקול אלא תקון שדרך העולם להכותם כדי להתלישם שיהא נוח להכבש. שאר שרצים אינו חייב החובל בהם אא"כ יצא מהם דם, והצדן לצורך חייב, שלא לצורך או סתם פטור אבל אסור. להתנוס' החילוק בין הח' שרצים להשאר הוא משום דניצודין לצורך עורן, ולהרין משום דאין דרכן להזיק וסתמייהו ניצודין לאיזה צורך, משא"כ בשאר שרצים דדרכן להזיק וסתמייהו ניצודין כדי שלא יזיקו והוי מלאכה שאצ"ל ופטור, ולפי דבריו אם ימצא בשאר שרצים איזה מין שאין דרכו להזיק יהיה ג"כ חייב כמו בהח' שרצים.

חובל משום מאי מחייב?

להרמב"ם חובל חייב משום מפרק, ולפי' בעינן שיצא דם כשיעור גרוגרת ממקום למקום לענין חיוב חטאת כמו בדש, גם אם חבל בשרו לאחר מיתה ויצא דם חייב, וגם בחובל לרפואה והוא הקות דם כיון שאין צריך להדם הוא בכלל מלאכה שאין צריך לגופה כדש. וי"א דחייבא דחובל הוא מחמת נטילת נשמה שבאותו מקום שחבל, וא"כ לא בעינן שיעורא, ורוב הפוסקים הסכימו לזה, ומ"מ פעמים שחייב אף משום צובע, כגון שנצטבע העור כשיעור צביעה ע"י הדם שנתקבץ תחתיו מן החבלה ויש לו איזה צורך בצביעה זו.

המוציא דג מהמים על מה מחייב?

הצד דגים מן הנהר אפילו נתנו תיכף בתוך ספל של מים שלא ימות חייב משום צידה, ואם הניחו עד שמת חייב גם משום נטילת נשמה, ואם העלה אותו מן הספל של מים שהוא ניצוד ועומד שם והניחו עד שנתייבש כסלע חייב משום נטילת נשמה לבד, ולא דוקא מת אלא אפילו אם הניחו עד שיבש כרוחב סלע בין סנפיריו ועדיין הוא מפרכס והחזירו בתוך המים חייב ג"כ משום נטילת נשמה, ולא דוקא יבש ממש אלא כשזב ריר משם ונמשך האצבע שם כשמניחו עליו, וצריך לזהר שלא יצוה לא"י ליטול דג מן החבית של מים ולהניחו ביבשה אע"פ שירא שמא ימות ויפסדו המים, אם לא שיצוהו ליתן אותו תיכף בתוך בריכה אחרת של מים, וטלטול בע"ח שהוא איסור דרבנן מקילינן ע"י א"י בזה.

חבל לנקמה או לחוך או להקין ולהוציא שן מה דינו?

אם עשה חבלה באדם דרך נקמה, או בבהמה חיה ועוף של חבירו באופן זה ויצא הדם או נצטר, דעת הרמב"ם שחייב בזה בכל גוונן, וה"ה בקורע בחמתו, והראב"ד פטר, ולכו"ע איסור יש בזה, וע"כ יזהר מאד שלא להכות שום חי בשבת הכאה שיכול לבוא לידי חבורה, וכן אסור לחוך שחין שע"י החיכוך מוציא דם שנבלע בבשר וא"כ עושה חבורה. וקורע בחמתו אפילו הרמב"ם דהוא מתקן תלוי זה בדין מלאכה שאצ"ל אם חייב או פטור והרמב"ם לשיטתו דס"ל מלאכה שאצ"ל חייב. ואם הוא מקיז דם לאדם לרפואה כשאין בו סכנה או בבהמה חייב לכו"ע, ולפי"ז הוצאת השן הוי מלאכה דאורייתא, וי"א דהוצאת השן אינו רק איסור דרבנן.

פרעושים מתי מותר לצידם ומתי מותר להרגם?

פרעוש אסור לצודו אא"כ הוא על בשרו ועוקצו, ואסור להרגו משום נטילת נשמה, ואפילו באופן דעוקצו ורוצה להרגו משום זה כדי שלא יעקצנו עוד אפי' אסור, אף דאינו צריך לגופו של הפרעוש והו"ל מלאכה שאצ"ל. ויש מקילין גם כשהוא על חלוקו מבפנים ליטלו בידו ולהשליכו פן יבא לידי עקיצה, ואם אפשר לו להפילו לארץ בלי נטילה ביד נכון להחמיר בזה, ונכון להחמיר לכתחלה ואין למחות ביד המקילין. ואם הוא ספק לו בלילה אם הוא כנה או פרעוש מותר לצודה ואסור להורגה, ומ"מ בראש שאין מצוי שם פרעושים יש לעיין בזה. ומותר לפלות הבגדי מפרעושים בשבת, אך יזהר שלא יטלם בידו דהוא בכלל צידה רק יפילם מעליו, ואף לא ימללנו בידו שמא יהרגנו אלא יטלנו בידו ויזרקנו, ויש מקילין במלילה, והיינו כשעוקצו דאל"ה אסור לקחו בידו משום צידה, וגם יזהר שלא ימללנו ברחוק דיבוא לידי הרגה, ומ"מ למעשה אין להקל בזה, ובח"א החמיר ביותר מזה דאם ספק לו אם כנה או פרעוש אל ימללנה ויש לעיין בזה.

כינים מתי מותר לצידם ומתי מותר להרגם?

כנה מותר להרגה בכל מקום שמוצאה בין על בשרו או על בגדיו דרך מקרה, והמפלה בגדיו מכנים לא יהרגם אלא מוללן בידו וזורקן, והרבה ראשונים מקילין וע"ז סמכו העולם להקל, ומ"מ ירא שמים יש לו להחמיר, ומ"מ מותר לזרקן במים, אבל בפרעושים אסור גם בזה, אבל המפלה ראשו או על בשרו מותר להרגם.

שרצים שנתהוו מן העיפוש וגללים מה דינם?

רמשים שהוייתן מן הגללים ומן הפירות שהבאישו וכיוצא בהן ההורגן פטור ואסור מדרבנן, אבל רמשים שהן פרים ורבים מזכר ונקבה וה"ה מביצי זכר ונקבה או שהוייתן מן העפר כמו הפרעושים ההורגן חייב, ודוקא התולעים שנתהוו מן הפירות אחר שנתלשו, אבל אותן הגללים בפירות במחובר יש בהן איסור דאורייתא להרגן, וגם בתלושין פטור רק כשנתהוו אחר שנתעפשו. ואף אלו המינים שנתחלת ברייתם לא הוי מוזין, כגון אלו הנולדים בודעים ובפירות בין בתלוש ובין במחובר, אעפ"כ יש בכחם לפרות ולרבות וההורגם חייב, ולא נתמעט אלא כינה הנולדת מן הויעה או הנתהווה מן הגללים ומן הפירות אחר שהבאישו. לא יקח אדם הכנים מעורות שועלים וכדומה משום שהוא מנתק מן הצמר והוי פסיק רישיה.

הגנה בעצמך... בשבת ער"פ האם מותר לנקר השיניים אחר אכילת החמץ?



Sponsored By: DollarPhone

זכות הלימוד

כל הזכויות שמורות. איסור להעתיק מ"ל ויתן. © מנהלת הסניף



כל החיות שמורות
מחזור להנצחה בלבד ושם
© מחנכות הסמל

משנה ברורה
מן סימן שטז סעיף ז עד סימן שטז סעיף י

דפי סיכום

מחזור שנתיים

שנה ב'

ט שבת

סימן שט"ז

דיני צידה האסורה והמותרת בשבת, ושלא ישפוש הרוק – חלק ג'

הטעם	אסור-חיוב	הטעם	מותר-פטור	האופן / הדין
ההשמונה השרצים האמורים בתורה יש להם עור ומסתמא צדן גם כן לצורך העורות או משום שהשמונה שרצים אין דרכן להזיק משויה סתמיהו נצודין לאיזה צורך - משום צידה - דס"ל לרמב"ם דמלאכה שאינה צריכה לגופה חייב (מ"ב כ"ח ל"ד)	הצד מהשמונה שרצים האמורים בתורה אפילו צדן סתמא חייב או הצד אפילו משאר שרצים אם צודין לאיזה צורך חייב אם הוא דבר שבמינו ניצוד ולהרמב"ם חייב בשאר שרצים אפילו צודין סתם (ש"ע ח' מ"ב כ"ח ל"ד)	דסתמיהו נצודין שלא לצורך - משום דהוי לה מלאכה שאין צריך לגופה וכדי להיב צריך מלאכת מחשבת (מ"ב כ"ח ל"ד)	הצד שאר שרצים מהשמונה האמורים בתוכה סתמא - או אפילו מהשמונה שרצים אם צודין שלא לצורך כגון לשחוק בו (ש"ע ח' מ"ב כ"ח ל"ג)	הצד שרצים בשבת
משום נטילת נשמה שבאותו מקום כי הדם הוא הנפש ולפעמים חייב משום צובע כשצובע כשיעור צביעה הוא צורך לזה - שס"ל שדרך העולם להכותם כדי להחלישם שיהא נוח להכבש לפיכך אינו בכלל קלקול - דאינו בכלל מקלקל דמתוישב דעתו בזה דהו"ל כמתקן - דאפילו המקלקלין פטורין אפ"ה אסורין - דהוא מכלל מתקן ומלאכה שצריכה לגופה (מ"ב כ"ט ל')	חייב אפילו לא יצא מהם דם אלא נצרך תחת העור וכל שכן אם יצא - וי"א דחייב אפילו לא צריך להדם או להבשר הנצרך מדם - ולרמב"ם חייב כל גזונו אם עשה דרך נקמה - ולכו"ע אסור להכות שום בעל חי בהכאה שיכול לבא לידי חבורה - והמקיה דם לרפואה כשאין בו סכנה לכ"ע חייב (ש"ע ח' מ"ב ל')	דהו"ל מלאכה שאינה צריכה לגופה - דס"ל דבכלל מקלקל (מ"ב ל')	י"א דפטור אם לא צריך להדם או להבשר הנצרך - ולראב"ד פטור אפילו כשחבל דרך נקמה (מ"ב ל')	החובל בבהמה חיה ועוף ובשמונה שרצים
משום נטילת נשמה כגיל (מ"ב כ"ט)	חייב באופנים שחייב הגיל כדון בשמונה שרצים בתנאי שיצא דם (ש"ע ח')	דה"ל חבורה החותר דלא שמה חבורה דשאר שרצים עורן רך ממש ככשר ובמהרה נצרך בו הדם וישוב אחר כך לקדמיתו (מ"ב ל"ב)	פטור באופנים הנ"ל דפטור בשמונה שרצים ואפילו במקום שחייב בשמונה שרצים פטור אם לא יצא מהם דם (ש"ע ח')	החובל בשרצים שאינם מהשמונה שרצים
הוא בכלל חובל לרפואה (מ"ב ל')	י"א דחיוב דאורייתא (מ"ב ל')	דחבלת הדם הנעשה על ידי זה אין צורך לגופה (מ"ב ל')	י"א דפטור אבל אסור (מ"ב ל')	הוצאת שן
דס"ל הטעם משום נטילת נשמה שבאותו מקום שחבל כי הדם הוא הנפש אי"כ לא בעינן שיעורא (באה"ל והחובל)	לרש"י ולרוב פוסקים חייב במשהו (באה"ל והחובל)	דס"ל הטעם החובל חייב משום מפרק שהוא תולדה דדש מתחייב כהשיעור בדש (באה"ל והחובל)	לרמב"ם אינו חייב עד שיצא כשיעור גרוגרת ממקום למקום (באה"ל והחובל)	השיעור שצריך שיצא דם שיתחייב
דס"ל הטעם החובל חייב משום מפרק שהוא תולדה דדש ושייך אפילו לאחר מיתה (באה"ל והחובל)	להרמב"ם חייב כשיצא כגרוגרת (באה"ל והחובל)	דס"ל הטעם החובל חייב משום נטילת נשמה וכבר ליכא נשמה (באה"ל והחובל)	לרש"י ולרוב פוסקים פטור (באה"ל והחובל)	החובל בבשר לאחר מיתה ויצא דם
משום צידה ומשום נטילת נשמה - דשוב אין יכול לחיות - (מ"ב ל"ג)	חייב אם הניחו עד שיבש כרוהב סלע בין סנפיריו - אפילו עדיין מפרנס והחיוור לתוך מים - ולא דוקא יבש אלא כשזב ירד משם ונמשך האצבע שם כשמניחו עליו (מ"ב ל"ג)	-	-	הצד דגים מן הנהר
דלא מקילינן איסור דאורייתא על ידי אינו יהודי במקום הפסד (מ"ב ל"ג)	אסור לצותו שיניחו ביבשה אף על פי שירא שמא ימות ויפסידו המים (מ"ב ל"ג)	דטלטול בעלי חיים שהוא רק דרבנן מקילין על ידי אינו יהודי (מ"ב ל"ג)	מותר אם מצוהו ליתן אותו תיכף בתוך בריכה אחרת של מים (מ"ב ל"ג)	לצוות לאינו יהודי לטול דג מן החביות של מים
דסבירא לה מלאכה שאינה צריכה לגופה חייב עליה - דעל כרחך סתמיהו נצודין לאיזה צורך (באה"ל או)	אסור לצודו אם אינו על בשרו ועקצתו - ואפילו על בשרו אם אפשר להפילו לארץ בלי נטילה ביד בוודאי נכון להחמיר וכן על בגדיו מלפנים וכמ"כ י"א אפילו על בשרו כל זמן שאינו עקצתו י"א שהירא שמים יפרוש מלצודו - ואסור להרוגן אפילו כשעקצתו - ואפילו למלך אסור (ש"ע ט' מ"ב ל"ז שעה"צ ס"ג)	דמטעם צערא דעקיצה לא גזרו רבנן על איסור צידה - דמקילין אפילו כשמשא יבא לידי עקצה דמצד דיבוא לידי עקיצה - דהוא חשש דאורייתא - שלא יהיה בכלל צדיה (מ"ב ל"ז ל"ז שעה"צ ס"ג)	שלא לצורך לרוב פוסקים פטור אבל אסור - ואפילו בסתם פטור בדברים שדרכן להזיק - ואם נשיכתן קשה מאוד מותר אפילו לכתחילה (באה"ל או)	הצד שלא לצורך או סתם
דאף דהוא דבר שאין במינו ניצוד עכ"פ אסור מדרבנן - שאז אינו עושה צידה כלל - דילפינן מיתה בעלי חיים ממה שהיה במשכן והיה במינים פרים ורכיבים ומשום נטילת נשמה - שמא יהרגו (מ"ב ל"ז ל"ז ל"ח)	אסור לצודו אם אינו על בשרו ועקצתו - ואפילו על בשרו אם אפשר להפילו לארץ בלי נטילה ביד בוודאי נכון להחמיר וכן על בגדיו מלפנים וכמ"כ י"א אפילו על בשרו כל זמן שאינו עקצתו י"א שהירא שמים יפרוש מלצודו - ואסור להרוגן אפילו כשעקצתו - ואפילו למלך אסור (ש"ע ט' מ"ב ל"ז שעה"צ ס"ג)	דמטעם צערא דעקיצה לא גזרו רבנן על איסור צידה - דמקילין אפילו כשמשא יבא לידי עקצה דמצד דיבוא לידי עקיצה - דהוא חשש דאורייתא - שלא יהיה בכלל צדיה (מ"ב ל"ז ל"ז שעה"צ ס"ג)	מותר לצודו אם הוא על בשרו ועוקצו ויש מותרין אפילו כשהוא על בגדיו מלפנים - וכן אם הוא ספק כגון בלילה אם הוא כינה או פרעוש מותר לצודה ואסור להרגו - ומותר לפלות הבגדים מפרעושים בשבת בלי צידה דהיינו שאינו נוטל בידו רק שיפלים מעליו (ש"ע ט' מ"ב ל"ז ל"ז)	לצוד או להרוג או למלל או לפלות הבגדים מפרעוש (היינו שחורה הקופצת)
		דכינה אינה באה מזכר ונקבה אלא מן הויעה לא חשיבה בריה דילפינן ממשכן נטילת נשמה ושם היה דבר שפרה ורבה (מ"ב ל"ה)	מותר להרגה בכל מקום שמוצאה בין על בשרו בין על בגדיו דרך מקרה (ש"ע ט' מ"ב מ')	להרוג כינה

שלא יברח כדי שממילא יחזור לבית, ומותר לדחות העוף מאחריו שיכנס לבית אם הבית גדול שאין יכול להשיגו שם בשחיה אחת, ואם דרכו של אותו העוף שאין נשמט מן היד ואין צריך לדרוף אחריה אין בהו איסור צידה כלל לכו"ע אם הורגלה כבר בבית, ומותר להכניסה ע"י דחיה או לרדפה אף לבית קטן או לכלוב שלה.

האם מותר להחזיר עוף לכלוב שלה?

יש לזהר שלא להכניס העופות בשבת מן הבית וכשהוא גדול ומחוסר צידה שם למקום הכלוב שלהם ששם המקום צר ומקרי צידה גמורה, ואפילו אם היו העופות בתוך הכלוב ונפתח הכלוב יש לזהר שלא יסגירו כיון שהוא מכין בזה לצודם שלא יצאו חוצה, אבל מותר להאכיל להעופות אשר בלול ביום ש"ק ע"י א"י, ואם הא"י בעצמו יסגור לית לן בה, ודוקא כשהבית גדול או שהלול עומד בחצר, דאם הבית קטן מותר לסגור הלול, ואפילו אם הבית גדול ויכול ג"כ להאכילם בענין שלא יפתח הלול לגמרי שיוכלו לברוח. ואם הוא מתכוין להכניסם לכלוב רק כדי שלא יעשו הזיוקות בבית אפשר שיש להקל. ואם היו עופות חדשים שלא הורגלו בבית יש בזה איסור בכל גוונא, ואפילו אם נכנסו בעצמן לכלוב אסור לנעול הדלת של הכלוב בפניהם.

שאר החיות שברשותו האם מותר לצודן?

בפרה וסוס לא שייך צידה כלל אפילו מדרבנן, אפילו קנה אותם מחדש ועדיין לא הורגלו לבוא לביתו כי אין עשויין להשמט מתחת ידי אדם, ומותר לתפוס אותן ולסגור אותן במקום צר, ובשאר חיה ועוף שברשותו שעשויין להשמט מידי אדם אף שאין צריכין מצודה לתפסן כי יבואו מעצמן לביתן לערב מ"מ יש בו איסור צידה דרבנן.

חיה ועוף שברשותו שמרדו האם מותר לצודן?

וכל זה בשלא מרדו, אבל מרדו אפילו פרה וסוס חייב חטאת עבור צידתן אפילו נתגדלו מתחלה בביתו, והוא שמרדו הפרה והסוס לגמרי וברחו מרשותו עד שצריך לבקש מצודה או איזה תחבולות לתפסו, וגם אינן באים לערב לביתו, דאל"כ אינו חייב חטאת רק איסורא בעלמא, וכ"ש שאר חיה ועוף שמרדו וברחו, ואינן חוזרין לביתו בערב אלא לנין בשדה כאוואזא ובר אוואזא שלנין על המים, וקשה לתפסן בלי מצודה ותחבולה דחייב חטאת הצודה אותן.

קנה תרנגול מחדש ויצא מביתו האם מותר להחזירו?

אם קנה אווזין ותרנגולין מחדש ועדיין אינן רגילין כלל בביתו ואם יצאו לא יחזרו עוד לבית אלא תנקר באשפה הצדן חייב, ואם יצאו מן הבית אסור לצודן אפילו ע"י א"י, ואם הבית גדול דלא מטא ליה בחד שחיה מותר על ידי א"י להכניסן בתוכו אם חושש שיבוא לידי פסידא, ואם תינוקות קטנים רודפין אותם להחזירן לתוך הבית הזה גם כן אין מוחין בידן. וי"א דאם אין לו כלוב בביתו לתרנגולים, והבית הוא גדול דלא מטא ליה בחד שחיה, א"כ ממילא אין נצודים לשם, ואף בעוף שהורגל לבוא לביתו יהיה שייך בו צידה דאורייתא כשצדו מבחוק, ושאר אחרונים לא תולקו בין יש לו כלוב עבורם או לא, ולא הזכירו כ"א התנאי שחזרו לביתו בערב. ואם קנה עוף מחדש ועדיין לא הורגלה לצאת ולבוא לבית כי לא הניחה לצאת חוצה, ואם תצא מן הבית לא תרע לחזור לעצמה רק בתוך הבית הורגלה לבוא לכלובה לערב, בתוך הבית יש לה דין חיה ועוף שברשותו ואין בה צידה דאורייתא, אבל אם יקרה שתצא לחוץ דינה כמו שאר עופות חדשים שלא הורגלו לבוא לביתן. וכ"ז דוקא כשקנה אותה במקום רחוק שלא תכיר את מקומה הראשון לבוא בעצמה, אבל אם קנה עוף מחדש אצל אחד בעירו במקום קרוב אין בה צידה דאורייתא למי ומי שיעודה כשהיא בחוץ, דאף שלא הורגלה לבוא לביתה החדש עכ"פ הורגלה לבוא לכלובה לחזור לעצמה רק בתוך הבית הורגלה לבוא, ואם צדה עתה בחוץ הבעה"ב הראשון היה פטור אף שקנה אחר ממנו א"כ היה הבעה"ב השני וכל אדם, ועדיין אינו ברור למעשה.

חיות ושרצים העוקצים האם מותר לצודם ולהרגם?

כל חיה ורמש שהם נושכים וממיתים ודאי נהרגים בשבת, וה"ה בכל דבר הממית לפי המקום והזמן, אפילו אין רציץ אחריו ואפילו בורחין מלפניו, ולהרמב"ם דוקא כשנראו עכ"פ לפניו אבל לא לחפש אחריו, ואפשר לדדין שרי, ואם היה במקום שרבים מצויין גם להרמב"ם שרי, ושאר מוזיקין כגון נחש ועקרב במקום שאינם ממיתין, אם רציץ אחריו אף שאין ספק פקוח נפש מותר להרגם, ואם לאו אסור, וכשנשפין בו הוי כרציץ, או אולי דאף ברציץ אין מותר רק בנשפין בו, אבל מותר לדורסם לפי תומו, ואז כופה עליהן כליו ואפילו במתכוין אלא שמראה עצמו כאילו אינו מכויץ, אמנם נמלים ושאר שקצים ורמשים אפילו דרך הילוכו אסור לדרסן. ודוקא אלו וכדו' שמוזיקין הן בטבען ונשיכתן נשיכה עוקצת אלא שאין דרכן להמית בזה המקום, משא"כ פרעוש וכל רמשים קטנים כהאי גוונא דאף ע"י עקיצתן ליכא צער כולי האי אסור להורגן אף כשהם עוקצין אותו, אלא יבריחם מעליו. אסור להרוג בשבת שממית שקורין שפי"ן, ואפילו לדורסה לפי תומו במתכוין כשהיא מונחת על הארץ אסור, ובפ"ג משמע דשרי לדדין לפי תומו וצ"ע, וכ"ש דיש לזהר מלהרוג שאר רמשים ותולעים הנמצאים בפירות.

האם מותר לשפשף רוק ברגליו בשבת?

לא ישפשף ברגליו רוק ע"ג קרקע משום משהו גומות, וכן ע"ג רצפה אסור, וע"ג ספסל לכו"ע שרי, אבל מותר לדרסו לפי תומו שאינו מתכוין למרח ולהשוות גומות, ואע"ג דלפעמים ממרח הוא כי לא מכויץ שרי משום מאיסותא, כיון דלא משפשף הנה והנה ולא הוי פסיק רישיה. ודוקא כשהוא בדרך הלכו, אף שהוא מתכוין לדרוס על הרוק אבל אינו מתכוין למרחו, אבל אסור לילך למקום הרוק כדי לדרוס עליו אלא ילך ויצג רגלו על הרוק ויזהר שלא ישפשף כלל.

כהיום על איזה ליחות מותר לדרוס?

האידינא דליכא דקפיד ברוק משום מאיסותא צריך לזהר שלא יהיה שום שפשוף כשדורס עליו רק יציג רגלו על הרוק. ובלתיחה היוצאת מן הפה או מן החוטם ודאי איכא מאיסותא ושרי לדרסו לפי תומו, ובבהכ"נ אפילו ברוק שרי לדרוס עליו לפי תומו, ואפילו בביתו כשהוא מרוצף אין להחמיר ברוק יותר מבליחה.

חיה ועוף שברשותו האם מותר לצודן?

חיה ועוף שברשותו מותר לצודן אפילו בחוץ, ובלבד שלא יטלם בידו אלא רודף אותם עד שיכנסו למקום צר ונועל בפניהם, והוא שלא ימרודו, אבל אם הם מורדים אסור לתפסם היינו לצודן להכניסן למקום צר שנצודים בו ועומדים בו ומכניסם לתפסם אפילו בחצר אם החצר גדול שאם לא גדלו בין בני אדם היו צריכים מצודה, אבל אם החצר קטן דבלא"ה אין צריכין להם מצודה אפילו איסור דרבנן ליכא, ולגבי עוף בעינן שהיה ג"כ מקורה. וי"א דאסור לצוד חיה ועוף שברשותו כשהם בחוץ או בפנים בבית גדול שלא יכול להשיג בשחיה אחת, ויש להחמיר אפילו באוויץ ותרנגולין, ואם צדן פטור, ופסקו האחרונים כה"ה הזה, ונכון להחמיר לכתחלה אם לא במקום שהתרנגולת לא עבייאה לאשתמטי מן הדין.

אם יצאו העופות לחוץ באיזה אופן מותר להחזירן?

אם יצאו העופות לחוץ וחושש שלא יגבנו אותן אף דאסור לתפסן בעצמו בידים, מ"מ אם תינוקות קטנים צדין אותם א"צ למחות בידן, וגם מותר לומר לא"י שיצוד אותן. ומותר לעמוד בפני העוף

נכנס גוי לבית עם כלב וישראל החזיק לו הדלת שיוכל ליכנס האם מותר לנועלו אחריו?

הגנה בעצמך...



לימוד שבת ערך ארוך עם משנה ברורה

כל החיות שמורות החומר להעניקם מ"י ויח"י © מתחלת המסע



זכות הלימוד



כל הזכויות שמורות
מוסד לחינוך בלי רשות
© מנהלת הספרייה

משנה ברורה
מן סימן שטז סעיף י עד סימן שיז סעיף א

דפי סיכום

מחזור שנתיים

שנה ב'

י שבט

סימן ש"ט"ז

דיני צידה האסורה והמותרת בשבת, ושלא ישפוף הרוק - חלק ד'

הטעם	אסור-חיוב	הטעם	מותר-פטור	האופן / הדין
מדרבנן - דמקרי שרץ גמור - דפרין ורבין (מ"ב מ"א)	אפילו שנתהו מפירות וכוזמה אסור להורגן - וההורג אותן שגדילים בפרות במחובר יש איסור דאורייתא להרגן - וההורג אותן שנתהו מן העפר חייב (מ"ב מ"א)	דאינם פרים ורבין (מ"ב מ"א)	כשנתהו בפירות אחר שנתעפשו ההורגן פטור - ולפרמ"ג אף הנוצרים מפירות מחוברין אין עליהם איסור דאורייתא (מ"ב מ"א באה"ל להרגה)	ההורג רמשים שהותן מן הגללים ומן הפירות שהביאשו
דכיון שמצויים שם פרעושים גורנין שמוא יהיוג גם כן פרעושים - שהוא מנתק מן הצמר והיו פסיק רישיה (מ"ב מ"ב)	אסור להרוג כשמפלה בגדיו וכן יחמיר ירא שמים - וכן לא יקח כינה מערות שזעלים וכוזמה (ש"ע ט' מ"ב מ"ב באה"ל לא)	דמותר להרוג כינה ובראשו וגופו אינו מצוי פרעושים לא שייך לגזור בשבילים - דהריגה במפלה בגדיו רק גוירה ולא גורו בזה - דס"ל דלא חישינן לפרעושים שאינו מצוי לפלות מהם דמיד הם בורחים (מ"ב מ"ב מ"ג באה"ל לא)	מותר כשמפלה ראשו או בשרו - וכן כשמפלה בגדו מותר לרוק הכינה במים - ויש מתירין אפילו במפלה בגדיו (ש"ע ט' מ"ב מ"ב באה"ל לא)	להרוג כנים כשמפלה ראשו או בשרו או בגדו מכניס
- דלרמב"ם מלאכה שאינו צריכה לגופה חייב - כיון שאין דרכו להמית כלל וליכא צערא כ"כ לא התירו איסור דרבנן (מ"ב מ"ו שעה"צ ע"ב)	שאר מויקין כגון נחש ועקרב במקום שאינם ממיתין ואינם רצין אחריו אסור להרגן להדיא - ולרמב"ם אפילו ודאי ממיתין אם אינו במקום שמצויין רבים לא יחפש אחריהם להרגן וכן אסור להרמב"ם אם אין דרכו להמית כלל - ולכו"ע מויקין שאין דרכן להמית כלל ואפילו עקצתן ליכא צער כלי האי אסור להרגן אף כשהם עוקצין אותו רק יברחם מעליו (ש"ע י' מ"ב מ"ו שעה"צ ע"ב באה"ל ואפילו)	דלהרגן הו"ל מלאכה שאינה צריכה לגופה דאיסורו רק מדרבנן ומותר משום צערא שלא יזיק ולרמב"ם מותר מטעם ספק פקוח נפש - דמלאכה שאינה צריכה לגופה וכיון שמויקין אפילו מדרבנן לא גזרו כשאין הרגן להדיא וכדי שלא יאמרו שנוטל נשמה צריך שיראה עצמו כאילו אינו מתכוון (מ"ב מ"ו מ"ח)	מותר להרוג כל חיה ורמש שהם נושכים וממיתים ודאי אפילו הם אינם רצין אחריו ואפילו בורחים מלפניו ולרמב"ם רק כשהם לפניו ואם אינם ממיתים מותר להרגן אם רצין אחריו - ואפילו אינם מויקין ואינם רצין אחריו מותר לדרסם לפי תומו אפילו במתכוון - רק שמראה עצמו כאילו אינו מכוון וה"ה שמותר לבוף עליה כלי (ש"ע י' מ"ב מ"ה מ"ו)	להרוג בשבת חיה ורמש שהם נושכים
כיון דאינם מויקין אסור להרגן - דלא ברי לן הויקא ויכול לבסות המאכלים (מ"ב מ"ח)	אסור להרגן אפילו דרך הילכו - וכן אסור להרוג שממים שקורין שפיין אף שאומרים העולם שיש סכנה כשנופל באוכל - וכן יש להזהר מלהרוג שאר רמשים ותולעים הנמצאים בפירות (מ"ב מ"ח)	הבאה"ל לא ידע מנין לו (באה"ל ואפילו)	להפרמ"ג מותר לדרוס לפי תומו על שממים שקורין שפיין (באה"ל ואפילו)	להרוג נמלים ושאר שקצים ורמשים ושוממים שקורין שפיין
משום משהו גמנות - דזה אינו נקרא לפי תומו - דאז ליכא התירא משום מאיסותא (מ"ב נ"א)	אסור לשפוף ברגליו רוק על גבי קרקע - ואסור לילך למקום הרוק כדי לדרסו - ובמקום שאין מאיסותא ברוק אסור לדרסו אפילו לפי תומו (ש"ע י"א מ"ב נ"א)	דאף על גב דממילא ממרח מותר כשאינו מכוון, משום מאיסותא ואינו פסיק רישיה שימרח - דזה מותר בכל גווני - דלא שייך אשווי גמנות וגם לא שייך מירוח כשאינו ממרח איוה דבר על גבי חבירו רק רוצה שיבלע (מ"ב מ"ט נ"א)	מותר לדרוס הרוק שעל גבי קרקע לפי תומו שאינו מתכוון למרה ולהשוות גמנות - ומותר לילך ליציג רגלו על הרוק כשיזרה שלא ישפוף כלל אפילו כשליכא משום מאיסותא - ומותר לשפוף ברגליו הרוק שעל גבי ספסל (ש"ע י"א מ"ב מ"ט נ"א)	לשפוף ברגליו או לדרוס על גבי רוק שעל הקרקע או שעל גבי ספסל
דאפילו שיבואו לערב לביתם ואינם צריכין מצודה אפילו הכי כיון שמרדו מחוי כצידה ואסור על כל פנים מדרבנן - דזוה לכו"ע חייב משום צידה - דלביה גדול מותר על ידי אינו יהודי - שכל בעלי חיים הם מוקצים (מ"ב נ"ד נ"ו ס')	אסור לצודן אם הם מורדים - וכ"ש אם לא הרגילו לבא לבית לערב אסור לצודן - אפילו על ידי אינו יהודי אם לא לבית גדול - ואסור ליטול ביד אפילו במקום שמותר לצודן (ש"ע י"ב מ"ב נ"ד ס')	כיון שהם בני תרבות והרגילו בבית ממילא יחזרו לביתם בערב וזוה לתפסם לכן כשיצאו מן הבית הרי הן כנצודין ועומדים ולא שייך בהם צידה - דכיון שאין צריכין להם מצודה אפילו איסור דרבנן ליכא לצודן (מ"ב נ"ג נ"ה)	מותר לצודן אפילו חוץ מביתו אם לא ימרדו באופן שרדף אותם עד שיכנסו למקום צר ונעל בפניהם - ובהצר קטן מותר אפילו הם מורדים (ש"ע י"ב מ"ב נ"ג נ"ד נ"ה)	לצוד חיה ועוף שברשותו כולל כל מיני בעלי חיים שהרגילן בביתו נעשו בני תרבות להמתיר
דמיקרי צידה גמורה כיון דהמקום צר - שאז אפשר שיש להקל - דכשלא הורגלו בבית יש צידה (מ"ב נ"ח ס')	להרמ"א אסור לצוד חיה ועוף שברשותו כשהם בחוץ או בבית גדול אפילו בפנים וכן פסקו האחרונים - לכן יש להזהר שלא להכניס התרנגולים מן הבית להכליב שלהם - אם לא שלא יזיק הבית אבל אם לא הורגלו בבית אסור בכל אופן אפילו נכנסו מעצמן לנעול הדלת בפניהם (רמ"א י"ב מ"ב נ"ח ס')	כיון דרגילין לבוא לערב ליכא צידה - דהוי שבות דשבות - דבהו אין איסור צידה כלל לכו"ע - שאינו שייך צידה בהבית (מ"ב נ"ו)	אם יצאו העופות לחוץ וחושש שלא יגנבו אותם אם קטנים צדין אותם אין צורך למחות בידן - וכן מותר לומר לאינו יהודי שיצוד אותן - וכן מותר לעמוד בפני העוף שלא יברח כדי שיחזור ממילא לבית - וכן מותר לדחוף העוף מאחוריו שיכנס לבית גדול - וכן תרנגול שאין נשמט מן היד אם הורגלה בבית להכניסה על ידי דחיה אפילו לבית קטן (מ"ב נ"ז)	הנ"ל לרמ"א
משום צידה (רמ"א י"ב)	אם מרדו אסור ואם צדן כשמרדו חייב חטאת אפילו נתגדלו מתחילה בביתו (רמ"א י"ב מ"ב נ"ט)	דאינם עשוין להשמט מתחת בני אדם ומותר לתפסם ולטגור אותן במקום צר (מ"ב נ"ט)	מותר לצודן אפילו מדרבנן אפילו קנה אותם מחדש ועדיין לא הורגלו לבוא לביתו (מ"ב נ"ט)	לצוד פרה וסוס