

קונטרס

דפי עזר

ללימוד שו"ע עם משנה ברורה לפי סדר הלוח "הלכתא דיומא"

■ מחזור שינה אחת ■

כולל בתוכו:

דפי חזרה

דפי ציורים וטבלאות

דפי סיכום

בא תשע"א לפ"ק

יוצא לאור ע"י
מפעל הלכתא דיומא



מועט אבל אם שהו הפירורין בתוכם עד שנתלכנו המים עי"ז מברך עליו במ"מ וברכה מעין שלש. פירורין שאין בהם כזית שנותנין במים והמים מתלכנים מחמת הפירורין אזיל ליה תואר הלחם ואין מברך עליה אלא בורא מיני מזונות וברכה אחת מעין שלש, ויש בהם כזית א"צ תואר לחם. והנותנים חתיכת פת שמיבשין על הגחלים בשכר ואין בהם כזית והשכר מתלבן ע"י השריה מברכין עליהם במ"מ ואם נתן רק מעט לחם דק לתוך השכר הם כזי שיתן בו טעם ולא בשביל אכילה אינו מברך רק שהכל על השכר.

קניידלעך וכיוצא ב מה דינם? אם פירר הלחם עד שהחזירין לסולת ואח"כ חזר וגבלן בשומן וכיו"ב אם בישלן בקדירה או טגנם במחבת במשקה אף שיש בכל אחת כזית ויותר מברך עליהם במ"מ ואפילו אם אכל הרבה ואם אפאן נכון שלא יאכלם כ"א בתוך הסעודה אלא א"כ נילוש ברוב שומן או דבש דאז מברך עליהם במ"מ ואם גיבלן במים לבד ואפאן יש עליהם דין פת גמור.

יין וקאווע הנבלעין בפרוסות מה דינם? פת השרוי ביין אדום אינו מברך אלא בורא מיני מזונות וברכה אחת מעין שלש ודוקא בפירורין או בפרוסות שאין בכל אחת כזית דאם היה בו כזית מברך המוציא אפילו בשאבד תואר לחם, ואם שרה פתו ביין לכן בעינין דוקא שישתנה היין מצורתו ע"י הפת השרוי בתוכו. ולענין ברכת היין אם כונתו העיקר בשביל אכילת הפת והיין בא רק למתק האכילה אינו מברך כ"א במ"מ על הפת וכן השורה פת כיסנין ביין או ביין שרף ג"כ דינא הכי [וכ"ש השורה פרוסות שיש בהם כזית או השורה פת ביין לכן דמברך המוציא אפילו על פרוסות שאין בהם כזית בודאי נעשה היין טפל להפת] אבל אם כונתו גם בשביל שתיות היין שרועה לאכול ולשתות ביחד נכון שיברך מתחלה על קצת יין בפני עצמו כפ"ה ג ואח"כ יברך ברכה על הפת השרוי, ואם כונתו רק בשביל היין שבו והפת בא רק למתק השתיה אינו מברך רק כפ"ה ג. ולענין שתיות קאווי שטובלין בו פת כיסנין וכונתו בשביל שניהם נכון שקודם שבירך על הפת כיסנין יברך על הקאווי שהכל וישתה מעט ויותר טוב שיברך מתחלה על הפת כיסנין לבד בלא שרייה ואח"כ יברך מתחלה על מעט צוקער ברכת שהכל להוציא הקאווי.

בלילתו עבה ולא אפאה רק בישלה או טגנה מה דינה? אפילו דבר שבלילתו עבה אם בשלה או טגנה אין מברך עליה המוציא אפילו על פרוסות שיש בהם כזית ואפי' שיש עליה תוריתא דנהמא ואפילו אכל הרבה וקבע סעודתיה עליהן ואפילו נתחייבה בחלה שבשעת לישא לא היה בדעתו לבשלו או לטגנו ואח"כ נמלך דברכת המוציא אינו הולך אלא אחר שעת אפייה ואם נתן במחבת מעט שמן שלא ישרף העיסה לא מקרי טיגון והוי אפייה גמורה וי"א דכל שתחילת העיסה עבה אפילו ריככה אח"כ במים ועשאה סופגין ובשלה במים או טגנה בשמן מברך עליהם המוציא ואפילו באוכל אכילת עראי שלא קבע סעודה ע"ז ונהגו להקל ודוקא בלא אכל כדי שביעה אבל באכל כדי שביעה צריך לברך בהמ"ז מספק אך כ"ז בשעה שלש ועשה בלילתו עבה היה דעתו לאפות פת אלא שאח"כ נמלך ועשה אותה סופגין אבל כשהיה דעתו מתחלה לבשל ולטגן אותה אפילו אכל כדי שביעה אין מברך עליה בהמ"ז רק ברכה אחת מעין ג', וירא שמים יצא ידי שניהם ואפילו בשחיה דעתו בשעת בלילה לבשל ולטגן לא יאכל אפילו אכילה מועטת בלא קביעת סעודה אלא ע"י שיברך על לחם אחר תחלה. וכל זה לא מיירי אלא בדאית ב"י לאחר הבישול בקדירה והטיגון במחבת תואר לחם ודוקא אם יש בהפרוסות כזית אבל אי לית ביה תואר לחם כגון לאקשי"ן לכ"ע אין מברכין עליהם המוציא ולא ג' ברכות אבל פשטיד"א וקרעפלי"ך יר"ש אין לאכלם אלא אם כן בירך על שאר הפת תחלה וי"א דגם פת הממולא בבשר ודגים וכה"ג הוי ג"כ בכלל פת הבאה בכיסנין ובדלא קבע לכו"ע מברך עלייהו במ"מ ולאחריי מעין ג'.

בתוך הסעודה על מה צריך לברך? לחמניות שבלילתן עבה לחם גמור הוא ומברך עליו המוציא ובהמ"ז ושבלילתן רכה ודקים מאוד מברך בורא מיני מזונות וברכה אחת מעין שלש ודוקא בדקים ורכים ביותר אבל אם אינם רכים ודקים כ"כ דין לחם עליו ומברך המוציא, ואם קבע סעודתו עליהם מברך המוציא וברכת המזון ואי אכיל להו בתוך הסעודה שלא מחמת הסעודה רק לקינוח ומתיקה [דאלו אכלם למלא רעבונו אפילו לא אכלם רק מעט הם בכלל סעודה וא"צ ברכה] טעונים ברכה לפניהם ולא לאחריהם וה"ה לכל פת הבא בכיסנין ויש חולקים ע"ז, ואם אוכל הרבה כשיעור קביעת סעודה אפילו אכלם למתיקה בעלמא נפטר בברכת המוציא, וכ"ז בעניני פת אבל בעניני מעשה קדירה שבאין למזון ולחבשיל תמיד מחמת הסעודה הם באים ואפילו הם ממולאים בפירות ואין להחמיר וליתק קצת תפוחים מתוכם ולברך כפ"ה ע דהוי ברכה לבטלה.

רקיקים שמושחין במרקחת מה מברכין עליהם? רקיקים דקים שנותנים מרקחת עליהם הם טפילים לגבי המרקחת וברכת המרקחת פוטרתן. וכשנותנין מרקחת על הדובשנין שטובים הדובשנין למאכל בעצמן אם כן כונתם גם בשביל אכילת הדובשנין וממילא הם העיקר ומברך עליהם במ"מ ופוטור המרקחת. ודוקא שבעת אפייה נאפין ביחד אבל אם אפה הדובשנין לבד ואח"כ מניח עליהם מלמעלה המרקחת אין נעשין המרקחת טפילה להם וצריך לברך גם על המרקחת. ואם אכל המרקחת מלמעלה והשאיר הרקיקין ואכלן בפני עצמן צריך לברך במ"מ עליהם אך אם אכלן ביחד ונשאר עוד קצת רקיק בלא מרקחת אין צריך לברך עליו.

פירורי לחם מה דינם? פירורי לחם שנדבקים יחד על ידי מרק וה"ה אם היו רק שרדים בתוכו הרבה עד שנתלכנו המים עי"ז או נתבשל אם היה בהם כזית מקודם ולא נפתחה משיעור זה ע"י הבישול ולא מצרפינן לה מה שנתדבקה עם חברותיה או שנתפחה ע"י המשקה ואפילו אם יש כזית בחדא פרוסה או אע"פ שאין בו תואר לחם מברך המוציא ובהמ"ז אף בלא נדבקי, ואם אין בהם כזית אע"פ שנראה שיש בו תואר לחם אינו מברך אלא בורא מיני מזונות ומעין שלש ואפילו קבע סעודתו עליהם ואכל כדי שביעה.

נתבשל בכלי שני ועירוי וטיגון מה דינם? וככלי שני לא חשיב בישול ודינו דאם יש בו תואר לחם מברך המוציא אף בפחות מכזית [ודוקא אם לא נתלכנו המים ע"י הלחם אבל אם נתלכנו המים נחשב הפת כאין בו תואר לחם] ואם הניח הפירורין בקערה ועירה עליהם רותחין מכלי ראשון ספק הוא אם יש לו דין בישול או לא וע"כ אם אין בפירורין כזית ויש בו תואר לחם יברך על פת אחר תחלה. ואם לא בשלם בקדירה אלא טיגנם במשקה במחבת י"א דלא הוי כבישול ומהני ביה תואר לחם ויש חולקין והנכון שבטיגון לא יאכל בשיש בו תואר לחם כ"א בתוך הסעודה. וכ"ז בשאין בהם כזית אבל אם טיגן פרוסות שיש בהם כזית אפילו אזיל ליה התואר לחם מברך המוציא.

אימתי בעינן כזית ותואר לחם בפירורין? אם אינו מבושל אלא שהוא מחובר ע"י דבש או מרק אם יש בפרוסות אפילו באחת מהן כזית מברך עליו המוציא אפילו אין לו תואר לחם ואם אין בהם כזית אם יש בהם תואר לחם דהיינו שהוא ניכר וידוע שהוא לחם מברך עליו המוציא וברכת המזון כשאכל כמה פירורין עד שיעור כזית ואם אין בהם תואר לחם מברך בורא מיני מזונות וברכה אחת מעין שלש, ואם אינו לא מבושל ולא מחובר אלא מפורר דק דק אע"פ שאין בו כזית ולא תואר לחם מברך עליו המוציא ובהמ"מ ואפילו שרה הפירורין במים כיון שלא נתחברו יחד אינו יוצא מתורת פת ודוקא אם שרה זמן

בשר או לאקשע"ן המצופים בפירורי לחם (ברעיז"ף) מה ברכתם?
Sponsored By: DollarPhone
זכות הלימוד

הבנתא דיומא
כל הזכויות שמורות
© מחברת התנ"ך

בזימון ויצטרף עמהם.

האם מותר ללמוד באמצע הסעודה? אין משיחין בסעודה אפילו בד"ת ודוקא בשעת אכילה גופא אבל בין תבשיל לתבשיל מותר ומצוה על כל אדם ללמוד תורה על שלחנו וילמוד משנה או הלכה או אגדה או ספרי מוסר ואינו יוצא במה שמברך בהמ"ז ועכ"פ יאמר איזה מזמור וטוב לומר אחר ברכת המוציא מזמור ה' רועי לא אהסר.

יצא לביה"כ באמצע הסעודה היאך יטול ידיו? היו מסובין בסעודה ויצא אחד להטיל מים נוטל ידו אחת ששפשף בה ואם שפשף בשתי ידיו צריך ליטול שניהם וצריך לברך ענט"י אם רוצה לאכול ואינו נוטל אלא בפני כולם שלא יחשדוהו שלא נוטל, ואם לא שפשף אינו נוטל כלל בין לאכילה בין לשתייה אם לא נגע במקום טנופת אבל אם עשה צרכיו ודאי צריך נטילה וצריך לברך ברכת ענט"י. וה"מ לשנות אבל לאכול נוטל אפילו בחוץ. ואם דבר עם חבירו והפליג נוטל שתי ידיו ומ"מ המוציא א"צ לברך שנית אף אם בודאי נגע במקום הטנופת וכשנוטל פת בידו בשעה שמדבר א"צ נטילה.

עניני דרך ארץ באכילה. שנים ממתנינים זה את זה בקערה שכשהאחד מסלק ידו מן הקערה לשנות או לדבר אחר חבירו מפסיק מלאכול והוא שלא יהא שהייתן הרבה ושלא יפסיק בדברי שיחה. הנכנס לבית לא יאמר תנו לי לאכול עד שיאמרו הם ודוקא כשאינו מתארח שם בשכר, ואם נתנו לפניו א"צ להמתין תו עד שיאמרו לו שיאכל. לא יאמר אדם לחבירו בא ואכול עמי מה שהאכלתני, אבל מותר לומר לו בא ואכול עמי ואאכול עמך בפעם אחרת ומותר לאכול עמו אח"כ אפי' בסעודה יותר גדולה. לא ישוך פרוסה ויתננה לפני חבירו או לתוך הקערה, והתתיכה גופא שאחזה בשיניו אין להניחו אפילו על השלחן ואפי' החתיכה שנשאר שנשך ממנה בשיניו איזה פרוסה לא יתן לפני חבירו לאכול או בקערה.

עניני דרך ארץ בשתי'. אין ד"א לת"ח לשנות מים בפני רבים אלא יהפוך פניו לצד אחר וי"א דדוקא שלא בשעת סעודה אבל בשעת סעודה שרי ושאר משקין מותר בכל גווני. אשה שאין בעלה עמה אין לה לשנות יין וכשהיא בדרך באכסניא אפילו בעלה עמה אסור וה"ה בשאר משקין המשכרין. ואם היא רגילה לשנות בפני בעלה מותרת לשנות מעט שלא בפני בעלה. לא ישתה מהכוס ויתן לחבירו מפני סכנת נפשות ודוקא אם נותנו לידו אבל אם מניחו לפניו והוא לוקח מעצמו לית לן בה, ויהיר מאד שלא לשנות ממה ששייר חבירו, ומהני קינוח מקום נשיקת הפה או במים כששופך מהם מעט דרך אותו מקום ששתה בפיו, ואם הראשון ששתה היה אדם שאין אנו מכירין אותו אם הוא בריא אז יש לחוש יותר.

מה מחויב לציית להבעה"ב? הנכנס לבית כל מה שיאמר לו בעל הבית יעשה אפילו דבר שיש בו קצת גסות ושררה שלא היה עושה כן האורח משום ענוה. ואם האורח נוהג איזה פרישות בדבר שעושה משום סרך איסור אינו מחוייב לשמוע לבעה"ב לעבור אבל דבר שהוא פרישות בעלמא טוב לגבר להסתיר מעשיו. ודוקא זולת אכילה ושתייה אבל באכילה ושתייה אם אינו תאב לאכול ולשתות יותר והבעה"ב מפצירו לזה אינו מחוייב.

חלטה או טגנה ואח"כ בישלה מה דינה? חלוט שאח"כ אפאו בתנור וה"ה אם אפאו באילפס בלי משקה פת גמור הוא ומברך עליו המוציא. ואפילו היתה בלילתו רכה שחלטה ברותחין ואח"כ אפאה בתנור או טגנו בשמן ואפאו אח"כ מברך המוציא ואפילו בדלא קבע עליהו מברך המוציא וי"א דבדלא קבע סעודה מברך במ"מ ועל המחיה, אכן אינו נקרא פת כיסנין אלא בשטגנו בכ"כ שמן עד שהיו הם העיקר בהטעם לגבי הקמח. וכן דבר שבלילתו רכה שאפאו בתנור בלא משקה דינו כפת ומברך עליו המוציא ושלש ברכות אפילו בדלא קבע עליהו ודוקא אם לא היו דקין ביותר דאל"ה הוי בכלל פת כיסנין.

פת שיש בו בשר מה דינו? פשטיד"א הנאפית בתנור או באילפס בלא משקה בבשר או בדגים מברך עליה המוציא ובה"מ אפילו בדלא קבע עליהו. ודוקא שאפאו בתנור בלא משקה אבל אם אפאו במחבת במשקה אין לברך עליו אפילו קבע סעודה עליהו ואין לאכול רק תוך הסעודה. ואם עשויוין ריקקין קטנים ומעורב בהם פתיחין של בשר וניכר שאין עשויים כ"א לקינוח אחר הסעודה אינו מברך עליהו בהמ"ז בדלא קבע עליהו. ופת שנאפה במי ביצים הוא בכלל פת כיסנין ומ"מ יר"ש לא יאכל כ"א כשכל הלישה הוא על מי ביצים ולא נתערב בו מים כלל ואם הוא דק ויבש אין להחמיר אפילו נתערב בו מים.

ממה מחויבים ליתן לשמש לטעום? כל דבר שמביאין לפני האדם שיש לו ריח או קיוהא והאדם תאב לו צריך ליתן ממנו לשמש מיד ובדבר מועט סגי ואפילו אם התנה עם משרתו בשעת שכירתו לפטור עצמו מזה לא מהני התנאי. ודוקא בשמש שעומד ומשמש ואינו אוכל עמהם ביחד אבל אם גם הוא מסב על השלחן עמהם לא צריך לאקדומי. ומדת חסידות הוא ליתן לו מיד מכל מיץ ומיץ ולא יתן לו כל זמן שהכוס בידו או ביד בעה"ה וי"א דאף כשהכוס ביד אורח וי"א דאף בעה"ב בעצמו לא יתן לשמש כשהכוס ביד השמש, ודוקא לשמש אבל לאחר שבסעודה מותר ליתן בכי האי גונא ולאחר שלא זימן אסור ליתן. אסור ליתן לשמש פרוסת פת אא"כ יודע בו שנטל ידיו אבל באחר לא חיישינן לזה אא"כ רואהו שרוצה לאכול בלי נטילה ויש מחמירין בזה אך כשהוא נותן בתורת צדקה בודאי יש להקל.

האם נכון ליתן לעני פת לאכול? לא יתן לאכול אלא למי שיודע בו שיברך ויש מקילין אם נותן לעני בתורת צדקה אך אם יודע בודאי שלא יברך אסור ליתן לו אף בתורת צדקה ודוקא אם מתוך רשעתו אבל אם מתוך אונסו שאינו יכול לברך לא נפקע מצות צדקה בשביל זה.

מתי יברך השמש ברכה ראשונה ואחרונה? השמש מברך בורא פרי הגפן על כל כוס וכוס שיתנו לו לפי שהוא כנמלך אך אם היה דעתו בשעת ברכה ראשונה על כל מה שיביאו לו א"צ לברך, וברכה אחרונה אינו מברך אלא לבסוף ואינו צריך לברך על כל פרוסה ופרוסה אם יש אדם חשוב בסעודה שיודע שיתנו לו כל צרכו מפת, ואם אין אדם חשוב בסעודה צריך לברך על כל פרוסה ופרוסה כמו על היין, וכ"ז דוקא פת ודבר שיש בו ריח וקיוהא אבל בשאר דבר שהוא רק מדת חסידות צריך לברך על כל מה שיתנו לו בכל פעם ופעם. שנים שהיו אוכלין ביחד השמש אוכל עמהם בלא נטילת רשות כדי שיצטרפו לזמון ואין לו רשות רק לאכול מעט כדי שיתחייב

יצא לביה"כ באמצע הסעודה ושוב לא יאכל פת האם צריך לישול ידיו לסעודה?



זכות הלימוד



כל הזכויות שמורות
 ואחד למתקדם גיל רשות
 © המחלקת הרוחנית

דפי שיעורים וטיבלאות

משנה ברורה

מן סימן קסח סעיף יד
עד סימן קע סעיף יח

כ"ז טבת

■ מוזכר שינה אחת ■

1 800 466-7593

www.HichusaDiyoma.org

כל הזכויות שמורות
ואסור להעתיקם בלי רשות
© מתנתלת המפעל

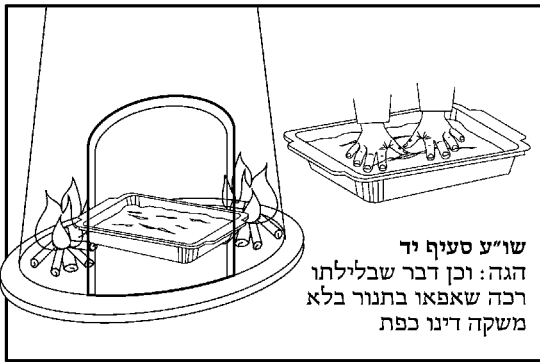

שו"ע סעיף יד
הגה: וכן דבר שבלילתו
רכה שאפאו בתנור בלא
משקה דינו כפת



סימן קס"ח שו"ע סעיף יד
חלוט (פירוש כמין פת חולטין אותו ברותחין) שאח"כ
אפאו בתנור, פת גמור הוא ומברך עליו המוציא.



שו"ע סעיף יד
דבר שבלילתו רכה וטגנו במשקה,
לכולי עלמא לאו לחם הוא



שו"ע סעיף יד
וכן אם אפאו באלפס בלא משקה ומעט משקה שמושחין
בו האלפס שלא ישרוף העיסה לא מיקרי משקה



שו"ע סעיף טו
טריטא, דהיינו שלוקחין קמח ומים ומערבים
אותה ושופכים על הכירה והוא מתפשט ונאפה,



שו"ע סעיף טו
טרוקנין דהיינו שעושין גומא בכירה ונותנים
בה קמח ומים מעורבין בה ונאפה שם



שו"ע סעיף יז
אבל אם אפאו במחבת במשקה



שו"ע סעיף טז
נהמא דהנדקא, והוא לחם שאופין
בשפוד ומושחין אותו בשמן או במי ביצים,

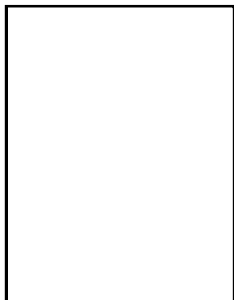

מ"ב ס"ק לד
כשיחתוך בשר יחתכנו על
גבי השלחן וכדומה ולא על
גבי יד שמא יפגע בידו

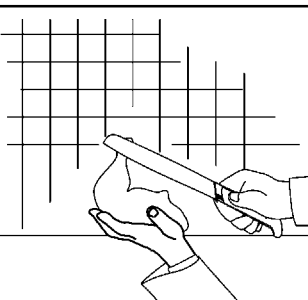

סימן קע - שו"ע סעיף ט
ולא יאחזו המאכל בידו אחת
ויתלש ממנו בידו השנייה

דיני דברי מוסר שינהג אדם בסעודה - סימן ק"ע - ח"א

האופן / הדין	יעשה	הטעם	לא יעשה	הטעם
שיחה בסעודה	מותר בין תבשיל לתבשיל (וי"א דכשאוכל בישיבה מותר אפילו בשעת אכילה (מ"ב א' שע"א א'))	דא אין החשוש שמא יקדים קנה לושט (מ"ב א')	אין משיחין בשעת אכילה אפילו בדברי תורה ואפילו למתעטש בסעודה לא יאמר לו אטותא (ש"ע א')	שמא יקדים הקנה לושט דכשמדבר הקל יוצא דרך הקנה ונפתח הכובע שעל פי הקנה (ש"ע א' מ"ב ב')
ללמוד תורה על שלחנו	מצה ללמוד על שלחנו וכי שליה שלמחז משנה או הלכה או הגדה או ספרי מוסר ועכ"פ איזה מומרו, וטוב לומר אחר ברכת המוציא המומרו לדור ה' רועי (מ"ב א')	שכל שלחן שלא אמרו עליו דברי תורה כאילו אכלו מזבחי מתים - דהוא ד"ת ותפלה על מזונותיו (מ"ב א')	אינו יוצא במה שמברך ברכת המזון (מ"ב א')	שאינו בכלל ד"ת
יצא להטיל מים כשהיה מסובים עם אחרים בסעודה (ושפסף בידו) ורוצה לשתות	נוטל ידיו ושפסף בה בפני כלם - ומצה לשפסף קוצצות מי רגלים אם נתנו על רגליו (ש"ע א' מ"ב ד')	שלא יחשדוהו שלא נטל - שלא יראה ככרות שפכה, ואסור לברך כשמי רגלים על רגליו (ש"ע א' מ"ב ד' שע"ז ו')	אינו צריך ליטול ידיו בין לאכילה ובין לשתיה אם לא נגע במקום טנופת ולא שפסף (רמ"א א')	דלא חיישינן שיחשדוהו ששפסף בידיו דא"כ אף ביוצא לחוץ ולא היטל מים כלל יצרך ג"כ נטילה מטעם שיחשדוהו שהטיל מים (שע"ז ז')
לברך עניי כשהיטל מים באמצע סעודתו ושפסף בידו	למ"א אם רוצה לאכול צריך לברך (מ"ב ג')	כדין נט"י לסעודה	למ"א רק אם רוצה רק לשתות - ולהמ"ב סק"ד לא יברך כלל עניי (שע"ז ה' קס"ד מ"ב י"ג)	דעיקר הנטילה רק מטעם חשש שיאכל - דהמ"ב מבריע ד"א שלא יברך (שע"ז ה' קס"ד מ"ב י"ג)
ליטול ידיו ולברך עניי כשעשה צרכיו באמצע סעודתו	צריך ליטול ידיו ולברך עניי אפילו להכרעת המ"ב (רמ"א א' מ"ב ו')		לרש"ל לא יברך אלא א"כ הפליג באמצע סעודתו (ס' קס"ד מ"ב י"ג)	
יצא להטיל מים כשהיה מסובים עם אחרים בסעודה (ושפסף ידיו) ורוצה לאכול	נוטל ידו ושפסף בו - ומצה לשפסף הנקצות מי רגלים אם נתנו על רגליו (ש"ע א' מ"ב ד')	כנטילת ידים לסעודה - שלא יראה ככרות שפכה, ואסור לברך למי רגלים על רגליו (מ"ב ג' ד')	אינו צריך ליטול בפני כולם (ש"ע א')	דמידע ידע דאנינא דעתה ולא אכל בלא נטילה (ש"ע א')
לחזור ליטול ידיו אם דיבר עם אחרים בסעודה והפליג	אם יצא לחוץ והפליג שעה או שתיים צריך ליטול בין לאכילה בין לשתיה ויכול ליטול בחוץ (ש"ע א' מ"ב ט' שע"ז י')	כיון דהפליג הסיח דעתו מסעודתו לא נזכר לשמור ידיו וידיים עסקניות הם (מ"ב ט' י')	אם נוטל פת בידו בשעה שמדבר אין צריך נטילה אח"כ (מ"ב ט')	שדעתו עליו ולא הסיח דעתו (מ"ב ט')
ליטול ידיו לשתיה	לשתיה בתוך סעודתו (רמ"א א')	דחיישינן שמא יאכל (רמ"א א')	סתם השותה אין צריך ליטול ידיו (רמ"א א')	דלא תקנו נטילה למשקין דלא עביד דנגע ידיו במשקה שבתוך הכלי ולכן אפילו אם אירע שנטל המשקין בידו אין צריך לנטילה (ס' קנ"ח מ"ב כ"ז)
להצטרף להמתין מלאכול בקערה כשחבירו מסלק ידו מן הקערה	שנים ממתנים זה את זה כשאחד מסלק ידו מן הקערה לשתות וכדומה (ש"ע ב')	אם האחד שוהה הרבה אן מפסיק בשיחה וכמ"כ אם הם שלשה אין השנים פוסקין בשבילי האחד (ש"ע ב' מ"ב י"ב)	אם האחד שוהה הרבה אן מפסיק בשיחה וכמ"כ אם הם שלשה אין השנים פוסקין בשבילי האחד (ש"ע ב' מ"ב י"ב)	
תלמיד חכם לשתות בפני רבים	במים וי"א רק בשעת סעודה - ובשאר משקין מותר בכל גוני (מ"ב י"ב)	במים יו"א רק בשעת סעודה - ובשאר משקין מותר בכל גוני (מ"ב י"ב)	כששותה מים יהפוך פניו לצד אחר (מ"ב י"ב)	דאין דרך ארץ לת"ח לשתות מים בפני רבים (מ"ב י"ב)
אשה לשתות ויין ושאר משקין המשכרין	כשבעלה עמה וג"כ אם רגילה כשבעלה עמה מותרת לשתות מעט שלא בפני בעלה (מ"ב י"ג)	כשאין בעלה עמה וכמ"כ כשהוא באכסניא אפילו בעלה עממה (מ"ב י"ג)	כשאין בעלה עמה וכמ"כ כשהוא באכסניא אפילו בעלה עממה (מ"ב י"ג)	
מאכל לשמש	משיירי פאה בקערה מהאוכל להשמש - ומדת חסידות ליתן מיד לשמש (ש"ע ג' מ"ב י"ד)	למאכל השמש וי"א אפילו בזמניו שאין ענין שמש ראוי להאשיר פאה בקערה שאין דרך ארץ לגמור כל המאכל שבקערה (בן איש חי י"ד)	אין דרך להניח כשהשמש מערה מן האלפס באלפס כלום לצורך השמש (ש"ע ג')	שאינו מדרך מוסר שישיר השמש לעצמו כשמערה מן האלפס (מ"ב ט"ו)
להסתכל בפני האוכל ובמתו	י"א על אדם חשוב היושב בסעודה במסובת אנשים (ש"ת מ"ה)	דבסתכלות עליו בסעודה היא דרך כבוד ולימוד ואינו בזיון (ש"ת מ"ה)	אין מסתכלין בפני האוכל ולא במתו (ש"ע ד')	שלא לייבשו (ש"ע ד')
הנכס לבית לעשות מה שהבע"ב אמר לו לעשות	אחר שיפציר בו אפילו דבר שיש בו קצת נסות ושררה או דבר פרישות בעלמא (מ"ב ט"ז באה"ט ו')	כבוד בעל שעושה כדבריו - דטוב לגבר להסתיר מעשיו (מ"ב ט"ז י"ז)	אינו מחויב לשמוע לבעה"ב לעבור על איזה פרישות שנהוג משום סרך איסור - וכמ"כ באכילה ושתיה אם אינו תאב והבעה"ב מפצירו (מ"ב ט"ז י"ז)	שלא לעבור על איסור - כדי שלא יזיק לו האכילה ואין בזה מניעת כבוד לבעה"ב (מ"ז י"ז)
להקפיד בסעודתו		לא יאה אדם קפרן (כעסן או רגזן) בסעודתו (ש"ע ו')	לא יאה אדם קפרן (כעסן או רגזן) בסעודתו (ש"ע ו')	שמונע בני ביתו לתת לעניים וגם האורחים ובי"ב מתביישים לאכול (מ"ב י"ח)
הפרוסה שגדול כביצה או יותר	פרוסה כביצה מותר לאחוח ולאכול ממנו (שע"ז י"ט)	דבס' קס"ז כתב שרק יותר מכביצה נראה כרעבתן (שע"ז י"ט)	לא יאכל פרוסה כביצה - ולאחוח בידו (יותר) מכביצה ג"כ אינו כדאי אע"פ שאינו אוכל בבת אחת (ש"ע ז' מ"ב י"ט)	דהו"ל גרגון (ש"ע ז')
לשתות כוס בבת אחת	כוס קטן מאוד דהיינו פחות מרביעית ולמי שכרסן רחבה או יינו מתוק מותר אפילו ביותר מזה (מ"ב כ"ב)	דאז בכלל דרך ארץ (ש"ע ח')	לא ישתה כוס ככסתם יין בבת אחת - וביין שרף אפילו פחות מרביעית לא ישתה בבת אחת (ש"ע ח' מ"ב כ"ב שע"צ כ')	שלא יאה גרגון - דחריף מאוד מסתמא ככוס רביעית (ש"ע ח' שע"צ כ')
לשתות כוס בבי' פעמים	כוסו מרביעית ישתה בבי' פעמים וכוס גדול מאוד ב' או כד' פעמים (ש"ע ח')	דרך ארץ (ש"ע ח')	כשאינו גדול מאוד לא ישתה בג' פעמים וכ"ש בדי' פעמים (ש"ע ח')	דהשותה בג' פעמים מגסי הרוח (ש"ע ח')
האכילת שום ובצל	יאכל מצד עליו - ובשבת מותר לאכול מראשו (ש"ע ט' מ"ב כ"ג)	דרך ארץ - חיבוב סעודת שבת (מ"ב כ"ג)	לא יאכל מראשו (ש"ע ט')	דמראש הצד המשובח ומחזי כרעבתן כשיתחיל לאכול מראשו (מ"ב כ"ג)
לאחוז המאכל בידו אחת ויתלוש ביד שניה	במסכת דרך ארץ משמע כשאינו נשכו מותר (מ"ב כ"ה)	לרמ"א אסור שכמו שרוצה לקרוע בכח דבר מדבר (רמ"א ט')	לרמ"א אסור שכמו שרוצה לקרוע בכח דבר מדבר (רמ"א ט')	שלא יאכל דרך רעבתנות (רמ"א ט')
כשיושב בפרוסה	החתיכה שנשאר ממה שנשך מותר ליתן ע"ג שלחן	סתם על השלחן לא לפני חבירו אינו נמאס לבריות	לא ינהנה ע"ג השלחן - והחתיכה שנשאר ממה שנשך לא יתן לפני חבירו או לתוך הקערה (ש"ע י')	שנמאסה לבריות - שאין דעת כל הבריות שזה (מ"ב כ"ז)



דיני דברי מוסר שינהג אדם בסעודה - סימן ק"ע - ח"ב

הטעם	לא יעשה	הטעם	יעשה	האופן / הדין
שנראה כגורגן כשחותה בבת אחת שנראה עשוקה לשרות המאכל שיכול לחזור ולאכול אחר ברהמ"ז - שהרואים סבורים שבשביל להרבות בשתי' מכוון (מ"ב כ"ז)	לא ישתה ב' כוסות בבת אחת ויברך ברהמ"ז - ולטור לא יביא ב' כוסות בבת אחת (ש"ע י"א מ"ב כ"ז)	להמחבר רק לשחות בבת אחת נראה כגורגן	להמחבר מותר להביא ב' כוסות בבת אחת (מ"ב כ"ז)	לשתות או להביא ב' כוסות בתוך סעודתו
דהשולח ידו בפני שגדול ממנו הרי זה גרגרן (ש"ע י"ב)	אפילו איכא קערות טובא וכמ"כ לכל אהרן לא יפשוט ידו לקערה עד שהגדול יפשוט תחילה (מ"ב כ"ח)	דרך ארץ - דבכבר יש הפסק בין הברכה לטעימה (שע"צ כ"ח)	הגדול פושט תחילה אפילו יש לפני כל אחד קערה וכ"ש כשיש קערה אחת - לבר כשיש ככרו לפני כל אחד (ש"ע י"ב שע"צ כ"ח)	לפשוט ידו להקערה תחילה
דרך ארץ	כשמחארחח בחינם לא יאמר תנו לי לאכול (ש"ע י"ג)	דבא כשכרו	כשמתארח בשכר יכול לומר (מ"ב כ"ט)	לומר תנו לי לאכול להנכס לבית ורוצה לאכול
דכמן שאומרים לן לאכול וריאה מאליעזר שאמר לא אוכל עד אשר דבר (באה"ט י"ב)	ואם נתנו לפניו האוכל אין צריך להמתין עד שיאמרו הם לאכול ובמים א"צ להמתין (מ"ב ל' בן איש חי בהר י"ב)	דרך ארץ	וכשמתארח בחינם ימתין עד שיאמרו הם לאכול (ש"ע י"ג)	הנכס לבית ורוצה לאכול להמתין עד שיאמרו הם לאכול
דהוי כפורע לו חובו ונראה כהלוה לו ומוחזק כריבית (מ"ב ל"א)	לא יאמר בוא ואכלן עמו מה שהאכלתני והט"ו מחמיר גם שלא לאמר ואכול עמך בפעם אחרת (רמ"א י"ג מ"ב ל"ב)	דיאנו מתכוון לחוב רק אומר לו דרך המוסר שלא יסרב לאכול עמו - שאינו פרעין רק דרך מתנה (מ"ב ל"ב ל"ג)	מותר לומר בוא ואכול עמי ואכול עמך בפעם אחרת - ואז מותר לאכול עמו אפילו סעודה יותר גדולה (רמ"א י"ג)	לומר לחבירו בוא ואכול עמי מה שהאכלתנו או ואכול עמך פעם אחרת
שמא תפול הפרוסה לתוך הקערה וימאס האוכל (מ"ב ל"ד)	ע"ג קערה עם אוכל (ש"ע י"ד)	שלא ימאס המאכל אם יפול בקערה (מ"ב ל"ד)	ע"ג קערה קנית (מ"ב ל"ד)	לפרוס פרוסת פת ע"ג קערה
שמא יפגע בידו וגם שמא יצא דם וימאס האוכל (מ"ב ל"ד)	לא ע"ג היד (מ"ב ל"ד)	שלא יפגע בידו (מ"ב ל"ד)	יחתנו ע"ג השלחן (מ"ב ל"ד)	כשיחתוך בשר
דאיכא בויון אוכלין (מ"ב ל"ה)	אם אינו אוכל אח"כ הפרוסה (מ"ב ל"ה)	דעושה אדם צרכיו בפת היכא דלא ממאס (ס' קע"א מ"ב ט"ו)	מותר לקנח הקערה בפרוסה אם אוכל אח"כ הפרוסה (ש"ע י"ד מ"ב ל"ה)	לקנח הקערה בכרוסה
שמטריד דעתו של חבירו (ש"ע ט"ו)	לא ילקט פרווין ויניח ע"ג השלחן (ש"ע ט"ו)			ללקוט פרווין ולהניחו ע"ג השלחן
שמא מחמת הבושה יקבל חבירו ממנו וישתה בע"כ ואולי חבירו מאוס לשותות ממנו ששייר דאפשר שנתערב רוקו (מ"ב ל"ז)	לא ישתה מהכוס ויתן לחבירו בלי קנחה במקום נשיקת הפה (ש"ע ט"ז מ"ב ל"ז)	דס"ל דאז ליכא חשש סכנת נפשות (שע"צ ל')	ד"א דמותר כשמקום מקום נשיקת הפה או במים כששופך מהם מעט דרך מקום ששתה בפיו (שע"צ ל')	ליתן לחבירו לשותות מכוס אחר ששתה בעצמו
ידש לחוש שמא יש חולי בתוך גופו (מ"ב ל"ז)	אם אין מכירין אם השותה ברי לא ישתה (מ"ב ל"ז)	דאם רוצה בעצמו אין חשש מאוס (מ"ב ל"ז)	מאדם ברי מותר - וי"א שצריך ג"כ לקנח מקום נשיקת הפה (מ"ב ל"ז שע"צ ל')	לשותות מכוס ששתה חבירו
שאין זה דרך כבוד להניח על השלחן כוס ריקם (מ"ב ל"ח)	לא יניחנו על השלחן (ש"ע י"ז)	לא להניחו ע"ג השלחן עד שיבא השמש (ש"ע י"ז)	יאחנו בידו עד שיבא השמש ויתננו לו (ש"ע י"ז)	אחר ששתה כל הכוס
שנראה שחלקו בויה בעיניו ולא חפץ בה ומסרה לשמש ויכול לבוא לידי קטטה עם הבעה"ב - שמא יצטרך חלק הזה לחלק לשאר המסובים (מ"ב ל"ט)	לא יתן חלקו קודם שיניחנו - ולהלבוש קודם שיניח לב"א חלקו כראוי (ש"ע י"ח מ"ב ל"ט)	שמראה שמקבל בעניו רק שאינו צריך לאוכלו מסרה לבסוף לשמש - דס"ל שאז אין צורך חלק זה לשאר המסובים (מ"ב ל"ט)	אחר שיניחנו לפניו ולהלבוש אחר שיניח לכל אחד חלקו כראוי (ש"ע י"ח מ"ב ל"ט)	ליתן לשמש חלקו
	שדרך ארץ לבעה"ב שישקה בעצמו למסובין (מ"ב ל"ט)		כשעושה הסעודה (מ"ב ל"ט)	להשקות בעצמו למסובין
תקנת חכמים משום מעשה שהיה (מ"ב מ')	אינם רשאים ליטול מלפניהם וליתן לבנו או לעבדו של בעה"ב - וי"א אפילו אין הסעודה מצומצמת (ש"ע י"ט מ"ב מ')	שאו לא יקפיד הבעה"ב - שכשלא יחסר אין הבעה"ב מתבייש (מ"ב מ')	אם ניטלו רשות - וי"א אם יש הרבה על השלחן או שנשתתירו ממה שאכלו - וי"א דלהמשמש בסעודה מותר (ש"ע י"ט מ"ב מ')	אורחים שיתן ממה שלפניהם לבנו או לעבדו של בעה"ב
שגנאי לתלמיד חכם לישוב אצל עם הארץ בסעודה (ש"ע כ')	כשלא היה יודעין מי מיסב עמהם לא היה מיסב אפילו סעודת מצוה (ש"ע כ')	שלא לישוב אצל ע"ה בסעודה (ש"ע כ')	כשהיה יודעים מי מיסב עמהם (ש"ע כ')	נקיי הדעת שבוירושלים היו מסובין בסעודה
דמסתמא לא נתרצו שיאכל השמש מהם (מ"ב מ"ג)	כשמשתמש אחד או משלשה או כשמשתמש בדברים שאין מזמנים עליו (ש"ע כ"א מ"ב מ"ג)	דמסתמא נתרצו לזה שיאכל עמהם מעט משלהם כדי שיהיה להם זימון עי"ז או לזמן בעשה עי"ז (מ"ב מ"ג)	כשמשתמש אוכלין שיכולים לזמן עליו לשונים או לתשעה (ש"ע כ"א מ"ב מ"ג)	שיאכל השמש עמהם אע"פ שלא נתנו לו רשות
משום בל תשחית (ש"ע כ"ב)	ביין לא תשפוך מן הכוס על מקום נשיקת הפה לקנחו (ש"ע כ"ב)	משום מאוס - כדי לטשוף הרוק שנגע דרך שם (ש"ע כ"ב מ"ב מ"ה)	קנח מקום נשיקת הפה - ובמים שפוך מים מהם דרך נשיקת הפה (ש"ע כ"ב)	אחר ששתה בכוס ונשאר לשתיית חבירך
דכל אכילות שלנו מערב מתחלה מלח וכל משקה שלנו מערב במים וגם דהאידיא נשתנו הטבעיים (ס' קע"ט מ"ב י"ח)	אם היה מלח במאכלים שאכל או מים במשקה ששתה וכן נוהגין שאין נוהגין (רמ"א כ"ב)	שאם לא ביום ידאג מפני ריח הפה ויבליה גם מפני אסכרה (ס' קע"ט ו')	אחר כל אכילה אכול מלח ואחר כל שתיה שתה מים (רמ"א כ"ב)	אכילות מלח אחר אכילה ושתיית מים אחר השתיה
מטעם ברייות - קשה לשכחה	לא יאכל מה שערב לו לפי שעה ולא יאכל הרבה ולא יאכל לב בהמה חיה ועוף (מ"ב מ"ה)	דיאכל פתו בשמחה - דבוה כל סעודותיו סעודת מצוה (מ"ב מ"ה)	י"טוב לבו בסעודה אם מעט ואם הרבה - והטוב והמועיל לו לרפואה וליהעמיד לחברות גופו מזומן לעבודת הנפש (מ"ב מ"ה)	כשאוכל סעודתו
מטעם ברייות	לא יישן סמוך לאכילה (מ"ב מ"ה)	מטעם ברייות	ימתין אחר האכילה (מ"ב מ"ה)	כשרוצה לישן אחר סעודת

הטבלאות אלו הם בפיורש לא לפסוק מזה הלכה למעשה, ולא נעשה רק להקל על הלומד בשעת לימודו ולחזור עליו בקצרה, ולהלכה למעשה צריך לעיין בפנים המשנה ברורה, לומד נכבד! - הגנו זה להבדיל שהטבלאות אלו נעשו כפי הבנתנו בדברי המשנה ברורה - ואם דעת הלומד נוטה אחרת ורואה איזה שגיאה בהטבלאות - או שיש לו איזה הארה או הערה, נא שיואל בטובו להודיענו מזה, ולזכות את הרבים, ואי"ה במהדורא הבא יתוקן כהלכתו. הגהות אלו יתקבלו ע"י הפעק"ס בכל הכבוד, הנהלת המפעל



כל הזכויות שמורות
אחראי למימוש מ"ז ורשת
© שנת ה'תשס"ג

אימתי פוטר יין שאר משקין? יין פוטר כל מיני משקין אפילו מברכה ראשונה ובלבד שיהיו לפניו על השלחן בשעה שבירך על היין [דאלו לא היו לפניו בשעת ברכה אף שהביאו המשקין לפניו בשעה שעמד עדיין היין לפניו לא מהני וצריך לברך עליהם] ויש מקילין אפילו לא היו לפניו ורק שהיה דעתו עליהם, וכ"ז בשלא קבע עצמו לשתות יין ורק כוס זה בלבד אבל אם קבע לשתות יין פוטר אפילו המשקין שלא היו לפניו בשעת ברכה כיון שבאו לפניו עכ"פ בעוד שהיין לפניו [ואם באו לפניו אחר גמר שתיית היין צריך לברך על המשקין אם לא שהיה דעתו על המשקין קודם גמר השתייה] ולכתחלה טוב יותר לעולם שיהיו שאר המשקין לפניו בעת ברכתו על היין. ואם קידש על היין והוציא אחרים בברכתו אם לא טעמו מכוס של קידוש ורוצים לשתות שארי משקין אף שהיו לפניו בשעה שבירך על היין צריכים לברך על המשקין.

אימתי פוטר יין שלפני המזון ליינ שבתוך המזון? אם קבע לשתות לפני המזון א"צ לברך על יין שבתוך המזון דיין שלפני המזון פוטר ול"ד קבע וה"ה אפילו אם שתה רק כוס אחד של יין קודם הסעודה פוטר היין שבתוך הסעודה, וכל זה אם דעתו לשתות גם בתוך הסעודה, וה"ה דפוטר נמי יין שלאחר המזון קודם בהמ"ז [במקום שרגילין לשתות יין אחר גמר אכילתו או שהיה דעתו לזה בפירוש] אבל אם לא היה לו יין לפני המזון וברך על היין שבתוך המזון צריך לברך שנית על יין שלאחר הסעודה. ואם הוא צמא מחמת אכילתו אפילו נשתהא זמן הרבה אחר הסעודה אעפ"כ כל זמן שלא בירך בהמ"ז כיון שבתוך המזון דמי ואם אין מושכין הידים מן הפת עד בהמ"ז חשיב הכל תוך הסעודה ולפיכך יין שבתוך המזון פוטר גם יין שלאחר המזון דזה וזה לשרות.

יין של קידוש והבדלה מה הם פוטרין? יין של קידוש פוטר יין שבתוך המזון וה"ה שלאחר המזון ובמדינתנו שאין אנו רגילין לשתות יין בתוך הסעודה אפילו בשבת אינו פוטר אלא א"כ היה דעתו לזה מתחלה, וכן המבדיל על השלחן פוטר היין שבתוך המזון ודוקא שהיה בדעתו לשתות גם בתוך הסעודה, וי"א שאין ברכת יין הבדלה פוטר אלא א"כ נטל ידיו קודם הבדלה, וה"ה אם קבע עצמו לסעודה על השלחן ויש חולקין ע"ז, הילכך המבדיל קודם נטילה יכולין שלא להוציא יין שבתוך הסעודה ואז יברך ברכה אחרונה על כוס זה קודם הסעודה ובדיעבד שלא כוון כך פוטר יין שבתוך הסעודה אבל להפסיק בשתיית רשות בין נטילה להמוציא אסור. ודוקא יין הבדלה שאינו בא לצורך סעודה אבל ביין שלפני המזון דעלמא שבא לצורך סעודה לפתוח המעיים פוטר אפילו קודם נטילה יין שבתוך הסעודה.

עניני זהירות במידי דאכילה. יזהר מאד שלא לאכול לב בהמה חיה ועוף. ייטיב לבו בסעודתו אם מעט ואם הרבה יאכל פתו בשמחה. יאכל הטוב והמועיל לו לרפואה ולא מה שערב לו לפי שעה. ולא יישן סמוך לאכילה אלא ימתין אחר אכילה. יזהר מרבוץ אכילה ושתיה אלא יאכל וישתה רק להעמיד ולהברות את גופו מזומן לעבודת הנפש ובוזה כל סעודותיו הוין סעודת מצוה.

מה מותר לעשות באוכלין? עושה אדם צרכיו בפת וכ"ש בשאר אוכלין והני מיילי דלא ממאס ביה אבל מידי דממאס ביה לא ואפילו בשאר אוכלין ג"כ אסור הילכך אין מניחין עליו בשר חי ואין מעבירין עליו כוס מלא ואין סומכין בו הקערה אם היא מלאה דבר שאם יפול על הפת ימאס אבל כשאינה מלאה שרי לסמוך אף דמשתמש בפת וה"ה דמותר לכסות בו כלי, ואין נוטלין הידים ביין בין חי בין מזוג אפילו נטילה שאינה צורך אכילה וה"ה בשאר משקין אסור, ואין זורקין הפת משום בזיון אוכלים וכשם שאין זורקין את הפת כך אין זורקין אוכלין הנמאסים ע"י זריקה ופת אסור אפילו אם לא נמאס ע"י זריקה, אבל מידי דלא ממאס כגון אגוזים ורימונים וחוברים שרי לזרוק במקום נקי, ואם עושה לרפואה שרי אפילו מימאס ביה ואפילו בלא רפואה אם הוא דבר שהוא צורך האדם ודרך העולם לעשות בהאוכל צורך זה ג"כ שרי ומטעם זה מזלפיין הקרקע ביין וסכין הגוף ביין ושמן. אסור לפצוע זיתים ליטול ידיו במים היוצאים מהם. כשרואין אוכלין מונחים על הארץ אסור לילך ולהניחם אלא צריך להגביהם אם לא במקום דאיכא למיחש לכשפים כגון ככר שלם. מאכל אדם אין מאכילין אותו לבהמה [וה"ה לעופות] ואם אין לו דבר אחר להאכיל כ"א מאכל אדם לכו"ע מותר.

שכח והכניס משקין לתוך פיו מה יעשה? שכח והכניס משקין לתוך פיו בלא ברכה בולעץ ואינו מברך עליהם ברכה ראשונה. ואם הכניס מעט בפיו ויכול לברך ע"י הדחק יברך. וי"א דכ"ז דוקא כשאין לו יותר משקין לשתות והוא דחוק למשקין הללו אבל אם יש לו יותר יפלוט ולא יהנה בלי ברכה וכן ראוי לנהוג. וברכה אחרונה צריך לברך אם היה כשיעור.

דיני מים אמצעים ואחרונים. כל הדברים הנוהגים באחרונים נוהגים באמצעים שבין תבשיל לגבינה בין להקל בין להחמיר שא"צ נטילה בכלי וגם רק עד פרק השני וגם אין חציצה מעכב בהם בדיעבד חוץ מהיסח הדעת שפוסל באמצעים מפני שעדיין רוצה לאכול וידיו צריכים שימור וחוץ מניגוב הידים שאמצעים צריכים ניגוב כראשונים. ואמצעים צריכים דווקא מים מה שאין כן באחרונים.

יצא קידוש מאחר ורוצה לשתות מי סוד"ה האם צריך לברך?

הגע
בענינוך...



Sponsored By:
DollarPhone

זכות הלימוד

כל הזכויות שמורות
 ואסור להעתיק גיל ושות
 © המחלקת הרוחנית

דפי ציונים וטיבלאות

משנה ברורה

מן סימן קע סעיף יח
עד סימן קעד סעיף ה

כ"ח טבת

■ מוזזר שינה אחת ■

1 800 466-7593

www.HilchusDiyoma.org

כל הזכויות שמורות
ואסור להעתיקם בלי רשות
© מתנתל המפעל



סימן קע - שו"ע סעיף כב
אחר ששתית ונשאר יין בכוס
לשתית חברך, קנה מקום נשיקת
הפה משום מאוס וכו' אבל אחר
שתית מים שפך מהם דרך שם

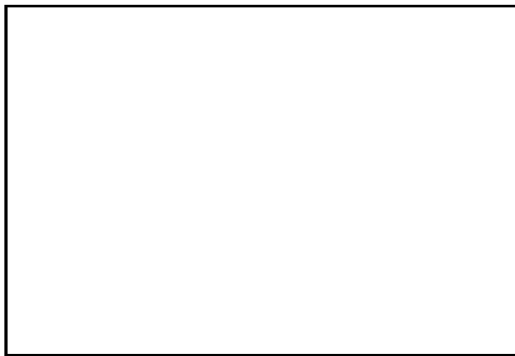

עגול
של דבלה

של עץ

קופה
של נצרים

סימן קעא סעיף ב
לא ישב אדם על קופה
מלאה תאנים וגרוגרות
אבל יושב הוא על עגול
של דבלה וכו'

מ"ב ס"ק י"ב
דוקא בקופה של נצרים
שהיא נכפפת והאכלין
מתמעכין ונמאסין אבל
של עץ שרי

בדין אם שכח לברך קודם שאכל ושתה שלחן ערוך סימן קע"ב

ברכה ראשונה			
שתה משקין		שתה מעט ואפשר לדבר	יסלקנו לצדדים ויברך
		שתה מעט ואי אפשר לדבר	בולען
סיים השתי'			אינו מברך כן דעת רוב הפוסקים
			מחבר
			הרמ"א
		יש לו יותר לשתות	יפליט - ולא יהנה בלא ברכה
אכל אוכלים		דבר שאינו נמאס	יפלטנו
		דבר הנמאס	מסלקו לצדדים
ברכה אחרונה - יברך לעולם			



סימן קעא סעיף ד
ממשיכין יין בצנורות לפני
חתן ובלה והוא שיקבלנו
בכלי בפי הצנור

הביאו להם יין אחר אינו מברך בפה"ג אבל מברך עליו הטוב והמטיב בשם ומלכות ורק אם יש להם מן הראשון והביאו השני כדי שיטעמו יין אחר משונה מן הראשון אבל אם אין להם כלל מראשון אין מברכין עליו, ולא דוקא הביאו להם מחדש אלא ה"ה אם היה להם מתחלה שתי יינות ודעתו לשתותם אלא שהיין השני לא היה מוכן לפניו על השלחן בשעת ברכת בפה"ג מברכין על הב' הטוב והמטיב וי"א דכשהם בכיתו בשעת ברכת בפה"ג ודעתו לשתותם א"צ לברך ברכת הטוב וספק ברכות להקל. ודוקא שלא היו לפניו יחד כשבירך בפה"ג או שעבר ובירך על הגרוע תחלה צריך לברך ברכת הטוב על היין השני אבל היו ביחד א"צ לברך אלא בפה"ג על היין המשובח וממילא נפטר היין הגרוע מכל וכל. ודוקא על יין שבתוך המזון או שהיו מסובין לשתות בלא אכילה ואח"כ הביאו להם יין אחר אבל על כוס של בהמ"ז א"צ לברך עליו ברכת הטוב והמטיב אף שהוא מין יין אחר. כלילי פסח טוב לכתחלה שלא לשתות עוד מין אחר של יין בתוך הסעודה כדי שלא יצטרך לברך עליו הטוב והמטיב ויהיה נראה קצת כמוסיף על הכוסות אך אם הוא צמא וחושק לשתות ממנו יכול לברך עליו הטוב והמטיב.

משובח וגרוע, חדש וישן, אדום ולבן, על איזה מברכין הטוב

והמטיב? מברכין הטוב והמטיב על כל שינוי יין מן הסתם אפילו אינו יודע שהשני משובח מהראשון כל שאינו יודע שהוא גרוע ממנו אבל אם יודע שהוא גרוע אפי' מעט לא יברך עליו אף שהוא מין אחר. ודוקא אם הוא מסתפק שמא הוא גרוע רק ממנו אבל אם הוא מסתפק שמא הוא גרוע מאד עד שאינו ראוי לשתות אלא מדוחק לא יברך עליו ברכת הטוב. ואין חילוק בין שניהם חדשים או א' חדש וא' ישן ואפי' שתה ממנו תוך שלשים יום בין לענין ברכת בפה"ג שאין צריך לברך אפילו מחדש לישן ובין לענין ברכת הטוב שצריך לברך אפילו כששניהם חדשים. ודוקא מחדש לישן אבל מישן לחדש בסתמא לא א"כ ידוע לו שהחדש הוא טוב כמו הישן. י"א דאם שתה תחלה יין אדום והביאו לו יין לבן אע"פ שהוא יותר גרוע קצת מברך הטוב והמטיב אבל אם הוא גרוע הרבה לא יברך. ומ"מ אם שתה לבן תחלה ואח"כ הביאו לו אדום מברך עליו ברכת הטוב אם יודע שהאדום משובח יותר אבל בסתמא לא.

יש לו יין רע וטוב מה יעשה? הביאו לו יין רע ויין טוב כאחד יברך מיד בפה"ג על הטוב ופטר את הרע ולא יברך על הרע תחלה בפה"ג כדי לברך אחריו הטוב והמטיב. ואם מסופק לו איזהו טוב ואיזהו רע מותר לו לכתחלה לברך בפה"ג על האחת וברכת הטוב על השני אף שהובאו לפניו לכתחלה שניהן כאחת ומ"מ טוב להדר כשיש לו ספק איזהו טוב שמתחלה יסלק אחת מן השלחן ואח"כ יברך בפה"ג על האחת ואח"כ יברך ברכת הטוב על השני ויוצא בזה ידי כל החששות. וכן אם רוצה לברך על כמה יינות יסירם עכ"פ מהשלחן בשעת ברכה ראשונה ואח"כ כששותה אפילו כמה יינות מברך על כ"א ברכת הטוב.

מי מיקרי אחר לברך עמו הטוב והמטיב? אין לברך הטוב והמטיב א"כ יש אחר עמו ושותה מאותו יין אבל אם אינו שותה אלא הוא לבדו או ששותה רק חבירו לבדו אין מברכין ע"ז ברכת הטוב גם בעיני דוקא שיהיה לחבירו שותפות באותו היין אבל אם הוא רק אורח בעלמא שבעה"כ נתן לו לשתות לא יכול לומר ברכת הטוב וגם הבעה"כ לא יכול לומר ברכה זו באופן זה אם לא שהבעה"כ העמיד הקנקן על השלחן לשתות מי שירצה הוי כשותפות ויכול אף האורח לברך ואשתו ובניו כיון שצריך לפרנסן הוי כאלו יש להם חלק בו. גם בעיני שישתו בחבורה ביחד ולא זה בחדר זה וזה בחדר זה. אין לברך ברכת הטוב אלא כששתו שניהם משתי היינות אבל אם שתו שניהם רק מיין הראשון ומיין השני שתה רק אחד או להיפך אין לברך. בברכת הטוב יכול לברך בדיעבד אף שכבר שתה וזכר כשהיין בפיו שכולעו ומברך אח"כ אבל אם נזכר אחר שכבר שתה אין כדאי לברך ומיהו כשיש עוד יין בקנקן לכו"ע יכול לברך.

כמה פעמים צריך לברך ברכה ראשונה? כל מה ששותה בתוך הסעודה אפילו שלא בבת אחת די לו בברכה אחת אלא א"כ כשבירך לא היה דעתו לשתות אלא אותו הכוס ונמלך לשתות אחר. וה"ה לענין אכילה כגון שקנה לעצמו לחם א' לאכלו כולו וע"ד זה בירך ואח"כ נתאווה לאכול עוד ושולח לקנות עוד צריך לברך שנית המוציא אבל אם יש לו בבית לחם וחותר לו חתיכה לאכול אותה ואח"כ רוצה לחתוך עוד אין זה נמלך. וכן מי שבא לסעודה שאינו מן הקרואים אלא שבא דרך עראי ומושיטין לו הרבה כוסות שלא בבת אחת מברך על כל אחד ואחד דהוי נמלך.

האם מברכין ברכה אחרונה על היין או מים שבתוך

הסעודה? אין לברך אחר היין שבסעודה דברכת המזון פוטרתו וכן פוטרת יין שלפני המזון ואפילו היה לו יין בתוך המזון ודוקא אם שותה סמוך למזון עכ"פ אבל בלא"ה לא. ומים ושאר משקין ששותה קודם המזון ואינו שותה בתוך המזון צריך לברך עליהם ברכה אחרונה לבד יי"ש שוה ליין. ולענין יין של הבדלה אם לא בירך קודם הסעודה לא יברך עוד ויפטרנו בברכת המזון. והיין ששתה אחר גמר הסעודה י"א דאין בהמ"ז פוטרנו בסתמא וצריך לברך על היין מעין שלש אם לא שכוון בהדיא בהמ"ז לפטור גם היין דאו פטור בדיעבד וי"א דאין צריך לברך ברכה אחרונה ובהמ"ז פוטרנו בסתמא אף לכתחלה, ואנו אין מושכין ידינו מן הפת עד בהמ"ז א"כ הוי הכל כבתוך הסעודה ובהמ"ז פוטרנו ומיהו לכתחלה טוב יותר שיכוון בעת בהמ"ז לפטור.

האם מברכין ברכה ראשונה על מים או יי"ש או קאווע

שקודם או תוך הסעודה? אם אין לו יין ושותה מים או שאר משקה אין לברך עליהם ואפי' אם היה צמא קודם סעודה כיון שלא רצה לשתות אז כדי שלא יזיקו לו המים פת פוטרתם ואינם טעונים ברכה לא לפנייהם ולא לאחרייהם ואפילו אם הם באים אחר גמר סעודה לדיין דאין אנו מושכין ידינו מן הפת. ולענין יי"ש י"א דצריך ברכה בתוך הסעודה וי"א דא"צ ברכה וה"ה בפירות הבאים להמשך תאות האכילה, וראוי לנהוג בזה דיברך על מעט מהיי"ש קודם גטילה ע"ד לפטור מה שישתה בתוך הסעודה והעולם נהגו להקל ויש להם על מה לסמוך. וכ"ז בתוך הסעודה אבל אם שותה את היי"ש אחר סעודתו לכו"ע צריך ברכה מ"מ אם אכל מאכל שמן ולקח מעט יי"ש להפיג השמנונית שבפיו אם רגיל בזה אף אם הוא אחר גמר סעודתו א"צ לברך. י"א דאם שותה אחר גמר סעודתו קאפ"ע צריך לברך ברכה ראשונה ונכון שיברך מתחלה על מעט צוקע"ר לפטור את הקאווע. וכל זה בחול אבל בשבת ויו"ט בשחרית אין שייך כ"ז דכבר קידש על הכוס ואם קידש על היין הלא פוטר כל המשקין ואם קידש על השכר וכיו"ב הלא מברך שהכל וממילא נפטר גם זה.

אימתי אומרים סברי רבותי? על יין שבתוך המזון אם הסיכו יחד אם

אמר להם סברי רבותי וישמעו ויכוונו לברכה ולא יאכלו אז ויענו אמן אחד מברך לכולם וצריכין שיטעמו כולם תיכף מהכוס ולא יפסיקו בין ברכה להשתיה. ויאמר סברי רבותי ולא ברשות רבותי וכן כ"מ שמברכין על היין כגון קידוש והבדלה משום ברכת היין שבתוך הסעודה א"א ברשות אלא סברי. ובחופה וברית מילה אין נוהגין לומר סברי כלל.

מתי צריך שיביאו לו היין השני כדי שיוכל לברך הטוב והמטיב?

באיזה אופן מותר לשתות בלי"ה הסדר בשלחן עורך יין אחר שלא שתאו בהד' כופות? **הנה בענינך...**  **הבנתא דינמא** ללימוד שלחן ערוך אר"ו עט משנה ברורה כל הזכויות שמורות אודות המחברים גיל רותם © המחברת המסגל

אם אינם באים מחמת הסעודה ואכלם עם פת מה דינו? ואם בתחלת אכילתו אכל הפירות עם הפת וגם כונתו הוא לאכול עמהם פת ובסוף אכל עמהם פת אפילו אם בינתיים אכל מהם בלא פת אינם טעונים ברכה אף לפנייהם ואם אין בדעתו לאכול עוד עם פת צריך לברך על הפירות לפנייהם, אך כ"ז דוקא כשהובאו ללפת בהם את הפת ולא לקינוח דאם הובאו רק לקינוח אף שאכל עמהם מקצת פת תחלה וסוף לא מהני ומה שאוכל בלא פת צריך ברכה. ואם עיקר קביעות סעודתו היתה על אלו הפירות א"צ שיאכל גם לבסוף עם פת דוקא ורק כיון שהתחיל לאכול עם פת שום אין מברך עליהם אף כשאכלן אח"כ לברך. ראוי לזוהר לכתחלה כשהובאו לפניו פירות בתוך הסעודה ללפת בהם את הפת שיברך מתחלה עליהם קודם שיאכלם עם הפת ויאכלם קצת בפ"ע ואח"כ יוכל לאכול בין עם פת בין בלא פת ובדיעבד אם לא בירך מתחלה מותר לאכול אך שיראה לאכול גם לבסוף עם פת. אמנם אם עיקר קביעות סעודתו היתה מתחלה על הפירות אז לכו"ע אפילו אם אוכל אח"כ בלא פת א"צ לברך. אם אכל פשטיד"א שממולא עם פירות א"צ לברך על הפירות דנטפלים הם להקמת.

קיצור דיני פירות הבאים בתוך הסעודה. אם אוכל עם הפת א"צ כלל ברכה ואפילו לא היה דעתו לזה בפירוש כשעת ברכת המוציא. ואם אוכל בלא פת צריך ברכה לפנייהם ואפילו הם מבושלים דהוי שלא מחמת הסעודה רק לקינוח בעלמא. אבל אם רוצה לאכול פירות קצת עם הפת וקצת בלא פת יש לנהוג שיאכל תחלה מעט בלא פת ויברך עליהן ואח"כ יוכל לאכול שאר הפירות בין בפת ובין בלא פת. וזהו בקובע סעודתו ללפת הפת בשאר דברים אבל בקובע סעודתו ללפת הפת בפירות כיון שאכל מתחלה פירות עם פת יוכל לאכול בסוף פירות בלא פת בלא ברכה.

דין שינוי מקום מבית לבית. היה אוכל בבית זה ופסק סעודתו והלך לבית אחר או לחדר אחר אם לא שהיה דעתו מתחלה לשנות לחדר אחר או שהיה אוכל וקראו חבריו לדבר עמו ויצא לו חוץ לפתחו [דאם מדבר עמו על הפתח אין זה שינוי מקום] וחזר אע"פ שלא פסק מסעודתו כלל ואפילו לא נשתהא שם כלל שתיכף חזר למקומו הראשון אפ"ה שינוי מקום מקרי וכ"ש אם רוצה לגמור סעודתו במקום השני הואיל ושינה מקומו צריך לברך למפרע ובמקומו הראשון על מה שאכל וחוזר ומברך בתחלה המוציא ואח"כ יגמור סעודתו ולכתחלה כשרוצה לצאת ממקומו צריך לברך בהמ"ז קודם שיעקור ורק בדיעבד כשלא בירך מתחלה צריך אח"כ לחזור ולברך בהמ"ז במקומו ואח"כ יברך המוציא ויאכל במקום שירצה.

דין שינוי מקום מחדר לחדר. אבל אם דבר עמו בתוך הבית אע"פ ששינה מקומו מפנה לפנה באותו חדר א"צ לברך ואף שאין נראה לפניו מקומו הראשון מחמת הפסק דבר מתשמישי הבית אין זה שינוי מקום כיון שהוא בחדר אחד. אם היה דעתו בשעת ברכה לאכול במקום אחר לא מיקרי שנוי מקום והוא שיהיו שני המקומות בבית א'. ודוקא באוכל יחידי דאם אכל ביחד עם עוד אנשים ונשארו בני חבורתו במקומן א"צ לחזור ולברך לכו"ע ע"י יציאתו. תחת גג אחד ואפילו מחדר לחדר או מבית לעליה ואף שאין רואה מקומו וה"ה אם רואה מקומו הראשון שאכל שם אפילו דרך חלון ואפילו מקצת מקומו נמו מעיל אף שלא היה דעתו מתחלה. ודוקא מחדר לחדר באותו בית אבל מבית לבית אף שסמוכין זה לזה אפשר דאין להקל ע"י ראיית מקום. ולדידן דנהגין שלא לברך ע"י שינוי מקום כשעומד באמצע סעודת פת אין נ"מ לדינא כל החילוקים האלו לענין שינוי מקום רק לענין מסוכין לאכול פירות ושאר משקין דבהם לכו"ע שייך דין שינוי מקום.

אבל מיני מזונות באמצע הסעודה מהו לענין ברכה אחרונה? ברך על הפת פוטר את הפרפרת דהיינו פירורי פת דק דק שדיבוקם עם מרק או דבש שאין בהם כזית וגם אכד מהם תואר לחם שכרכתן כמ"מ, ברך על הפרפרת לא פטר את הפת ואף אם כוון בפירוש לפטור לא מהני. ולענין ברכה אחרונה אם אכלן רק לתענוג או להשביע קצת צריך לברך עליהם ב"א קודם הסעודה ואם לא בירך עד שבירך בהמ"ז בדיעבד בהמ"ז פוטר כל מיני מזונות וי"א דאם דעתו לאכול מיני מזונות גם בתוך הסעודה יכול אף לכתחלה לסמוך על בהמ"ז שיברך לבסוף ומ"מ אף לדעה זו יראה לכיון להדיא בבהמ"ז לפטור מה שאכל מקודם. ומה שאנו אוכלין אחר קידוש כשחרי"ת לעק"ך נכון יותר שלא יברך עליהם ברכה אחרונה קודם הסעודה אלא יפטרנו בבהמ"ז וכ"ש אם אוכל המין כיסנין גם בתוך הסעודה ובברכת כמ"מ שמברך קודם הסעודה פוטר גם אותם לכו"ע נפטרין הכל בבהמ"ז.

איזה דברים פוטר בתוך הסעודה אם אכלו ובירך עליו קודם

הסעודה? הרוצה לאכול קודם נט"י לסעודה מדברים שצריך לברך עליהם בתוך הסעודה כגון פירות ובדעתו לאכול פירות גם בתוך הסעודה ומכיון עכשיו כברכה זו לפטור גם מה שיאכל בתוך הסעודה א"צ לברך אחריהם דבהמ"ז יפטור הכל ואם לא יאכל פירות בתוך הסעודה צריך לברך ב"א עליהם. ואפילו אם לא בירך ב"א קודם נט"י צריך לברך בתוך הסעודה. וכ"ז בשאוכל פירות אבל אם אכל קודם הסעודה דברים שא"צ ברכה עליהם כשאוכלן בתוך הסעודה צריך לברך עליהם ברכה אחרונה בורא נ"ר. אכן אם אכל קודם הנטילה פרפראות להמשיך הלב לאכילה ולפתוח הבני מעיים אין לברך עליהם ברכה אחרונה. והא דמותר לאכול קודם המוציא דברים שא"צ ברכה תוך הסעודה דוקא שאין בדעתו לאכול תיכף אבל אם השליחן ערוך והלחם לפניו אסור לגרום ברכה שא"צ אלא יברך המוציא על הלחם ויפטר שארי דברים וי"א דאם אוהב יותר לאוכלן קודם הסעודה מלאכלן בתוך הסעודה אין בזה משום גרם ברכה שאינה צריכה. ואם הם דברים המושכין הלב לתאות המאכל יש לסמוך להקל לאכלן קודם הסעודה.

דברים הבאים בתוך הסעודה מה דינו? דברים הבאים בתוך הסעודה

אם הם דברים הבאים מחמת הסעודה דהיינו דברים שדרך לקבוע סעודה עליהם ללפת בהם את הפת אפ"י אוכלם בלא פת אין טעונין ברכה לפנייהם ולא לאחריהם ודייסא אף שהיא עבה ואינו מלפת בהם הפת ונאכל בפ"ע מ"מ כיון שבאת להשביע עיקר סעודה היא ונטפלת להפת וה"ה כל מיני תבשילין הרגילין לבוא לתוך סעודת הפת, ואם אינו הפיץ לאכול פת אלא אוכל מעט פת כדי לפוטרם יש להסתפק אם יכול לפוטרם וכ"ש כשאכל רק פחות מכזית וטוב יותר שיברך על השארי דברים הברכה הראויה לכל אחת ולא יאכל פת כלל אם לא בשבת ויו"ט דאז מצוה לאכול כזית פת חשוב הוא ונעשו הכל טפלים לו.

דברים הבאים שלא מחמת הסעודה מה דינו? ואם הם דברים

הבאים שלא מחמת הסעודה דהיינו שאין דרך לקבוע סעודה עליהם ללפת בהם את הפת וכן כל דבר שבא רק לקינוח ולא להשביע אם אוכל אותם בלא פת טעונין ברכה לפנייהם ואינם טעונים ברכה לאחריהם, אכן אם אוכל חזרת או צנון ובצל וכדומה עם בשר הן נעשין טפל לבשר והבשר ללחם, ואפילו היו הפירות לפניו בשעה שבירך המוציא ואפילו הם מבושלים אין הפת פוטרתן, ואפילו אם בישלו הפירות עם בשר צריך לברך עליהם וי"א דא"צ לברך, ולצאת ידי ספק כשרוצה לאכול צימע"ס מפירות מבושלים יקח תחלה איזה פרי חי ויברך עליה להוציא את זה ואם אין לו פרי חי יאכל תחלה וסוף עם פת, ומה שמביאין מעט פירות מבושלין לקינוח סעודה צריך ברכה.

מזוי בסוף הסעודה שנותנין מיני קינוח מצופה במזונות מה דינם?
 הגב' בענימך...
 ספון הלימוד



כל הזכויות שמורות
 וסודו להחזיק גיל רשות
 © מחברת התוספת



דפי ציורים וטיבלאות

משנה ברורה
 מו סימן קעו סעיף א
 עד סימן קעח סעיף ב

א' שבט

■ מחזור שינה אחת ■

1 800 466-7593

www.HichusDyoma.org

כל הזכויות שמורות
 ואסור להעתיק בלי רשות
 © מהגות המפעל

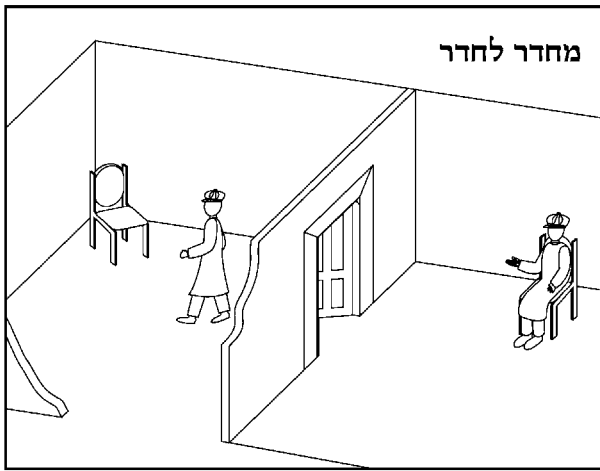

מחדר לחדר

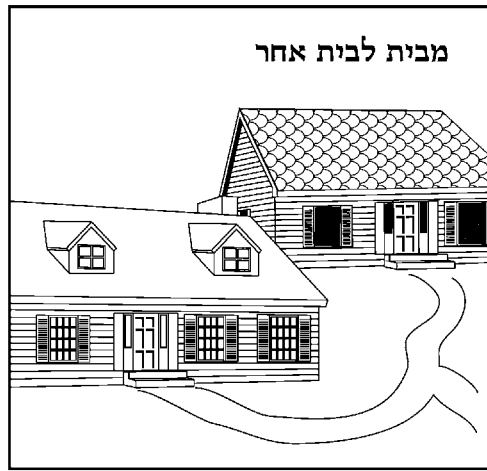

מבית לבית אחר

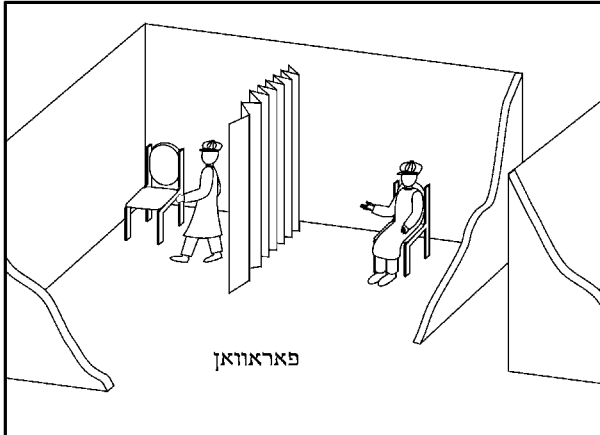

פאראוואן



תנור

מפנדה לפנדה



מבית לעלוי

מ"ב ס"ק ט
 היינו באותו חדר ואף שאין נראה לפניו מקומו הראשון
 מחמת הפסק דבר מתשמישי הבית כמו תנור או פאראוואן
 וכיו"ב אין זה שינוי מקום כיון שהוא בחדר אחד:

לומר נכבד! - הגנו בזה להבהיר שהציורים אלו נעשו כפי הבנתנו בדברי
 המשנה ברורה, - ואם רעת הלומד נוטה אחרת ורואה איזה שגיאה
 בהציורים, - או שיש לו איזה הארה או הערה, נא שויאיל בטובו
 להודיענו מזה, ולזכות את הרבים,
 הגהות אלו יתקבלו אך ורק ע"י הפעק"ס
 אם בדעת הקורא שצריכין לעשות ציור על איזה דבר במקום שלא עשינו
 ציור, נא להודיענו גם מזה, ואם ביכלתו לשלוח גם הציור שחושב
 שצריך להיות שם, - ואי"ה במהדורא הבא יוצג על מקומו, ויזקף לזכותו.
 ציורים אלו הם בפירוש לא לפסוק מזה הלכה למעשה, ולא נעשה רק
 להקל על הלומד בשעת לימודו להבין דברי המשנה ברורה, ולהלכה
 למעשה צריכין לעיין בפנים המשנה ברורה,
 בכל הכבוד, הגהלת המפעל

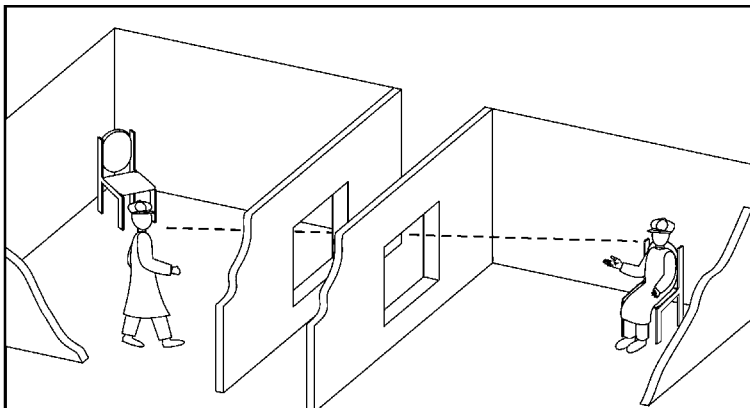

מ"ב ס"ק י"ב

ודוקא מחדר לחדר באותו בית אבל מבית לבית אף שמוכין זה לזה
 מסתפקים האחרונים דאפשר דאין להקל ע"י ראית מקום.

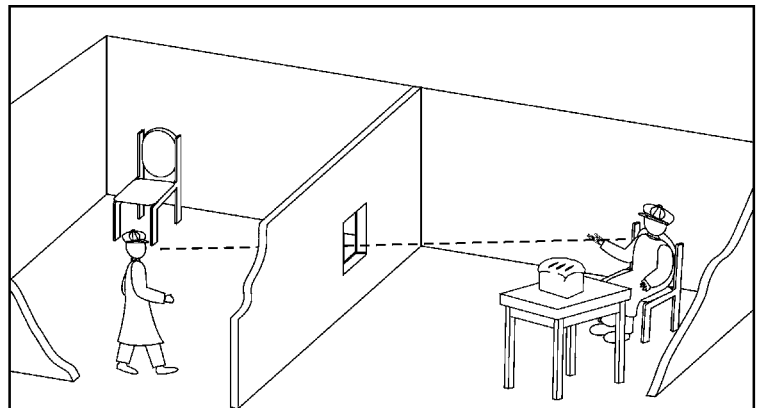

מ"ב ס"ק י"ב

וה"ה אם רואה מקומו הראשון שאכל שם
 אפילו דרך חלון ואפילו מקצת מקומו נמי מועיל

בדרך מהני ואף בהפסק אילנות אמנם אם התחיל לאכול בבית והלך לדרך הרי הוא כמו מבית לבית דלא מהני דעתו בפירות וצריך לחזור ולברך ובפת מהני דעתו ואף לכתחלה.

שבעת המינים מה דינם? י"א ששבעת המינים טעונים ברכה לאחריהם במקומם ואם הלך משם צריך לחזור למקומו ולברך כמו לגבי פת וי"א דדוקא מיני דגן וי"א דדוקא פת לבד. ולכתחלה יחמיר לברך במקומו אפילו בז' מינים וכן לענין שינוי מקום א"צ לברך על כל השבעה מינים כמו על הפת אם שינה מקומו, וי"א דדעה האמצעית היא העיקר לדינא ולפי"ז פירות של שבעת המינים שייך בהו שינוי מקום לכו"ע.

האם תפלה באמצע הסעודה הוי הפסק? מי שנזכר בתוך הסעודה שלא התפלל ועמד והתפלל אפי' אם אין שהות לגמור סעודתו ולהתפלל שחייב להפסיק ואי אפשר לו לאכול עד שיתפלל עם כל זה לא הוי הפסק אף כשהלכו לבהכ"נ ורק אם לא הסיחו דעתם מלאכול. וי"א דאף דהמוציא א"צ לברך מחמת הפסק התפלה אבל נט"י צריך וי"א דאף נט"י אינו צריך דבעת התפלה בודאי שמר ידיו מלטנפם. אבל בזה דוקא אם מתפלל בביתו אבל אם הלך לבהכ"נ והתפלל שם כשחזר צריך ליטול ידיו ובלי ברכה.

האם שינה באמצע הסעודה הוי הפסק? אדם שישן בתוך סעודתו שינת עראי לא הוי הפסק וכן אם הפסיק בשאר דברי רשות כגון שהוצרך לנקיבו וכיוצא בזה ונטילת ידים צריך. ואפילו אם שהה משך זמן לערך שעה כיון שנאנס בשינה לא מקרי הפסק וא"צ לברך המוציא [אבל נט"י בעי ובלי ברכה] ואם ישן על מטתו שינת קבע הוי הפסק.

כמה מותר להפסיק אחר שאמר הב לן ונברך? גמר סעודתו ונטל ידיו מים אחרונים אינו יכול לאכול ולא לשתות עד שיברך בהמ"ז וה"ה שיש ליהרהר לכתחלה שלא יפסיק בדבור אפילו מעט דתיכף לנטילה ברכה ושלא לשהות שהיה מרובה אחר הנטילה וכ"ש שלא לעסוק באיזה עסק, אך אם צריך להפסיק בדבר נחוץ או בדיעבד אם הפסיק יטול ידיו שנית כדי להיות תיכף לנטילת מים אחרונים ברכה, וי"א דאין איסור לאכול אף בנטל ידיו ורק שיברך המוציא מתחלה ואחר אכילתו יטול ידיו שנית אלא דלכתחלה צריך ליהרהר בזה. וכ"ז לענין אכילה אבל להפסיק בדבור כשאינו רוצה לאכול ולשתות או להתעסק באיזה עסק אסור לכו"ע. ואם אמר הב לן ונברך הוי היסח הדעת ואסור לו לשתות אלא א"כ יברך עליו תחלה וכשמברכין בלא כוס אם אומרים כואו ונברך או אם מסובין רק לשתייה ואמרו כואו ונברך ברכה אחרונה ג"כ דינא הכי דהוי היסח הדעת ואסור לשתות עוד בלא ברכה, וכן אם הסיח דעתו בהדיא בלבו מלשתות עוד ואח"כ רוצה לשתות ג"כ צריך לברך מתחלה על המשקה. וי"א דאכילה דינה כשתיה וי"א דאכילה שאני שאע"פ שסילק ידו מלאכול אפילו גמר בדעתו שלא לאכול ואפילו סלקו השלחן אם רצה לחזור לאכילתו א"צ לברך פעם אחרת, ואם מחמת אכילה זו שחזר לאכול נגדר לבו גם לשתיה א"צ ברכה גם על השתייה אף שאמר הב לן, ולכתחלה יש ליהרהר שלא לאכול אחר שאמר הב לן ונברך. ומי שצריך ברכה באמצע סעודה צריך נטילה ג"כ ורק ברכת נט"י אין לו לברך.

על שלחן אחרים האם הוי הב לן ונברך סילוק סעודה? מי שסומך על שלחן אחרים אפילו אמר הב לן ונברך לא הוי היסח הדעת עד שיאמר בעל הבית ואז כל המסובין אסורין ודוקא כששתקו והסכימו לדבריו אבל אם האורח דעתו לאכול ולשתות עוד רשאי אף שאמר בעה"ב הב ונברך וטוב שיגלה לפני המסובין שלא היה לו היסח הדעת שלא יחשבוהו כנמלך. ואם בשעת אמירתו הסיח דעתו בבירור שאף שיאכל וישתה בעה"ב לא יאכל וישתה עמו ונמלך אח"כ צריך לברך וכ"ש כשנטל ידיו דמהני.

כשישנה מקומו מה מברך? אם שינה מקומו למקום אחר א"צ לברך אלא לפני מה שרוצה לאכול אבל לא על מה שכבר אכל, ודוקא שלא הניח מקצת חברים בסעודה ואכל מדברים שאינן צריכין ברכה במקומם כגון פירות ומשקין אבל אם הניח מקצת חברים או אפילו לא הניח ואכל דברים שצריכין ברכה במקומם כגון פת אפי' מה שרוצה לאכול אחר כך א"צ לברך ודוקא כשאכל כזית דאם אכל רק פחות מכזית פת קודם שיצא מיד שיצא לחוץ צריך ברכה ראשונה אף שחזר למקומו וע"כ צריך ליהרהר לכתחלה שלא לצאת ממקומו אף מחדר לחדר [היכי שאין רואה מקומו] קודם שיאכל כזית, ומי שפסק סעודתו והלך לבית אחר כשחזר לסעודה א"צ לברך כלל מיהו אם הסיח דעתו כשחזר צריך לברך ברכה ראשונה על מה שרוצה לאכול אח"כ ואח"כ יברך בהמ"ז על הכל. ובזה אין חילוק בין חזר למקום שאכל כבר ובין סיים סעודתו במקום אחר ואם אכל גם שם פת מברך שם בהמ"ז.

לכתחלה מי רשאי לעקור מקומו? לכתחלה לא יעקר ממקומו בלא ברכה אף שעומד באמצע סעודת פת ורוצה לצאת ע"מ לחזור ולאכול ולברך ואין להחמיר בזה רק כשיוצא ע"מ להפליג אבל כשיוצא ע"מ לחזור אלאחר מותר. ומ"מ אף דלכתחלה אסור עכ"ז כשיוצא אין לו לברך אם יציאתו הוא ע"מ לחזור ולגמור סעודתו רק אם הוא משער שאפשר שיפליג הרבה נכון יותר שיברך בהמ"ז כשיוצא. ואפילו אם לא אכל פת אלא פירות ושאר דברים נכון ליהרהר לכתחלה שלא לצאת ממקומו עד שיברך ברכה אחרונה. ואם מזמינים לו לאכול פת במקום אחר אפי"ה לכתחלה לא יעקור ממקומו עד שיברך אם לא שהיה דעתו בשעת המוציא לאכול גם שם דאז מותר אף לכתחלה ואפילו מבית לבית מהני מחשבתו. וכ"ז בפת ושאר דברים הטעונים ברכה במקומו אבל כשאוכל דברים שאין טעונין ברכה במקומן כגון פירות ומשקין וכיו"ב אף שהניח מקצת חברים לא מהני אלא כשחוזרין לחברתן לסעודתן הראשונה אבל לאכול או לשתות במקום אחר צריכין ברכה לכתחלה.

אוכל בשדה מה דינו? אם היה בגן ורוצה לאכול מפירות כל אילן ואילן כיון שברך על אילן אחד א"צ לברך על האחרים ואפילו אין רואה מקומו שהאילנות מפסיקין ודוקא במוקף מחיצות וי"א דאפי' באין מוקף מחיצות והוא שבשעה שברך היה דעתו לאכול מאותם האחרים, וי"א דבמוקף מחיצות לא בעינן דעתו בפירוש אלא אפילו מסתמא אמרינן דדעתו על כל האילנות [אם לא שהיה דעתו מתחלה לאכול רק מהאחד ואח"כ נמלך לאכול גם מהשני דאז צריך לברך] ובאינו מוקף מחיצות בעינן שיהיה דעתו בשעת ברכה גם על השני ואם לא היה דעתו אפילו רואה את מקומו הראשון ג"כ אינו מועיל. אבל מגן לגן צריך לברך אפילו אם הם סמוכים ואפילו אם כשברך תחלה היה דעתו על הכל ואפילו אין הגן מוקף מחיצות ואפילו רואה מקומו הראשון ג"כ אינו מועיל. מי שברך על הפרי לאכול כאן ולא אכל ממנו ושינה מקומו אינו יוצא בברכתו ודוקא מבית לבית אבל מחדר לחדר לא, ואפילו אם אוזח הפרי בידו והולך ואוכל יש בו משום שינוי מקום אם יצא ממקומו הראשון שקבע עצמו לאכול לחדר אחר ולא היה דעתו מתחלה לזה ויש ליהרהר בזה רק לכתחלה אבל בדיעבד אין לחזור ולברך מחמת שינוי מקום שמחדר לחדר.

כשהוא הולך בדרך היכן יברך בהמ"ז? אם אכל פת במקום אחד וחזר ואכל במקום אחר אינו מברך בה"מ אלא במקום השני כמו שנהגו הולכי דרכים שאוכלים דרך הילוכם ויושבים ומברכין במקום סיום אכילתם ואף אם אין רואין מקומן הראשון מחמת מרחק הדרך או שמפסיקין אילנות, ואם היה דעתן לאכול סעודתן במקום שברכו המוציא ונמלכו לגמור סעודתן דרך הליכתן כ"ז שרואין מקומו הראשון מותר להם לאכול אבל באין רואין מחמת מרחק הדרך וכדו' חשיב שינוי מקום ובפירות צריך לברך שנית ובפת ג"כ עכ"פ לכתחלה אין להם לעקור ממקומן בלא ברכה. אך אם מתחלה חשב לאכול מעט במקומו והשאר לאכול

מהו הדיתר להתחיל הסעודה בביתו ולילך אח"כ לשתות או לעריכת השלחן ולברך שם ברהמ"ז?
Sponsored By: DollarPhone
זכות הלימוד

הביתא דיומא
כל הזכויות שמורות
ואחד למחיקת גיל רשות
© המחלקת הציבורית

דפי ציוורים וטיבלאות

משנה ברורה

מן סימן קעח סעיף ב
עד סימן קעט סעיף ג

ב' שבת

■ מחזור שינה אחת ■

1 800 466-7593

www.HilchusDiyoma.org

כל הזכויות שמורות
ואסור להעתיקם בלי רשות
© מהנהלת המפעל

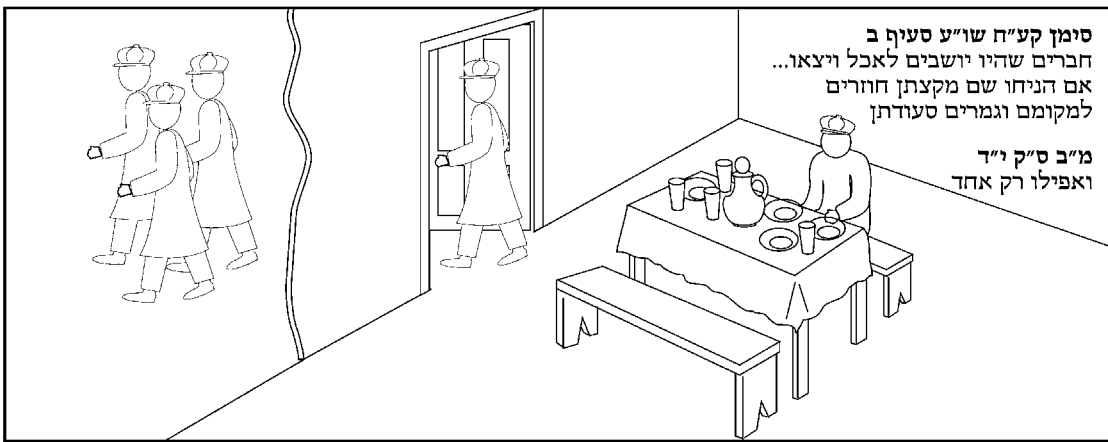

סימן קע"ח שו"ע סעיף ב
חברים שהיו יושבים לאכל ויצאו...
אם הניחו שם מקצתן חזורים
למקומם וגמרים סעודתן

מ"ב ס"ק י"ד
ואפילו רק אחד



מ"ב ס"ק כ"ה
ומיירי שלא עמדה התאנה
בתוך היקף מחיצות
דאם עמדה בתוך היקף
מחיצות אף שאין רואה
מקומו א"צ לברך
דחשיב הכל מקום אחד

סימן קע"ח שו"ע סעיף ב
אכל במזרחה של תאנה
זו ובא לאכול במערבה

מ"ב ס"ק כ"ה
כיון שהתאנה מפסקת
ואינו רואה מקומו הראשון



שו"ע סימן קפ"א
סעיף ד
א"צ ליטול אלא
עד פרק שני של
אצבעות.
מ"ב סק"י
ומן אצבע האגודל
צריך ליטול פרק
ראשון ואם היה
המאכל מגיע
מכאן ואילך צריך
רחיצה גם למעלה

פרק
שני
של
אצבעות

מן האגודל
פרק ראשון



סימן ק"פ - מ"ב ס"ק ג
ולא יתחב ידיו בתוך הכלי לרחצם
אלא ישפך המים על ידיו שירד לתוך הכלי.



מתחילין
מן האחרון

1 2 3 4 5 6 7 8 9 10

המברך
מתחיל

1 2 3 4 5

ואם הם יותר, מתחילין
מן הקטן ונוטלין דרך ישיבתן,
ואין מכבדין זה את זה ליטול עד
שמגיעין לחמשה האחרונים, וכיון שלא נשאר
אלא חמשה שלא נטלו, מתחילין מן המברך.
מ"ב ס"ק י"ג - מן הקטן היושב בסוף המסבה

שו"ע סעיף ו
אם המסובין רבים,
עד חמשה מתחילין מן המברך;

1 800 466-7593

www.HilchusDiyoma.org

כל הזכויות שמורות
ואסור להעתיקם בלי רשות
© מהנהלת המפעל



ראשונים דהיינו בלפניו ד' מילין ולאחריו מיל ואם בתוך שיעור זה לא נמצא מים אעפ"כ מותר לו לאכול וגם לברך אח"כ בהמ"ז וכל אימת שימצא מים אח"כ יטול ידיו.

היכן נוטלין מים אחרונים? מים אחרונים אין נוטלים על גבי קרקע אלא בכלי ולא יתחוב ידיו בתוך הכלי לרוחצם אלא ישפוך המים על ידיו שירד לתוך הכלי, ואם אין לו כלי נוטל ע"ג עצים דקים וכיוצא בהן שנבלעים בהם המים ואינם מתקבצים למקום אחד ויש מקילין ליטול אף ע"ג רצפה אם אין לו כלי ליטול בתוכו ויש להחמיר בזה. ובמקום שאין עוברים שם יכולים ליטול ע"ג קרקע ולכן מותר ליטול תחת השלחן ואע"ג שלפעמים מסלקין השלחן מ"מ יתנגבו ביני וביני.

חמין כשרים למים אחרונים? אין נוטלין בחמין שהיד סולדת בהן ושיעורו כל שכריסו של תינוק נכוית בו אבל פושרין שאין היד סולדת בהן מותר וי"א דוקא בצוננין ומיהו אם אין לו כ"א אלו הפושרין אין להחמיר. וחמין שנצטננו מותר ליטול בהן.

מים אחרונים צריכין ניגוב? י"א שמים אחרונים אינם צריכים ניגוב ולהרמב"ם מנגב ואח"כ מברך ויש להקל בזה מ"מ לכתחלה טוב לנגב ידיו לצאת דעת כולם. מים אחרונים אין צריכין שיעור אלא שיהא בהן כדי להדיח בהן את ידיו ומנהג הגר"א היתה ברביעית.

במה נוטלין מים אחרונים? מים אחרונים נוטלים בכל מיני משקים אפילו בשמן ודבש וחלב חוץ מיין מפני חשיבותו ודוקא באין לו מים כ"א משקין הא יש לו מים אין ליטול במשקין. כל מיני מים הפסולים לראשונים דהיינו שנעשה בהן מלאכה או שנשתנו מראיהן ואפילו מים שנפסלו משתית בהמה וכה"ג מ"מ כשרים לאחרונים וגם אין צריך להם כלי וכה גברא כראשונים ואין חציצת הידים פוסלת בהן. גם אין צריך לשפוך על ידיו אלא פעם אחת.

האם מחויבים לברך על הכוס? יש שאומרים שברכת המזון טעונה כוס אפילו ביחיד וצריך לחזור עליו ולא יאכל אם אין לו כוס לברך עליו אם הוא מצפה ואפשר שיהיה לו אפילו אם צריך לעבור זמן אכילה אחת ויש חולקין דמשום כוס בבהמ"ז אין למנוע מלאכול, ולפי זה אם שנים אוכלים יחד צריך לקחת כל אחד כוס לברכת המזון, וי"א שאינה טעונה כוס אלא בשלשה, ויש אומרים שאינה טעונה כוס כלל אפילו בשלשה ומ"מ מצוה מן המובחר לברך על הכוס אם יש לו יין בביתו. וי"א להחמיר דבהמ"ז צריך כוס מדינא ומנהג העולם להקל בזה כדעה השלישית שלא לחזור אחר כוס אם לא כשיש לו יין או שאר משקין דהוא חמר מדינה בביתו דאז בודאי מצוה מן המובחר לכו"ע לברך על הכוס ודוקא כשהוא בזימון שלשה אבל לענין יחיד מקילים לגמרי.

כמה פעמים מברכין על כוס שמושיטיין לו? כשאדם נכנס לבית חבירו ויש שם חבורות הרבה שאוכלים ולא קראוהו להיות נקבע עמהם לשתות ככל המסובין וכל אחד מושיט לו כוס מברך על כל א' בפה"ג כי בכל פעם הוא נמלך ואפילו אם הושיטו לו כוס אחר בשעה דעדיין לא גמר לשתות כוס הראשון צריך לחזור ולברך עליו בפני עצמו. ודוקא בסתמא אבל אם בשעת ברכתו היה דעתו שתעלה הברכה על כל מה שיתנו לו א"צ לברך על כל כוס אף שלא היה יודע אז אם יתנו לו מ"מ מהני דעתו לזה ובמקום שהמנהג שמושיטיין כוסות הרבה למי שנכנס במסיבת הקבועים לשתיה אז אפילו בירך בסתמא על כוס אחד אמרינן דדעתו היה על כל מה שיתנו לו וא"צ שוב לברך על כל כוס. ומ"מ טוב יותר שיכוין בשעת ברכה על כל מה שיתנו לו.

כמה פת צריך לשייר על השלחן? כל מי שאינו משייר פת על שלחנו אינו רואה סימן ברכה לעולם אבל לא יביא פת שלימה ויתננה על השלחן אבל אם אין פתיתין על השלחן מותר להביא אפילו שלמה וטוב לעשות כן לכתחלה. וה"ה אם יש שלמה על השלחן לא יביא פתיתין וכן לא ישייר פתיתין על שלחנו כשיש שלמה ויש מקילין בדבר שא"צ להסירן מעל השלחן ובפרט בשבת בודאי לא יסירן עד לאחר בהמ"ז בין הפתיתין ובין השלמה.

האם צריך לכבד הבית קודם נטילת מים אחרונים? קודם שיטול ידיו למים אחרונים יכבד הבית מקום שאכלו שם אם הסיבו ע"ג קרקע מכבדין את הקרקע או אם הסיבו על השלחן מכבדין את השלחן שלא ישארו שם פירורין ועכשיו אין אנו נוהגים כך מפני שאין אנו מסלקין השלחן ואנו נוטלין הידים חוץ לשלחן במקום שאין שם פרוורים. ואם יושבין במקומן ונוטלין הידים בכלי על השלחן אף עכשיו הדין הוא שצריך לנקות השלחן עצמו ומ"מ ישאיר לחם על השלחן במקצוע אחד שיהיה מונח עד אחר בהמ"ז ויהיה קצת רחוק ממקום הזה.

איזה פירורין מותר לאבד? אע"פ שמותר לאבד פרוורין שאין בהם כזית מכל מקום קשה לעניות ודוקא לדרוס עליהם אבל כשמשליכן למים אפילו כשנאבדין עי"ז אין חשש כיון שהוא פחות מכזית ויש מחמירין כשיש הרבה פירורין ויצטרפו לכזית.

עד כמה מחויב במים אחרונים? מים אחרונים חובה ואפילו למי שאינו מברך בעצמו אלא שומע לצאת מפי המברך ואפילו כשאין ידיו מזהמות כלל מן האכילה. ואם יש לו מים מצומצמים צריך למעט במים ראשונים כפי שיעור המבואר בכדי שישאר לו מעט למים אחרונים ואם אין לו רק כפי שיעור מים ראשונים הם קודמים אפילו למי שנזהר תמיד במים אחרונים. י"א דמתחלה אין לו לאכול א"כ יודע שיהיה לו ג"כ מים אחרונים ומ"מ אין החיוב עליו יותר ממים

הנהגת בניגון... חתיכת חלה שנשארה לאחר הסעודה ושוב לא יאכלו אותה באיזה אופן מותר לאבדו?

Sponsored By: DollarPhone

זכות הלימוד



כל הזכויות שמורות וחסד לתמיכתם גיל רשות © המחלקת המסגל

דיני מים אחרונים - סימן קפ"א

האופן / הדין	יעשה	הטעם	לא יעשה	הטעם
הנטילת מים אחרונים קודם ברהמ"ז	חובה (ש"ע א')	דהידין מזהמות מאכילה ופסולות לברכה (מ"ב א')		
כשיוצא ברהמ"ז ע"י שמועז מפי המברך	חייב במים אחרונים (מ"ב א')			
כשאין ידיו מזהמות מהאכילה (מלח סדומית)	חייב במים אחרונים (מ"ב א')	דחייבו חז"ל מפני חשש מלח סדומית שמשמא העינים להנוגע בהמלח ואח"כ בעיניו (מ"ב א')	אינו נפטר עכשיו אף שאין מצוי מלח סדומית (מ"ב א')	דיש לחוש למלח אחר שטבעה כמלח סדומית
כשיש לו רק מים מצומצמים	כפי השיעור ויטול מים אחרונים (מ"ב ב')	בכדי שישאר לו מעט למים אחרונים (מ"ב ב')	אם אין לו רק כפי שיעור מים ראשונים לא יטול מים אחרונים - וי"א דאין לו לאכול אלא אם יודע שיהיה לו ג"כ למים אחרונים (מ"ב ב')	דמים ראשונים קודמים אפילו למי שנוהר תמיד במים אחרונים כיון דאין מצוי מלח סדומית בינינו (מ"ב ב')
לאכול כשיודע שאין לו מים למים אחרונים	מתיר לו לאכול ולברך אם לא ימצא מים לפניו תוך שיעור ד' מילין ולאחריו מיל - וכשימצא מים יטול ידיו אפי' אחר ברהמ"ז - וטוב שיכרוך ידיו במפה (מ"ב ב' ש"ע צ"ח)	דאין חיובו יותר ממים ראשונים דחיובו רק בהשיעור הנ"ל - משום חשש מלח סדומית - שלא יהיה ידיו מזהמות מן האכילה ומן מלח סדומית (מ"ב ב' ש"ע צ"ח)	י"א דאין לו לאכול לכתחילה אלא אם יודע שיהיה לו מים אחרונים (מ"ב ב')	דלכתחילה צריך להזהר (מ"ב ב')
ליטול המים אחרונים על גבי קרקע	במקום שאין עוברים שם - וכגון תחת הצללי - וכשיש לו כלי יטול ע"ג עצים דקים וכיוצא בהן - ויש מקילין ע"ג ריצפה (מ"ב ד' ו')	שאין עוברים עליו - דעד שישלש השלחן יתגבזו המים - שנבלעים המים ואינם מתקבעים למקום אחד - דס"ל רק ע"ג קרקע שורה הרוח רע (מ"ב ד' ו')	לא יטול ע"ג קרקע (ש"ע ב')	שרוח רעה שורה עליהם ויש חשש סכנה לעובר עליהם (מ"ב ד')
ליטול המים אחרונים	ישפוך המים על ידיו שירד לתוך הכלי - וכשיש לו כלי ישפוך המים דוקא בתוך כלי (מ"ב ג' ה')	להעביר הוזהמא - למנוע חשש סכנה להעובר עליהם (מ"ב ה')	לא יתחוב ידיו לתוך הכלי לרחצם (מ"ב ג')	דמים אחרונים באים להעביר הוזהמא אם יתחוב שוב נדבקו המים עם הוזהמא בידיו (מחצהש"ק)
ליטול מים אחרונים במים חמים	אחר שנצטננו מותר לטול בהם (מ"ב ט')	שלא נפסל בשביל שנתחמם (מ"ב ט')	כשעדיין חמין שהיד נכווית (יד סולדת) בהם (ש"ע ג')	דמרכיבין את הידים ומבליעין בהן את זוהמת התבשיל ואין מעבירין הוזהמא (מ"ב ט')
ליטול מים אחרונים במים פושרין	מותר כשאין היד סולדת בהן (מ"ב ז')	דמעבירין הוזהמא	הרש"ל מחמיר - ואין להחמיר כרש"ל אם יש לו רק פושרין (מ"ב ז')	דס"ל צוננים דוקא - דכל הפוסקים סברי שמותר (מ"ב ז' ש"ע צ"ח)
השיעור מים אחרונים על האצבעות	עד פרק שני של אצבעות - ובאגודל רק פרק ראשון - ואם המאכל מגיע מבאן ואילך צריך ליטול גם למעלה (מ"ב י')	שלמעלה משני פרקי אצבעות אין מגיע לכלוך המאכל (מ"ב י')	אינו יוצא כלל אם נותן איזה טיפים מים על ראשי אצבעותיו עד שאפילו עד סוף פרק ראשון אינו מצטנן (מ"ב י')	דמן דיון צריך לרחוץ לפחות עד סוף שני פרקי אצבעות (מ"ב י')
יחזיק בראשי אצבעותיו כשנטול מים אחרונים	ישפיל ראשי אצבעותיו למטה (ש"ע ה')	כדי שתרד הוזהמא מן הלכלוך שבידיו ע"י הנטילה (מ"ב י"א)		
להתחיל ליטול מים אחרונים מן המברך כשהמטובים רבים	עד חמשה מתחילין מן המברך בקול רם אפילו בזמננו שכל אחד מברך (ש"ע ה' מ"ב י"ב)	כדי שיעיין בהד' ברכות שיברך אפילו בזמננו שהמטובים יאמרו כל ברכה עם המברך וגם לעיין בברכת הזימון (מ"ב י"ב)	אם הם יותר מחמשה מתחילין מן הקטן עד שמגיעין לחמשה אחרונים (ש"ע ה')	כדי שלא יהא צריך המברך להמתין הרבה אחר נטילתו עד שיטלו כולם מטעם גנאי והפסק (מ"ב י"ג)
הסדר שנטולין מים אחרונים עד חמשה או מחמשה	דרך ישיבתן (ש"ע ו')	שאין מכבדין זה את זה במים אחרונים (מ"ב ט"ו)	אין מכבדין זה את זה ליטול (ש"ע ו')	דאין זה דרך כבוד שירמוז לו שירחץ תחלה ידיו המזהמות (מ"ב י"ד)
להפסיק בין הנטילה לברהמ"ז	אפשר בכדי שיעור שיטולו ארבעה את ידיהם (מ"ב ט"ו)	כשיעור זה לא חשוב הפסק כמצוינו כשרבים מטובין עד חמשה מתחילין מן המברך (מ"ב ט"ו)	אפשר דבכדי אין להפסיק כלל (מ"ב ט"ו)	דאין מברכין על שמירה מסכנה ואין עושין המצוה כתיקונה ע"כ נהגו שלא לברך (מ"ב י"ז)
לברך על מים אחרונים	לפי הטעם להסיר הוזהמא הר"ל לברך אם יהיה עושה כתיקנת חכמים וכתקנה (מ"ב י"ז)	שהיו נוהגים למשוח הידים גם בשמן ערב אחר הנטילה להעביר הוזהמא מהידיים קודם הברכה (מ"ב י"ז)	אין מברכים שום ברכה על מים אחרונים וכן נוהגין אפילו לפי הטעם הנ"ל (ש"ע ז')	דאין מברכין על שמירה מסכנה ואין עושין המצוה כתיקונה ע"כ נהגו שלא לברך (מ"ב י"ז)
לנגב הידים אחר שנטל מים אחרונים	לרמב"ם מנגב קודם שמברך - ולכתחילה ינגב (ש"ע ז' מ"ב י"ט)	דס"ל שלא נקרא נטילה בלי ינגוב - לצאת לכרע (מ"ב י"ט)	י"א שאין צריך ינגוב (ש"ע ח')	דגם בלא ינגוב הידים נקיות (מ"ב י"ח)
השיעור מים במים אחרונים	הרבה אחרונים טובים דליכא שיעור אלא שיהא בהן כדי להדיח ידיו (מ"ב י"ט)		הרבה אחרונים טובים דליכא שיעור אלא שיהא בהן כדי להדיח ידיו (מ"ב י"ט)	דעיקרו להדיח ידיו
נטילת מים אחרונים בשאר משקין	כשאין לו מים אפילו בשמן ודבש (מ"ב כ')	שגם הם מנקין הידים מוזהמא כמו מים (מ"ב כ')	אם יש לו מים לא יטול בשאר משקין - ולא יטול בין (מ"ב כ' כ"א)	דמים עדיף - מפני חשיבותו (מ"ב כ')
נטילת מים אחרונים במים שנפסלו לראשונים	אפילו נעשה בו מלאכה או נשתנו מראיהן אפילו נפסלו משתנית בהמה כשרים לאחרונים (מ"ב כ"א)	שגם הם מנקין הידים	אין צריך כלי או כח גברא ואין חציצת הידיים פוסלת בהן ואין צריך לשפוך על ידיו רק פעם אחת (מ"ב כ"א)	דעיקר נקות הידים
המנהג בנטילת מים אחרונים בכלל	אדם אסטניס ורגיל ליטול ידיו ולהגריא צריך גם היאונא ליטול - ויש שמחמירין הרבה בזה (ש"ע י' מ"ב כ"ב)	מיינא דלדידיה הוי ידיים מזהמות - דהטעם מלח סדומית וידיים מזהמות שייך גם בזמננו - בשם המקובלים (מ"ב כ"ב)	יש שאין נוהגים ליטול מים אחרונים (ש"ע י')	שאין מלח סדומית מצויה בינינו וגם אין מקפידין על ידיים מזהמות לא חשוב וזהמא (ש"ע י' מ"ב כ"ב)
ליטול ידיו באמצע הסעודה כשרוצה לברך	כשדיו מלוכלך מוזהמת המאכל והוא אסטניס (מ"ב כ"ג)	כמו מים אחרונים לברהמ"ז (מ"ב כ"ג)	כשאונים מלוכלך (ש"ע י"ב)	שתם ידים כשירות לברכה (ש"ע י"ב)
לברך ברהמ"ז אחר שנטל מים אחרונים	יברך תיכף (מ"ב ט"ו)	דתיכף לנטילה ברכה (מ"ב ט"ו)	וצריך ליהדר שלא להפסיק בין הנטילה לברהמ"ז אפילו בד"ת (מ"ב כ"ד)	דתיכף לנטילה ברכה (מ"ב ט"ו)

